

USER MANUAL
MANUAL DE INSTRUCCIONES
MANUAL D'ISTRUCCIONS
MANUALE D'USO
MANUEL DE L'UTILISATEUR
BENUTZERHANDBUCH
MANUAL DE USUÁRIO

NILAIT



NI-SOUNDBSU-120DOL

**Barra de sonido con
subwoofer 120W Dolby, 2.1**

Bluetooth sound bar
Barra de sonido bluetooth
Barra de so bluetooth
Barra audio bluetooth
Barre de son Bluetooth
Bluetooth-Soundbar
Barra de som bluetooth

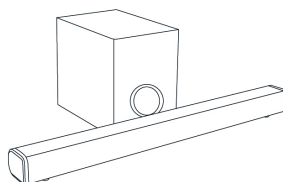

Barra de sonido con subwoofer 120W Dolby, 2.1 NI-SOUNDBSU-120DOL



Dear Customer,

Please read the instruction manual carefully before use and keep it in a safe place for future reference.

Important Notice:

Please retain original packaging for Warranty purposes.

Please return with ALL supplied accessories.

Supplier reserves the right to make changes at any time without prior notice.

TO CUSTOMERS

Thank you for purchasing our wireless 2.1 soundbar system! We value your purchase!

In order to fully utilize your device's functions, please read this instruction manual carefully before use.

This will make it easy for you to master the connection methods and key points. You will also find we have carried out extensive research to meet requirements in terms of design, manufacturing and user experience etc.

Utilise this manual properly.

Please keep this manual in a safe place for future reference.

OPEN DE PACKAGE

Please carefully open the package, confirm the following accessories, and place them in one place to prevent lose.

ACCESSORY

- Soundbar 1pc
- Subwoofer 1pc
- User Manual 1pc
- Remote Control 1pc
- Power Adaptor 2pc
- RCA Cable 1pc
- Wall-mounted Bracket 2pc
- Wall-mounted Screws 1pc

PRODUCT INTRODUCTION

This soundbar system supports Bluetooth playback, optical fibre decoding, HDMI(ARC) input, Dolby Digital, USB playback and external audio source input and amplification. It adopts digital signal processing technology and is suitable for music playing in different environments such as offices and homes.

ATTENTION

Thank you for purchasing our products.

Please read the instruction before using this product and use it correctly. For better service, the contents of this user manual may change without further notice due to changes in product performance and functionality.

In order to maintain good performance, do not use in places that are too cold, too hot, dusty or humid.

Special attention should be paid to the following situations:

- Humid or under water
- Heater or high temperature
- Exposed to sunlight
- Easy to fall
- Do not disassemble the machine without authorisation, otherwise the warranty will be void.

WARNING



- Please pay attention to water, the product should not be exposed to water droplets or water splashing, and the item should not be placed near to a liquid-filled item such as a vase to avoid accidents.



- To avoid fire or electric shock, check whether the grid voltage is the same as the voltage specified on this machine.

PRODUCT PANEL INTRODUCTION

Button and jack definition

There are 4 buttons and 8 jacks, which are defined as follows:

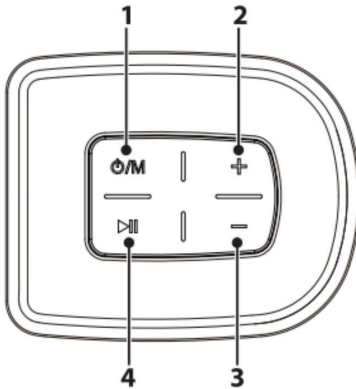

1. : Short press to power on, short press to switch function, long press to power off

2. +: press for volume up

3. -: press for volume down

4. : press for bluetooth pairing, long press to disconnect the bluetooth connection.

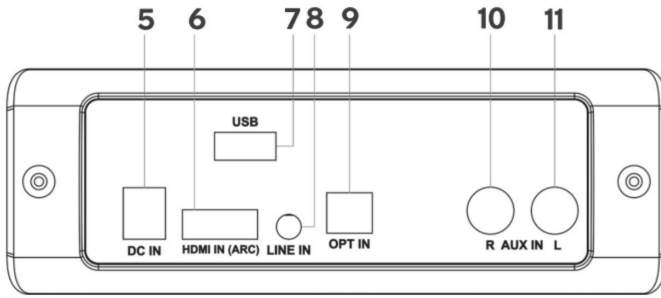

- 5. DC IN: DC input
- 6. HDMI : HIDMI in (ARC)
- 7. USB: USB port
- 8. LINE IN: 3.5mm connector
- 9. OPT: Optical input
- 10. AUX IN(R): For external audio input (specification: RCA)
- 11. AUX IN(L): For external audio input (specification: RCA)

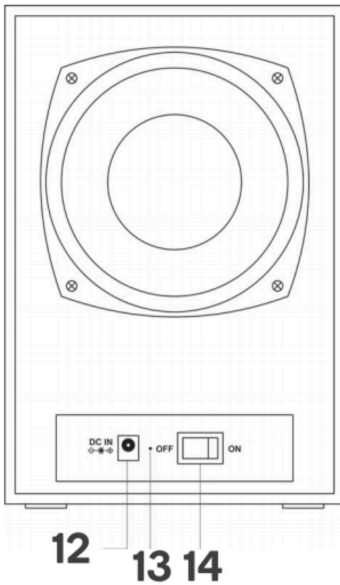

- 12. Power port
- 13. LED indicator
- 14. ON/OFF switch

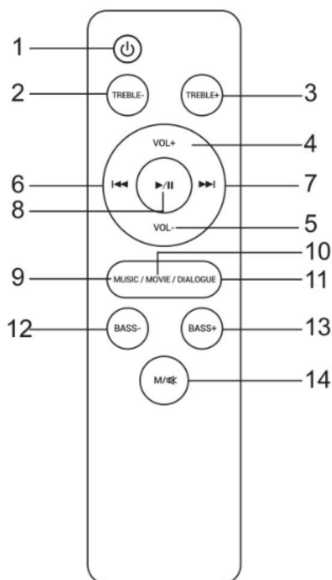

Remote control

⏻ : press to power on and standby

TREBLE-: press to decrease treble sound

TREBLE+: press to increase treble sound

VOL+: press to increase volume

VOL-: press to decrease volume

⏮ press to to go to previous song under Bluetooth, USB or Micro SD mode

⏭ press to to go to next song under Bluetooth, USB or Micro SD mode

▶/⏸ : press to play or pause playing under Bluetooth, USB or Micro SD mode

Music: press to select the Music sound mode

MOVIE: press to select the Movie sound mode

DIALOGUE: press to select the Dialogue sound mode

BASS-: press to decrease bass sound

BASS+: press to increase bass sound

MUTE: Short press to change between HDMI/OPTICAL IN/LINE IN/AUX IN/USB/TF mode, long press to toggle mute on/off

INSTALL THE REMOTE CONTROL

Insert AAA battery to the remote control to activate the Remote Control.

Note: The Remote Control works within a range of 6 meter.

GET STARTED

1. Make sure you have made all the necessary cable connections before connecting the Soundbar to a wall outlet, the soundbar will enter standby mode, the indicator will light up in red.
2. Press the on button on the unit or remote control. The Bluetooth indicator will light up.
3. Press the source button on unit or Remote Control to choose various source.

OPERATING INSTRUCTIONS

Bluetooth Mode

After power on, short press the ⏻ button on the soundbar or the MUTE button on the remote control to switch to "Bluetooth" mode with voice prompt.

- 1) Put the phone within 3 metres distance.
- 2) Activate the Bluetooth function of the phone, so that the phone starts to search for the Bluetooth device (please refer to the phone instructions for details).
- 3) Select "NilaitH120DOL" from the device that has been searched for, click connection, with

voice prompt.

4) If the phone asks you to enter password, enter "0000" and press confirm button to match soundbar to the phone.

5) Press the back button of the phone to exit the phone menu. Make sure the distance between soundbar and phone is within 10M and there is no obstacles. At this time, music can be played on the soundbar.

6) Short press ►/|| to play and pause music. Short press ◀◀ or ▶▶ button to previous or next song. To disconnect, short press or long press the 🔌 button on the soundbar, At this time, another mobile phone device can be used to connect Bluetooth playing; If the connection is not selected, the machine will be on waiting for connection status.

LINE IN Mode

After power on, connect the external audio sources to the LINE IN jack of soundbar by using the 3.5mm audio cable, and then short press the 🔌 button on the soundbar or the M/🔌 button on the remote control to switch to "LINE IN" mode with voice prompt and light indicator. At this time, music from the external audio sources such as MP3/CD can be played. (please adjust the volume of the external audio sources to be moderate and playing.)

AUX IN Mode

After power on, connect external audio sources, such as CD/ TV to the AUX in jack of the soundbar by using the RCA cable, and then short press the 🔌 button on the soundbar or the M/🔌 button on the remote control to switch to "AUX IN" mode with voice prompt and light indicator. At this time, music from the external audio sources can be played. (please adjust the volume of the external sound source to be moderate and playing.)

HDMI Mode

Short press the 🔌 button on the soundbar or M/🔌 button on the remote control to switch to "HDMI" mode with voice prompt and light indicator. At this point, connect the HDMI cable to HDMI(ARC) jack of TV and then to the HDMI IN(ARC) jack on the back of the soundbar. Turn on the TV to switch to power on the soundbar. Ensure the HDMI ARC function is activated on your TV and digital output is set to PCM or Dolby.

OPTICAL Mode

Short press the 🔌 button on the soundbar or M/🔌 button on the remote control to switch to "OPTICAL" mode with voice prompt and light indicator. At this time, connect the DVD audio and equipment to Soundbar's OPT IN jack with the optical cable. This machine decodes optical fibre digital to restore sound through power amplifier. Ensure your TV's digital output is set to PCM or Dolby.

USB Mode

After power on, insert the USB into the USB jack of the soundbar, along with voice prompt and light indicator, and the machine automatically goes to USB playback mode and plays the music in USB. Press the ►/|| button to play and pause the music. Short press ◀◀ or ▶▶ button to select music up and down.

Volume and Sound effect regulation

A. After power on, in any mode of playback, short press or long press the volume "-" button on the soundbar or remote control to lower the volume. Short press or long press the volume "+" button on the soundbar or remote control to raise the volume.

Note: during volume increase and decrease, the indicator light flashes; when the volume is increased to the maximum or decreased to the minimum, the indicator light will be on. So remind the user!



B. After power on, in any mode of playback, short press the remote control to choose sound effect mode: MUSIC, MOVIE and DIALOG.

Note:

1. under MOVIE mode, there is no function when press "BASS(+,-)", "TREBLE(+,-)"; Under MUSIC and DIALOG mode, It can adjust sound effect between positive and negative six grades when press "BASS (+, -)", "TREBLE (+, -)" on the remote control.

2.The user can adjust each kind of sound effect mode to enjoy the music according to their own preference.

Power off

When the machine is on, long press  button on soundbar or short press  button on remote control to power off, along with voice prompt, When unplugged, the machine will be completely powered off.

DEVICE COMPATIBILITY

The machine theoretically supports all mobile phones with Bluetooth function and any related equipment connect to Bluetooth and play music.

SPECIFICATION

- Product name: NI-SOUNDBSU-120DOL
- Output power: 30W*2+60W
- AC/DC adaptor: 100-240V~50/60Hz
- Speaker frequency: 50Hz-15KHz
- Bluetooth version: 5.0, A2DP, AVRCP
- Bluetooth range: Up to 10m
- Included in the packaging: Soundbar,Remote control, AC/DC adapter, RCA cable, User manual, Wall-mounted bracket and screws
- Dimensions Soundbar: 810*82*63mm / Subwoofer: 165*298*240mm

SIMPLE TROUBLE SHOOTING

PROBLEM	SOLUTION
Bluetooth paired connection cannot be completed	Other mobile device has connected before use and the mobile device has disconnected and its Bluetooth is not turned off. When it connects, this device's bluetooth will automatically find the Bluetooth device and connect. First, turn off Bluetooth of the connected Bluetooth devices, then the next Bluetooth device can be found and paired to connect as normal.

Volume of Bluetooth playback is low	1. After connections with mobile devices, volume of Bluetooth device is at the default output level but not high.2. Output volume of Bluetooth device is low itself.
Bluetooth connection plays normally, sometimes with broken sound.	Obstruction exists between mobile devices and Bluetooth device. Remove obstructions. Too far away from Bluetooth device to connected mobile devices, beyond the connection range. Shorten the distance between the Bluetooth device and mobile devices.
Subwoofer not working	Turn on the soundbar then press and hold both the button of Volume+ and Volume- for 3-5 seconds, then turn on the subwoofer, the red LED on Subwoofer will flash for 4 times. Unplug the AC adaptor from the soundbar , restart the device and complete pairing between the soundbar and subwoofer.

Note: If all the above methods have been tried and the device still does not work, please notify a technician or customer service!

ESTIMADOS CLIENTES

¡Gracias por comprar nuestro sistema de barra de sonido inalámbrico 2.1! Le estamos muy agradecidos por su apoyo.

Para aprovechar al máximo las funciones de su dispositivo, lea atentamente este manual de instrucciones antes de utilizarlo.

De este modo, le resultará más fácil dominar los métodos de conexión y los puntos clave. También comprobará que hemos realizado diversas exploraciones para satisfacer sus necesidades en cuanto a diseño, proceso de fabricación y humanización del funcionamiento, etc.

Guarde este manual adecuadamente.

Por favor, guarde este manual en un lugar seguro para futuras consultas.

ABRIR EL PAQUETE

Abra con cuidado el paquete, confirme los siguientes accesorios y colóquelos juntos en un lugar para que no se pierdan.

ACCESORIOS

- Barra de sonido 1 unidad
- Subwoofer 1 unidad
- Manual del usuario 1 unidad
- Mando a distancia 1 unidad
- Adaptador de corriente 2 unidades
- Cable RCA 1 unidad
- Soporte de pared 2 unidades
- Tornillos de pared 1 unidad

PRESENTACIÓN DEL PRODUCTO

Este sistema de barra de sonido admite reproducción Bluetooth, decodificación por fibra óptica, entrada HDMI(ARC), Dolby Digital, reproducción USB y entrada y amplificación de fuentes de audio externas. Adopta tecnología de procesamiento de señales digitales y es adecuado para reproducir música en distintos entornos, como oficinas y hogares.

ATENCIÓN

Gracias por adquirir nuestros productos.

Lea las instrucciones antes de utilizar este producto y utilícelo correctamente. Para un mejor servicio, el contenido de este manual del usuario puede cambiar sin previo aviso debido a cambios en el rendimiento y la funcionalidad del producto.

Para mantener un buen rendimiento, no lo utilice en lugares demasiado fríos, calientes, polvorientos o húmedos.

Debe prestarse especial atención a las siguientes situaciones:

- Humedad bajo el agua.
- Calefacción o alta temperatura.
- Exposición a la luz solar.
- Lugar poco seguro, posibilidad de que se caiga
- No desmonte la máquina sin autorización, de lo contrario se perderá la garantía.

ADVERTENCIA



- Por favor, preste atención al agua, el producto no debe ser expuesto a gotas de agua o salpicaduras de agua, y el cuerpo no debe ser colocado cerca de un elemento lleno de líquido como un florero para evitar accidentes.
- Para evitar incendios o descargas eléctricas, compruebe si el voltaje de la red es el mismo que el voltaje especificado en esta máquina.

PRESENTACIÓN DEL PANEL DE PRODUCTOS

Definición de botones y tomas

Hay 4 botones y 8 tomas, que se definen como sigue:

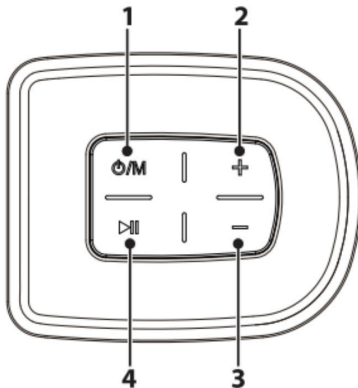

1. Pulsación corta para encender, pulsación corta para cambiar de función, pulsación larga para apagar
2. +: pulse para subir el volumen
3. -: pulse para bajar el volumen / -: pulse para bajar el volumen
4. : pulse para emparejar el bluetooth, pulse prolongadamente para desconectar la conexión bluetooth.

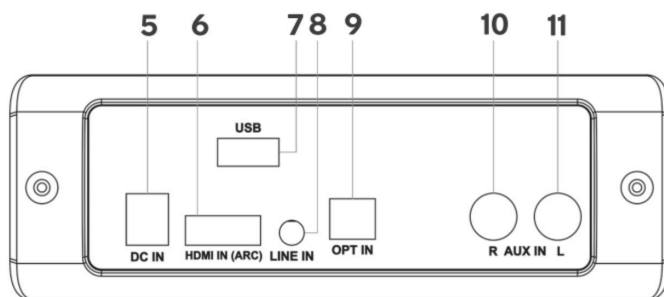

- 5. ENTRADA CC: Entrada DC
- 6. HDMI : Entrada HIDMI (ARC)
- 7. USB: Puerto USB
- 8. LINE IN: Conector de 3,5 mm
- 9. OPT: Entrada óptica
- 10. AUX IN(R): Para entrada de audio externa (especificación: RCA)
- 11. AUX IN(L): Para entrada de audio externa (especificación: RCA)

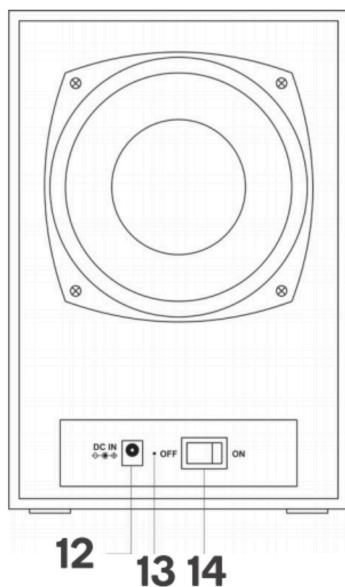

- 12. Puerto de alimentación
- 13. Indicador LED
- 14. Interruptor ON/OFF

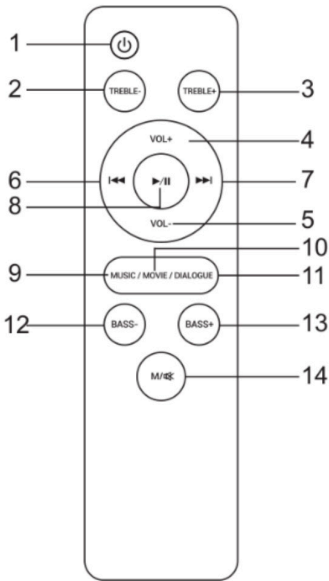

Mando a distancia

⏻ : pulse para encender y poner en espera

AGUDOS-: pulse para disminuir los agudos

AGUDOS+: pulse para aumentar los agudos

VOL+: pulse para aumentar el volumen

VOL-: pulse para disminuir el volumen

⏮ : pulse para ir a la canción anterior en modo

Bluetooth, USB o Micro SD

⏭ : pulse para ir a la canción siguiente en modo

Bluetooth, USB o Micro SD

⏸ : pulse para reproducir o pausar la reproducción en el modo Bluetooth, USB o Micro SD

Música: pulse para seleccionar el modo de sonido

Música

PELÍCULA: pulse para seleccionar el modo de sonido Película

DIÁLOGO: pulse para seleccionar el modo de sonido Diálogo

GRAVES-: pulse para reducir el sonido de los graves

GRAVES+: pulse para aumentar el sonido de los graves

M/⊞ : Pulse brevemente para cambiar entre los modos HDMI/ENTRADA ÓPTICA/ENTRADA DE LÍNEA/ENTRADA AUX/USB/TF, pulse prolongadamente para activar/desactivar el silencio.

INSTALAR EL MANDO A DISTANCIA

Inserte una pila AAA en el mando a distancia para activarlo.

Nota: El mando a distancia funciona dentro de un alcance de 6 metros.

COMENZAR

1. Asegúrese de haber realizado todas las conexiones de cable necesarias antes de conectar la barra de sonido a una toma de corriente, la barra de sonido entrará en modo de espera, el indicador se iluminará en rojo.

2. Pulse el en la unidad o en el mando a distancia para encender la barra de sonido. El indicador Bluetooth se iluminará.

INSTRUCCIONES DE USO

Modo Bluetooth

Después de encenderlo, pulse brevemente el botón ⏻ de la barra de sonido o el botón M/⊞ del mando a distancia para cambiar al modo "Bluetooth" con una indicación de voz.

1) Coloque el teléfono a menos de 3 metros de distancia.

2) Active la función Bluetooth del teléfono para que este empiece a buscar el dispositivo Bluetooth (consulte las instrucciones del teléfono para obtener más información).

3) Seleccione "NilaitH120D0L" en el dispositivo que se ha buscado y haga clic en conectar, con

indicación de voz.

4) Si el teléfono le recuerda que introduzca la contraseña, introduzca "0000" y pulse el botón de confirmación para emparejar la barra de sonido con el teléfono.

5) Pulse el botón de retroceso del teléfono para salir del menú del teléfono. Asegúrese de que la distancia entre la barra de sonido y el teléfono es inferior a 10M y no hay obstáculos. En este momento, se puede reproducir música en la barra de sonido.

6) Pulse brevemente ►|| para reproducir y pausar la música. Pulse brevemente ◀◀ o el botón ►► para pasar a la canción anterior o siguiente. Para desconectar, pulse brevemente (8) ►|| o prolongadamente el botón de la barra de sonido. En este momento, se puede utilizar otro dispositivo de teléfono móvil para conectar la reproducción Bluetooth; Si no se selecciona la conexión, la máquina estará en espera del estado de conexión.

Modo LINE IN

Después de encender, conecte las fuentes de audio externas a la toma LINE IN de la barra de sonido mediante el cable de audio de 3,5 mm y, a continuación, pulse brevemente el botón ⏻ de la barra de sonido o el botón M/🔊 del mando a distancia para cambiar al modo "LINE IN" con aviso de voz e indicador luminoso. En este momento, se puede reproducir música de fuentes de audio externas como MP3/CD. (Por favor, ajuste el volumen de las fuentes de audio externas para que sean moderadas y se reproduzcan).

Modo AUX IN

Después de encender, conecte las fuentes de audio externas, como CD/TV a la toma AUX in de la barra de sonido utilizando el cable RCA y, a continuación, pulse brevemente el botón ⏻ de la barra de sonido o el botón M/🔊 del mando a distancia para cambiar al modo "AUX IN" con aviso de voz e indicador luminoso. En este momento, se puede reproducir música de las fuentes de audio externas. (Por favor, ajuste el volumen de la fuente de sonido externa para que sea moderado y se reproduzca).

Modo HDMI

Pulse brevemente el botón ⏻ de la barra de sonido o el botón M/🔊 del mando a distancia para cambiar al modo "HDMI" con aviso de voz e indicador luminoso. En este punto, conecte el cable HDMI a la toma HDMI(ARC) del televisor y, a continuación, a la toma HDMI IN(ARC) de la parte posterior de la barra de sonido. Encienda el televisor para encender la barra de sonido. Asegúrese de que la función HDMI ARC está activada en el televisor y que la salida digital está ajustada en PCM o Dolby.

Modo OPTICAL

Pulse brevemente el botón ⏻ de la barra de sonido o el botón M/🔊 del mando a distancia para cambiar al modo "OPTICAL" con indicación de voz e indicador luminoso. En este momento, conecte el equipo de audio y DVD a la toma OPT IN de la barra de sonido con el cable óptico. Este equipo decodifica la fibra óptica digital para restaurar el sonido a través del amplificador de potencia. Asegúrese de que la salida digital de su televisor está ajustada a PCM o Dolby.

Modo USB

Tras el encendido, inserte el USB en la toma USB de la barra de sonido, junto con la indicación de voz y el indicador luminoso, y la máquina pasará automáticamente al modo de reproducción USB y reproducirá la música en USB. Pulse el botón ►|| para reproducir y pausar la música. Pulse brevemente el botón ◀◀ o ►► para seleccionar la música arriba y abajo.

Regulación del volumen y del efecto de sonido

A. Tras el encendido, en cualquier modo de reproducción, pulse brevemente o mantenga pulsado el botón "-" de volumen de la barra de sonido o del mando a distancia para bajar el volumen. Pulse brevemente o mantenga pulsado el botón "+" de volumen de la barra de sonido o del mando a distancia para subir el volumen.

Nota: durante la subida y bajada de volumen, la luz indicadora parpadea; cuando el volumen se sube al máximo o se baja al mínimo, la luz indicadora estará encendida para recordárselo al usuario.



B. Tras el encendido, en cualquier modo de reproducción, pulse brevemente el mando a distancia para elegir el modo de efecto de sonido: MÚSICA, PELÍCULA y DIÁLOGO.

Nota:

1. En el modo PELÍCULA, no hay ninguna función cuando se pulsa "GRAVES(+,-)", "AGUDOS(+,-)"; En los modos MÚSICA y DIÁLOGO, puede ajustar el efecto de sonido entre seis grados positivos y negativos cuando se pulsa "GRAVES (+, -)", "AGUDOS (+, -)" en el mando a distancia.

2. En el modo MÚSICA, puede ajustar el efecto de sonido entre seis grados positivos y negativos cuando se pulsa "GRAVES (+, -)", "AGUDOS (+, -)" en el mando a distancia. El usuario puede ajustar cada tipo de efecto de sonido para disfrutar de la música según sus preferencias personales.

Apagado

Cuando el equipo esté encendido, pulse  prolongadamente el botón de la barra de sonido o brevemente el botón  del mando a distancia para apagarlo.

COMPATIBILIDAD DE DISPOSITIVOS

En teoría, la máquina admite todos los teléfonos móviles con función Bluetooth y cualquier equipo relacionado que se conecte a Bluetooth y reproduzca música.

ESPECIFICACIÓN

- Nombre del producto: NI-SOUNDBSU-120D0L
- Potencia de salida: 30W*2+60W
- Adaptador CA/CC: 100-240V~50/60Hz
- Frecuencia del altavoz: 50Hz-15KHz
- Versión de Bluetooth: 5.0, A2DP, AVRCP
- Alcance de Bluetooth: Hasta 10 m
- Incluido en el embalaje: Barra de sonido, mando a distancia, adaptador de CA/CC, cable RCA, manual del usuario, soporte de pared y tornillos
- Dimensiones Barra de sonido: 810*82*63mm / Subwoofer: 165*298*240mm

SOLUCIONES SENCILLAS A LOS PROBLEMAS

PROBLEMA	SOLUCIÓN
La conexión emparejada Bluetooth no se puede completar	Otro dispositivo móvil se ha conectado antes de su uso y el dispositivo móvil no se ha ido así como su Bluetooth no está apagado. Cuando se conecte, el Bluetooth de este dispositivo encontrará automáticamente el dispositivo Bluetooth y se conectará. En primer lugar, apague el Bluetooth de los dispositivos Bluetooth conectados y, a continuación, el siguiente dispositivo Bluetooth se puede encontrar y emparejar normalmente para conectarse.
El volumen de la reproducción Bluetooth es bajo	<p>1. El volumen de la reproducción Bluetooth es bajo. Después de las conexiones con los dispositivos móviles, el volumen del dispositivo Bluetooth no sube, sino que se encuentra en el nivel de salida predeterminado. Encienda la salida del dispositivo móvil.</p> <p>2. El volumen de salida del dispositivo Bluetooth es bajo por sí mismo.</p>
La conexión Bluetooth reproduce normalmente, a veces con sonido interrumpido.	<p>Existe obstrucción entre los dispositivos móviles y el dispositivo Bluetooth. Retire las obstrucciones.</p> <p>Demasiada distancia entre el dispositivo Bluetooth y los dispositivos móviles conectados, más allá del rango de conexión.</p> <p>Acorte la distancia entre el dispositivo Bluetooth y los dispositivos móviles.</p>
El subwoofer no funciona	Encienda la barra de sonido, mantenga pulsados los botones de Volumen+ y Volumen- durante 3-5 segundos y, a continuación, encienda el subwoofer; el LED rojo del subwoofer parpadeará 4 veces. Desconecte el adaptador de CA de la barra de sonido, reinicie el dispositivo y complete el emparejamiento entre la barra de sonido y el subwoofer.

Nota: Como todos los métodos anteriores están excluidos, el dispositivo todavía no puede funcionar, ¡por favor notifíquelo al técnico o al servicio de atención al cliente!

BENVOLGUTS CLIENTS

Gràcies per comprar el nostre sistema 2.1 de barra de so sense fils! Li estem molt agraïts pel seu patrocini.

Per aprofitar al màxim les funcions del seu dispositiu, llegiu atentament aquest manual d'instruccions abans d'utilitzar-lo.

D'aquesta manera, us serà més fàcil dominar els mètodes de connexió i els punts clau. També comprovareu que hem realitzat diverses exploracions per a satisfer les seves necessitats pel que fa al a disseny, procés de fabricació i humanització del funcionament, etc.

Guardeu aquest manual adequadament.

Si us plau, guardeu aquest manual en un lloc segur per a futures consultes.

ABRIR EL PAQUETE

Obriu amb cura el paquet, confirmeu els següents accessoris i deseu-los en un lloc per evitar que es perdin.

ACCESSORIS

- | | |
|---------------------------|-----------|
| • Barra de so | 1 unitat |
| • Subwoofer | 1 unitat |
| • Manual de l'usuari | 1 unitat |
| • Comandament a distància | 1 unitat |
| • Adaptador de corrent | 2 unitats |
| • Cable RCA | 1 unitat |
| • Suport de paret | 2 unitats |
| • Cargols de paret | 1 unitat |

PRESENTACIÓ DEL PRODUCTE

Aquest sistema de barra de so admet reproducció Bluetooth, descodificació per fibra òptica, entrada HDMI(ARC), Dolby Digital, reproducció USB i entrada i amplificació de fonts d'àudio externes. Adopta tecnologia de processament de senyals digitals i és adequat per reproduir música en diferents entorns, com ara oficines i llars.

ATENCIÓ

Gràcies per adquirir els nostres productes.

Llegiu les instruccions abans d'utilitzar aquest producte i utilitzeu-lo correctament. Per a un millor servei, el contingut d'aquest manual de l'usuari pot canviar sense previ avís degut a canvis en el rendiment i la funcionalitat del producte.

Per mantenir un bon rendiment, no l'utilitzeu en llocs massa freds, calents, polsegosos o humits.

Cal prestar especial atenció a les següents situacions:

- Humitat o immersió en aigua
- Calefacció o alta temperatura
- Exposició a la llum solar
- Perill de caiguda
- No desmunteu la màquina sense autorització, en cas contrari es perdre la garantia.

ADVERTÈNCIA



- Si us plau, tingueu cura amb l'aigua, el producte no ha de ser exposat a gotes d'aigua o esquitxades, i la barra no s'ha de col·locar junt amb objectes que continguin líquid, com ara gerros, per evitar accidents.
- Per evitar incendis o descàrregues elèctriques, comproveu si la tensió de la xarxa elèctrica és la mateixa que l'especificada en aquesta màquina.

PRESENTACIÓ DEL TAUER DE CONTROL

Definició de botons i preses

Hi ha 4 botons i 8 preses, que es defineixen com segueix:

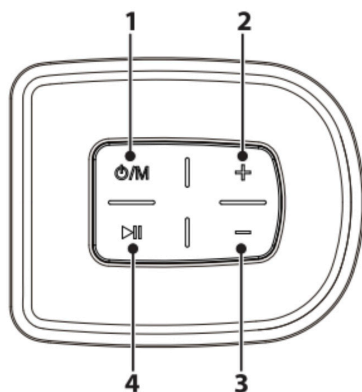

1. Pulsació curta per encendre, pulsació curta per canviar de funció, pulsació llarga per apagar
2. + : Premeu per pujar el volum
3. - : Premeu per baixar el volum / -: pols per baixar el volum
4. Premeu per aparellar el Bluetooth, premeu prolongadament per desconnectar la connexió Bluetooth.

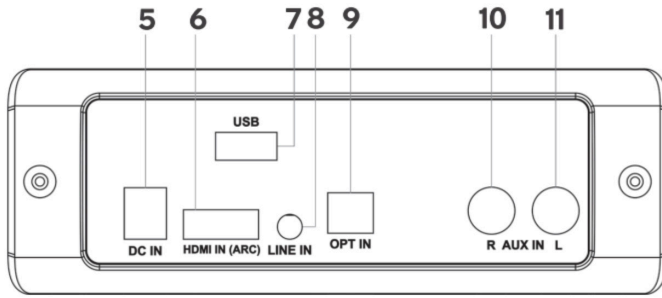

- 5. ENTRADA CC: Entrada DC
- 6. HDMI: Entrada HIDMI (ARC)
- 7. USB: Port USB
- 8. LINE IN: Connector de 3,5 mm
- 9. OPT: Entrada òptica
- 10. AUX IN(R): Per a entrada d'àudio externa (especificació: RCA)
- 11. AUX IN(L): Per a entrada d'àudio externa (especificació: RCA)

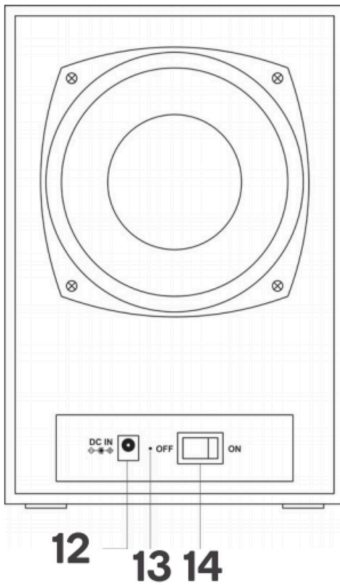

- 12. Port d'alimentació
- 13. Indicador LED
- 14. Interruptor ON/OFF

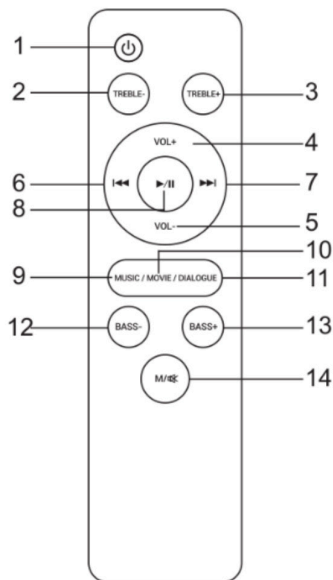

Comandament a distància

⏻: Premeu per encendre i posar en espera.

AGUDOS-: Premeu per disminuir els aguts.

AGUDOS : Premeu per augmentar els aguts.

VOL : Premeu per augmentar el volum.

VOL-: Premeu per disminuir el volum.

⏮: Premeu per anar a la cançó anterior en mode Bluetooth, USB o Micro SD.

⏭: Premeu per anar a la cançó següent en mode Bluetooth, USB o Micro SD.

▶/⏸ : Premeu per reproduir o posar en pausa la reproducció en el mode Bluetooth, USB o Micro SD.

Música: Premeu per seleccionar el mode de so Música.

PEL·LÍCULA: Premeu para seleccionar el modo de sonido PEL·LÍCULA.

DIÀLEG: Premeu per seleccionar el mode de sonido Diálogo.

GREUS-: Premeu per reduir el so dels greus.

GREUS+ : Premeu per augmentar el so dels greus.

M/RE : Premeu breument per canviar entre els modes HDMI/ENTRADA ÒPTICA/ENTRADA DE LÍNEA/ENTRADA AUX/USB/TF, pulse prolongadament per activar/desactivar el mode silenciado.

INSTAL·LAR EL COMANDAMENT A DISTÀNCIA

Inseriu una pila AAA en el comandament a distància per activar-lo.

Nota: El comandament a distància té un abast de 6 metres.

COMENÇAR

1. Assegureu-vos d'haver fet totes les connexions de cable necessàries abans de connectar la barra de so a una presa de corrent, la barra de so es posarà en mode d'espera, l'indicador s'il·luminarà en vermell.

2. Premeu el botó d'Inici en la unitat o en el comandament a distància per encendre la barra de so.

3. Premeu el botó de font a la unitat o al comandament a distància per triar diverses fonts.

INSTRUCCIONS D'ÚS

Mode Bluetooth

Després d'encendre, premeu breument el botó ⏻ de la barra de so o el botó M/RE del comandament a distància per canviar al mode Bluetooth amb una indicació de veu.

1) Col·loqueu el telèfon a menys de 3 metres de distància.

2) Activeu la funció Bluetooth del telèfon per a que aquest comenci a buscar el dispositiu Bluetooth (consulteu les instruccions del telèfon per obtenir més informació).

3) Seleccioneu "NilaitH120DOL" al dispositiu que heu cercat i feu clic a Connectar, amb indicació



de veu.

4) Si el telèfon us recorda que introduïu la contrasenya, introduïu "0000" i premeu el botó de confirmació per emparellar la barra de so amb el telèfon.



5) Premeu el botó de retrocés del telèfon per sortir del menú del telèfon. Assegureu-vos que la distància entre la barra de so i el telèfon sigui inferior a 10M i que no hi hagi obstacles.. En aquest moment, ja es podrà reproduir música a la barra de so.

6) Premeu breument ►/|| per reproduir i posar en pausa la música. Premeu breument ◀◀ o el botó ►► per passar a la cançó anterior o següent. Per desconnectar, Premeu breument  o prolongadament el botó de la barra de so, En aquest moment, es podrà utilitzar un altre dispositiu de telèfon mòbil per connectar la reproducció Bluetooth; si no se selecciona la connexió, la màquina estarà en espera de l'estat de connexió.



Mode LINE IN

Després d'encendre, connecteu les fonts d'àudio externes a la presa  LINE IN de la  de so mitjançant el cable d'àudio de 3,5 mm i, a continuació, premeu breument el botó de la barra de so o el botó del comandament a distància per canviar al mode "LINE IN" amb indicació de veu i indicador lluminós. En aquest moment, podreu reproduir música de fonts d'àudio externes com ara MP3/CD. (Si us plau, ajusteu el volum de les fonts d'àudio externes per a que es puguin moderar i reproduir).



Mode AUX IN

Després d'encendre, connecteu les fonts d'àudio externes, com ara CD/TV a la presa AUX de la barra de so utilitzant el cable RCA i, a continuació, premeu breument el botó  de la barra de so o el botó  del comandament a distància per canviar al mode "AUX IN" amb indicació de veu i indicador lluminós. En aquest moment, es pot reproduir música de les fonts d'àudio externes. Si us plau, ajusteu el volum de les fonts d'àudio externes per a que es puguin moderar i reproduir).

Mode HDMI

Premeu breument el botó  de la barra de so o el botó  del comandament a distància per canviar al mode "HDMI" amb indicació de veu i indicador lluminós. En aquest punt, connecteu el cable HDMI a la presa HDMI(ARC) del televisor i, a continuació, a la presa HDMI IN(ARC) de la part posterior de la barra de so. Engegueu el televisor per encendre la barra de so. Assegureu-vos que la funció HDMI ARC està activada al televisor i que la sortida digital està ajustada a PCM o Dolby.

Mode ÒPTIC

Premeu breument el botó  de la barra de so o el botó  del comandament a distància per canviar al mode "OPTICAL" amb indicació de veu i indicador lluminós. En aquest moment, connecteu l'equip d'àudio i DVD a la presa OPT IN de la barra de so amb el cable òptic. Aquest equip descodifica la fibra òptica digital per restablir el so a través de l'amplificador de potència. Assegureu-vos que la sortida digital del vostre televisor està ajustada a PCM o Dolby.

Mode USB

Un cop engegat, inseriu l'USB a la presa USB de la barra de so, junt amb la indicació de veu i l'indicador lluminós, i la màquina passarà automàticament al mode de reproducció USB i reproduirà la música en USB. Pulse el botó ►/|| per reproduir i la música i posar-la en pausa. Premeu breument el botó ◀◀ o ►► amunt i avall per seleccionar la música.

Regulació del volum i de l'efecte del so

A. Un cop engegat, en qualsevol mode de reproducció, premeu breument o manteniu premut el botó "-" de volum de la barra de so o del comandament a distància per baixar el volum. Premeu breument o manteniu premut el botó "+" de volum de la barra de so o del comandament a distància per pujar el volum.

Nota: durant la pujada i baixada de volum, el llum indicador parpelleja; quan el volum es puja al màxim o es baixa al mínim, el llum indicador estarà encès, com a recordatori per a l'usuari!



B. Un cop engegat, en qualsevol mode de reproducció, premeu breument el comandament a distància per triar el mode d'efecte de so: MÚSICA, PEL·LÍCULA i DIÀLEG.

Nota:

1. En el mode PEL·LÍCULA, no hi ha cap funció quan es prem "GREUS(+,-)", "AGUTS(+,-)"; En els modes MÚSICA i DIÀLEG, podeu ajustar l'efecte de so entre sis graus positius i negatius quan premeu "GREUS (+, -)", "AGUTS (+, -)" en el comandament a distància.

2. En el mode MÚSICA, podeu ajustar l'efecte de so entre sis graus positius i negatius quan es prem "GREUS (+, -)", "AGUTS (+, -)" en el comandament a distància. L'usuari pot ajustar cada tipus d'efecte de so per gaudir de la música segons les seves preferències personals.

Apagat

Quan l'equip estigui encès, premeu prolongadament el botó  de la barra  de so o breument el botó del comandament a distància per a pagar, junt amb indicació de veu

COMPATIBILITAT DE DISPOSITIUS

En teoria, la màquina admet tots els telèfons mòbils amb funció Bluetooth i qualsevol equip relacionat que connecti amb Bluetooth i reproduceixi música.

ESPECIFICACIÓ

- Nom del producte: NI-SOUNDBSU-120DOL
- Potència de sortida: 30W*2 60W
- Adaptador CA/CC: 100-240V~50/60Hz
- Freqüència de l'altaveu: 50Hz-15KHz
- Versió de Bluetooth: 5.0, A2DP, AVRCP
- Abast del Bluetooth: Fins a 10 m
- Inclòs a l'embalatge: Barra de so, comandament a distància, adaptador de CA/CC, cable RCA, manual de l'usuari, suport de paret i cargols
- Mides Barra de so: 810*82*63mm / Subwoofer: 165*298*240mm

SOLUCIONS SENZILLES ALS PROBLEMES

PROBLEMA	SOLUCIÓ
La connexió emparellada mitjançant Bluetooth no es pot completar	Un altre dispositiu mòbil s'ha connectat abans del seu ús i aquest dispositiu mòbil no s'ha retirat i el seu Bluetooth no està apagat.. Quan us connecteu, el Bluetooth d'aquest dispositiu es connectarà automàticament al dispositiu Bluetooth. En primer lloc, apagueu el Bluetooth dels dispositius Bluetooth connectats i, a continuació, el següent dispositiu Bluetooth es es podrà trobar i emparellar normalment per connectar-se.
El volum de la reproducció Bluetooth és baix	<p>1. El volum de la reproducció Bluetooth és baix. Després de les connexions amb els dispositius mòbils, el volum del dispositiu Bluetooth no puja, sinó que es troba al nivell de sortida predeterminat. Enguegi el volum de sortida del dispositiu mòbil.</p> <p>2. El volum de sortida del dispositiu Bluetooth és baix per sí mateix.</p> <p>La connexió Bluetooth es reproduïx normalment, a vegades amb so interromput.</p>
La connexió Bluetooth es reproduïx normalment, a vegades amb so interromput.	<p>La connexió Bluetooth es reproduïx normalment, a vegades amb so interromput.</p> <p>Existeix obstrucció entre els dispositius mòbils i el dispositiu Bluetooth. Elimineu les obstruccions.</p> <p>Massa distància entre el dispositiu Bluetooth i els dispositius mòbils connectats, més allà de l'abast de connexió.</p> <p>Escurceu la distància entre el dispositiu Bluetooth i els dispositius mòbils.</p>
El subwoofer no funciona	Enceneu la barra de so, manteniu premuts els botons de Volum+ i Volum- durant 3-5 segons i, a continuació, enceneu el subwoofer; el LED vermell del subwoofer parpellejarà 4 vegades. Desconnecteu l'adaptador de CA de la barra de so, reinicieu el dispositiu i completeu l'aparellament entre la barra de so i el subwoofer.

Nota: Si cap dels mètodes anteriors resol les dificultats, i el dispositiu continua sense funcionar, si us plau notifiqueu-ho al servei tècnic o al servei d'atenció al client.

AVIS AUX CLIENTS

Bienvenue sur notre système de barre de son 2.1 sans fil ! Nous vous remercions de votre confiance !

Afin d'utiliser pleinement les fonctions de votre appareil, veuillez lire attentivement ce manuel d'instructions avant de l'utiliser.

Cela vous permettra de maîtriser facilement les méthodes de connexion et les points clés. Vous constaterez également que nous avons fait de nombreuses recherches pour répondre à vos besoins en termes de conception, de processus de fabrication et d'humanisation du fonctionnement, etc.

Conservez ce manuel correctement.

Conservez ce manuel dans un endroit sûr pour pouvoir vous y référer ultérieurement.

OUVERTURE DE L'EMBALLAGE

Ouvrez soigneusement l'emballage, vérifiez la présence des accessoires suivants et placez-les dans un endroit pour éviter qu'ils ne s'égarer.

ACCESSOIRE

- Soundbar 1pc
- Subwoofer 1pc
- Manuel d'utilisation 1pc
- Télécommande 1pc
- Adaptateur d'alimentation 2pc
- Câble RCA 1pc
- Support mural 2pc
- Vis pour montage mural 1pc

PRÉSENTATION DU PRODUIT

Ce système de barre de son prend en charge la lecture Bluetooth, le décodage de la fibre optique, l'entrée HDMI(ARC), le Dolby Digital, la lecture USB ainsi que l'entrée et l'amplification de sources audio externes. Il adopte la technologie de traitement des signaux numériques et convient à la lecture de musique dans différents environnements tels que les bureaux et les maisons.

ATTENTION

Merci d'avoir acheté nos produits.

Veuillez lire les instructions avant d'utiliser ce produit et utilisez-le correctement. Pour un meilleur service, le contenu de ce manuel de l'utilisateur peut être modifié sans préavis en raison de changements dans les performances et les fonctionnalités du produit.

Afin de maintenir de bonnes performances, n'utilisez pas l'appareil dans des endroits trop froids, trop chauds, poussiéreux ou humides.

Les situations suivantes doivent faire l'objet d'une attention particulière :

- Humide ou sous l'eau
- Chauffage ou température élevée
- Exposé à la lumière du soleil
- Facile à faire tomber
- Ne démontez pas l'appareil sans autorisation, sous peine de perdre le bénéfice de la garantie.

AVERTISSEMENT



- Faites attention à l'eau, le produit ne doit pas être exposé à des gouttes d'eau ou à des éclaboussures d'eau, et le corps ne doit pas être placé avec un objet rempli de liquide tel qu'un vase afin d'éviter les accidents.



- Pour éviter les incendies ou les chocs électriques, vérifiez si la tension du réseau est la même que celle spécifiée sur cette machine.

PRÉSENTATION DU PANNEAU DE PRODUITS

Définition des boutons et des prises

Il y a 4 boutons et 8 prises, qui sont définis comme suit :

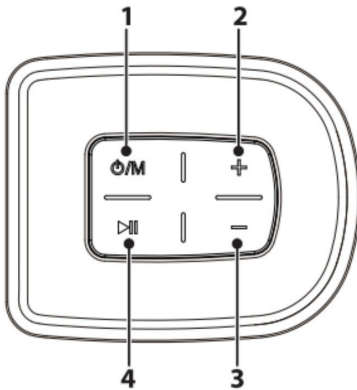

1. appui court pour allumer, appui court pour changer de fonction, appui long pour éteindre.
2. + : appuyer pour augmenter le volume.
3. - : appuyer pour baisser le volume.
4. appuyer pour l'appairage Bluetooth, appui long pour déconnecter la connexion Bluetooth.

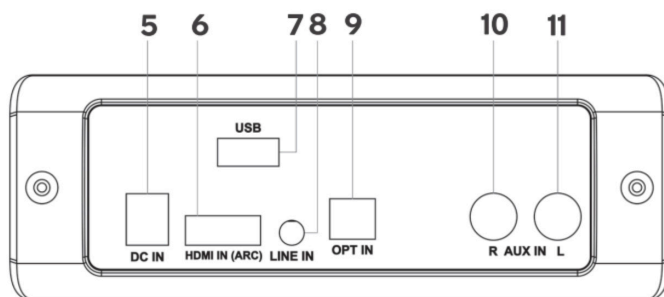

- 5. DC IN : Entrée DC
- 6. HDMI : Entrée HIDMI (ARC)
- 7. USB : Port USB
- 8. LINE IN : Connecteur 3,5 mm
- 9. OPT : Entrée optique
- 10. AUX IN(R) : Pour l'entrée audio externe (spécification : RCA)
- 11. AUX IN(L) : Pour l'entrée audio externe (spécification : RCA)

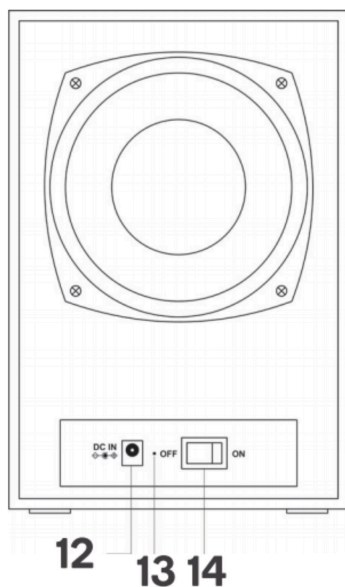

- 12. Port d'alimentation
- 13. Indicateur LED
- 14. Interrupteur ON/OFF

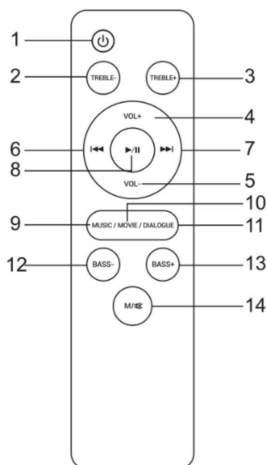

Télécommande

⏻ : appuyez sur cette touche pour allumer et mettre en veille

TREBLE- : appuyez sur cette touche pour diminuer les aigus

TREBLE+ : appuyez sur cette touche pour augmenter les aigus

VOL+ : appuyez sur cette touche pour augmenter le volume

VOL- : appuyez sur cette touche pour diminuer le volume

⏮ : Appuyez sur cette touche pour passer à la chanson précédente en mode Bluetooth, USB ou Micro SD

⏮||⏭ : Appuyez sur cette touche pour passer à la chanson suivante en mode Bluetooth, USB ou Micro SD

⏮||⏭ : Appuyez sur cette touche pour lire ou interrompre la lecture en mode Bluetooth, USB ou Micro SD

Music : appuyez sur cette touche pour sélectionner le mode sonore Musique

MOVIE : appuyez sur cette touche pour sélectionner le mode sonore Film

DIALOGUE : appuyez sur cette touche pour sélectionner le mode sonore Dialogue

BASS- : appuyez sur cette touche pour diminuer le son des basses

BASS+ : appuyez sur cette touche pour augmenter le son des basses

M/🔇 : Appuyez brièvement sur cette touche pour passer du mode HDMI/OPTICAL IN/LINE IN/AUX IN/USB/TF, appuyez longuement sur cette touche pour activer/désactiver la sourdine

INSTALLATION DE LA TÉLÉCOMMANDE

Insérez une pile AAA dans la télécommande pour l'activer.

Note : la télécommande fonctionne dans un rayon de 6 mètres.

COMMENCER

1 Assurez-vous d'avoir effectué toutes les connexions nécessaires avant de brancher la barre de son à une prise murale, la barre de son passera en mode veille, le voyant s'allumera en rouge.

2 Appuyez sur la touche de l'unité ou de la télécommande pour allumer la barre de son. Le voyant Bluetooth s'allume.

3. Appuyez sur le bouton source de l'unité ou de la télécommande pour choisir différentes sources.

INSTRUCTIONS D'UTILISATION

Mode Bluetooth

Après la mise sous tension, appuyez brièvement sur le bouton ⏻ de la barre de son ou sur le bouton M/🔇 de la télécommande pour passer en mode "Bluetooth" avec une invite vocale.

1) Placez le téléphone à une distance de 3 mètres.

2) Activez la fonction Bluetooth du téléphone, de sorte que le téléphone commence à rechercher l'appareil Bluetooth (veuillez vous référer aux instructions du téléphone pour plus de détails.)
Activez la fonction Bluetooth du téléphone, de sorte que le téléphone commence à rechercher

l'appareil Bluetooth (veuillez vous référer aux instructions du téléphone pour plus de détails).

3) Sélectionnez "NilaitH120DOL" dans l'appareil qui a été recherché, cliquez sur connexion, avec une invite vocale.

4) Si le téléphone vous rappelle d'entrer le mot de passe, entrez "0000" et appuyez sur le bouton de confirmation pour associer la barre de son au téléphone.

5) Appuyez sur le bouton de retour du téléphone pour quitter le menu du téléphone. Assurez-vous que la distance entre la barre de son et le téléphone est inférieure à 10 mètres et qu'il n'y a pas d'obstacles. A ce moment, la musique peut être jouée sur la barre de son.

6) Appuyez brièvement sur la touche ►/|| pour lire et mettre en pause la musique. Appuyez brièvement sur la touche ◀◀ ou ▶▶ pour passer à la chanson précédente ou suivante. Pour déconnecter, appuyez brièvement ou longuement sur le bouton (M) de la barre de son. A ce moment, un autre appareil de téléphonie mobile peut être utilisé pour connecter la lecture Bluetooth ; Si la connexion n'est pas sélectionnée, l'appareil sera en attente de l'état de la connexion.

Mode LINE IN

Après la mise sous tension, connectez les sources audio externes à la prise LINE IN de la barre de son à l'aide du câble audio de 3,5 mm, puis appuyez brièvement sur le bouton (U) de la barre de son ou sur le bouton M/🔊 de la télécommande pour passer au mode "LINE IN" avec une invite vocale et un indicateur lumineux. À ce moment-là, la musique provenant de sources audio externes telles que les MP3/CD peut être lue. (Veuillez ajuster le volume des sources audio externes pour qu'il soit modéré et qu'elles jouent.)

Mode AUX IN

Après la mise sous tension, connectez les sources audio externes, telles que CD/TV, à la prise AUX IN de la barre de son à l'aide du câble RCA, puis appuyez brièvement sur le bouton (U) de la barre de son ou sur le bouton M/🔊 de la télécommande pour passer en mode "AUX IN" avec une invite vocale et un indicateur lumineux. À ce moment-là, la musique provenant des sources audio externes peut être lue. (Veuillez régler le volume de la source sonore externe pour qu'il soit modéré et qu'elle joue.)

Mode HDMI

Appuyez brièvement sur le bouton (U) de la barre de son ou sur le bouton M/🔊 de la télécommande pour passer en mode "HDMI" avec une invite vocale et un indicateur lumineux. À ce stade, connectez le câble HDMI à la prise HDMI(ARC) du téléviseur, puis à la prise HDMI IN(ARC) à l'arrière de la barre de son. Allumez le téléviseur pour mettre la barre de son sous tension. Assurez-vous que la fonction HDMI ARC est activée sur votre téléviseur et que la sortie numérique est réglée sur PCM ou Dolby.

Mode OPTICAL

Appuyez brièvement sur le bouton (U) de la barre de son ou sur le bouton M/🔊 de la télécommande pour passer en mode "OPTICAL" avec une invite vocale et un indicateur lumineux. À ce moment, connectez le DVD audio et l'équipement à la prise OPT IN de la barre de son à l'aide du câble optique. Cet appareil décode la fibre optique numérique pour restituer le son par l'intermédiaire de l'amplificateur de puissance. Assurez-vous que la sortie numérique de votre téléviseur est réglée sur PCM ou Dolby.

Mode USB

Après la mise sous tension, insérez la clé USB dans la prise USB de la barre de son. Un message vocal et un indicateur lumineux s'affichent, et l'appareil passe automatiquement en mode de lecture USB et lit la musique contenue dans la clé USB. Appuyez sur le bouton ►/|| pour lire et

mettre en pause la musique. Appuyez brièvement sur la touche ◀ ou ▶ pour sélectionner la musique vers le haut ou vers le bas.

Réglage du volume et de l'effet sonore

A. Après la mise sous tension, dans n'importe quel mode de lecture, appuyez brièvement ou longuement sur la touche de volume "-" de la barre de son ou de la télécommande pour baisser le volume. Appuyez brièvement ou longuement sur le bouton de volume "+" de la barre de son ou de la télécommande pour augmenter le volume.

Remarque : pendant l'augmentation et la diminution du volume, le témoin lumineux clignote ; lorsque le volume est augmenté au maximum ou diminué au minimum, le témoin lumineux s'allume. Il convient donc de le rappeler à l'utilisateur !



B. Après la mise sous tension, dans n'importe quel mode de lecture, appuyez brièvement sur la télécommande pour choisir le mode d'effet sonore : MUSIQUE, FILM et DIALOGUE.

Remarque :

1. En mode FILM, il n'y a pas de fonction lorsque vous appuyez sur "BASS(+,-)", "TREBLE(+,-)" ; en mode MUSIQUE et DIALOGUE, il est possible de régler l'effet sonore entre six niveaux positifs et négatifs lorsque vous appuyez sur "BASS (+, -)", "TREBLE (+, -)" sur la télécommande.

2.L'utilisateur peut régler chaque type d'effet sonore pour apprécier la musique selon ses préférences personnelles !

Mise hors tension

Lorsque l'appareil est sous tension, appuyez longuement sur le bouton  de la barre de son ou appuyez brièvement sur le bouton  de la télécommande pour mettre l'appareil hors tension, avec une invite vocale. Si l'appareil est débranché de l'alimentation, il sera complètement mis hors tension.

COMPATIBILITÉ DES APPAREILS

L'appareil prend théoriquement en charge tous les téléphones mobiles dotés de la fonction Bluetooth et tout équipement connexe qui se connecte à Bluetooth et joue de la musique.

SPÉCIFICATIONS

- Nom du produit : NI-SOUNDBSU-120DOL
- Puissance de sortie : 30W*2+60W
- Adaptateur AC/DC : 100-240V~50/60Hz
- Fréquence du haut-parleur : 50Hz-15KHz
- Version Bluetooth : 5.0, A2DP, AVRCP
- Portée Bluetooth : jusqu'à 10m
- Inclus dans l'emballage : Barre de son, télécommande, adaptateur AC/DC, câble RCA, manuel d'utilisation, support mural et vis
- Dimensions Barre de son : 810*82*63mm / Caisson de basse : 165*298*240mm

SOLUTIONS SIMPLES AUX PROBLÈMES

PROBLÈME	SOLUTION
La connexion Bluetooth ne peut être achevée	Un autre appareil mobile s'est connecté avant l'utilisation et l'appareil mobile n'a pas quitté l'appareil et son Bluetooth n'est pas désactivé. Lorsqu'il se connecte, le Bluetooth de cet appareil trouvera automatiquement l'appareil Bluetooth et se connectera. Désactivez d'abord le Bluetooth des appareils Bluetooth connectés, puis l'appareil Bluetooth suivant peut être trouvé et apparié normalement pour se connecter.
Le volume de la lecture Bluetooth est faible	<ol style="list-style-type: none"> Après les connexions avec les appareils mobiles, le volume de l'appareil Bluetooth n'augmente pas mais reste au niveau de sortie par défaut. Activez la sortie de l'appareil mobile. Le volume de sortie du périphérique Bluetooth est lui-même faible.
La connexion Bluetooth joue normalement, parfois avec un son interrompu	<p>Il existe un obstacle entre les périphériques mobiles et le périphérique Bluetooth. Éliminez les obstacles.</p> <p>Le périphérique Bluetooth est trop éloigné des périphériques mobiles connectés, au-delà de la portée de la connexion.</p> <p>Réduisez la distance entre l'appareil Bluetooth et les appareils mobiles.</p>
Le subwoofer ne fonctionne pas	Allumez la barre de son, puis appuyez et maintenez les boutons Volume+ et Volume- pendant 3 à 5 secondes, puis allumez le subwoofer, le voyant rouge du subwoofer clignotera pendant 4 fois. Débranchez l'adaptateur CA de la barre de son, redémarrez l'appareil et complétez la paire entre la barre de son et le caisson de basse.

Note : Les méthodes ci-dessus étant toutes exclues, si l'appareil ne fonctionne toujours pas, veuillez en informer le technicien ou le service clientèle !

AI CLIENTI

Benvenuti ad acquistare il nostro sistema soundbar wireless 2.1! Vi siamo molto grati per il la vostra scelta.

Al fine di utilizzare appieno le funzioni del dispositivo, si prega di leggere attentamente il presente manuale di istruzioni prima dell'uso.

In questo modo sarà più facile padroneggiare i metodi di connessione e i punti più importanti. Scoprirete inoltre che siamo stati in grado di soddisfare le vostre esigenze in termini di design, processo di produzione e umanizzazione del funzionamento, ecc.

Conservate questo manuale in modo corretto.

Conservate questo manuale in un luogo sicuro per future consultazioni.

APRIRE LA CONFEZIONE

Aprire con attenzione la confezione, verificare la presenza dei seguenti accessori e posizionarli in un unico punto per evitare di perderli.

ACCESSORIO

- Soundbar 1pz
- Subwoofer 1pz
- Manuale d'uso 1pz
- Telecomando 1pz
- Adattatore di alimentazione 2pz
- Cavo RCA 1pz
- Staffa per montaggio a parete 2pz
- Viti per montaggio a parete 1pz

INTRODUZIONE AL PRODOTTO

Questo sistema soundbar supporta la riproduzione Bluetooth, la decodifica in fibra ottica, l'ingresso HDMI (ARC), il Dolby Digital, la riproduzione USB e l'ingresso e l'amplificazione di sorgenti audio esterne. Adotta la tecnologia di elaborazione del segnale digitale ed è adatto alla riproduzione di musica in ambienti diversi, come uffici e case.

ATTENZIONE

Grazie per aver acquistato i nostri prodotti.

Si prega di leggere le istruzioni prima di utilizzare questo prodotto e di usarlo correttamente. Per un servizio migliore, il contenuto di questo manuale d'uso può essere modificato senza ulteriore preavviso a causa di cambiamenti nelle prestazioni e nelle funzionalità del prodotto.

Per mantenere buone prestazioni, non utilizzare in luoghi troppo freddi, troppo caldi, polverosi o umidi.

Prestare maggiore attenzione alle seguenti situazioni:

- Umido o in presenza di acqua
- Riscaldatore o temperatura elevata
- Esposizione alla luce del sole
- Facile caduta
- Non smontare la soundbar senza autorizzazione, pena la perdita della garanzia.

AVVERTENZE



- Per evitare incidenti, prestare attenzione all'acqua: il prodotto non deve essere esposto a gocce d'acqua o schizzi d'acqua e il corpo non deve essere collocato con un oggetto pieno di liquidi come un vaso.



- Per evitare incendi o scosse elettriche, verificare che la tensione di rete corrisponda a quella specificata sulla macchina.

INTRODUZIONE AL PANNELLO DEL PRODOTTO

Definizione dei pulsanti e dei jack

Esistono 4 pulsanti e 8 jack, definiti come segue:

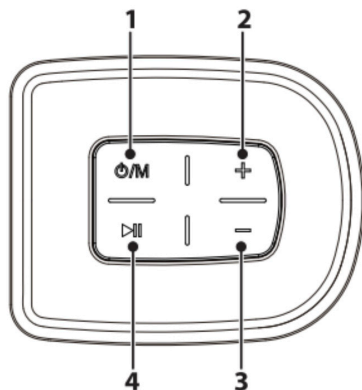

1. : premere brevemente per accendere, premere brevemente per cambiare funzione, premere a lungo per spegnere

2. +: premere per alzare il volume

3. -: premere per abbassare il volume

4. : premere per accoppiare il Bluetooth, premere a lungo per scollegare la connessione Bluetooth

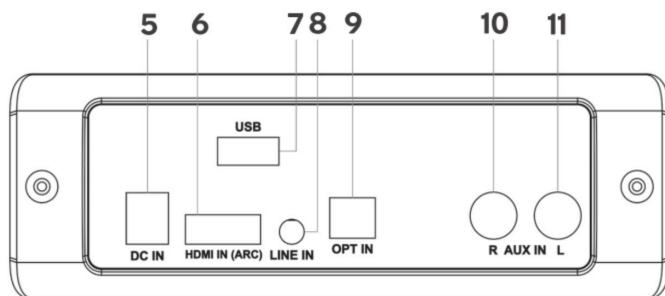

- 5. DC IN: Ingresso CC
- 6. HDMI: Ingresso HIDMI (ARC) 7. USB: ingresso HIDMI (ARC) HDMI: Ingresso HIDMI (ARC)
- 7. USB: Porta USB
- 8. LINE IN: Connettore da 3,5 mm
- 9. OPT: Ingresso ottico
- 10. AUX IN(R): per ingresso audio esterno (specifiche: RCA)
- 11. AUX IN(L): Per ingresso audio esterno (specifiche: RCA)

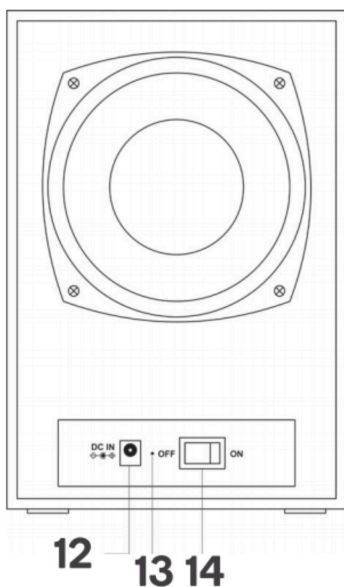

- 12. Porta di alimentazione
- 13. Indicatore LED
- 14. Interruttore ON/OFF

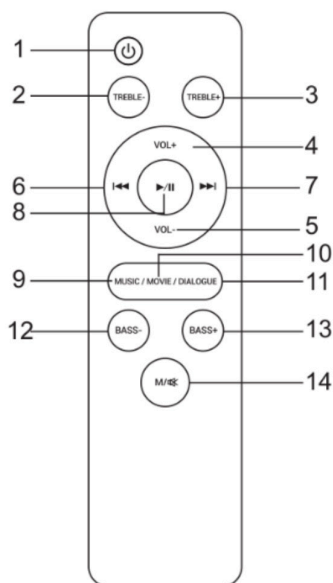

Telecomando

⏻: premere per l'accensione e lo standby

TREBLE-: premere per diminuire il suono degli alti

TREBLE+: premere per aumentare il suono degli alti

VOL+: premere per aumentare il volume

VOL-: premere per diminuire il volume

⏮ premere per passare al brano precedente in modalità Bluetooth, USB o Micro SD

⏭ : premere per passare al brano successivo in modalità Bluetooth, USB o Micro SD

▶/⏸: premere per riprodurre o mettere in pausa la riproduzione in modalità Bluetooth, USB o Micro SD

Musica: premere per selezionare la modalità audio Musica

MOVIE: premere per selezionare la modalità audio Film

DIALOGUE: premere per selezionare la modalità audio Dialogo

BASS-: premere per diminuire il suono dei bassi

BASS+: premere per aumentare il suono dei bassi

MUTE: premere brevemente per cambiare tra la modalità HDMI/OPTICAL IN/LINE IN/AUX IN/USB/TF, premere a lungo per attivare/disattivare il mute.

INSTALLARE IL TELECOMANDO

Inserire la batteria AAA nel telecomando per attivarlo.

Nota: il telecomando funziona entro un raggio di 6 metri.

INIZIARE

1. Assicurarsi di aver effettuato tutti i collegamenti dei cavi necessari prima di collegare la Soundbar a una presa a muro; la Soundbar entrerà in modalità standby e l'indicatore si accenderà in rosso.

2. Premere il pulsante sull'unità o sul telecomando per accendere la Soundbar. L'indicatore Bluetooth si accende.

ISTRUZIONI PER IL FUNZIONAMENTO

Modalità Bluetooth

Dopo l'accensione, premere brevemente il pulsante ⏻ sulla soundbar o il pulsante MUTE sul telecomando per passare alla modalità "Bluetooth" con una richiesta vocale.

1) Mettere il telefono a una distanza di 3 metri.

2) Attivare la funzione Bluetooth del telefono, in modo che il telefono inizi la ricerca del dispositivo Bluetooth (fare riferimento alle istruzioni del telefono per i dettagli).

3) Selezionare "NilaitH120DOL" dal dispositivo cercato, fare clic su connessione, con richiesta



vocale.

4) Se il telefono ricorda di inserire la password, immettere "0000" e premere il pulsante di conferma per abbinare la soundbar al telefono.



5) Premere il pulsante indietro del telefono per uscire dal menu del telefono. Assicurarsi che la distanza tra la soundbar e il telefono sia di 10 metri e che non vi siano ostacoli. A questo punto, la musica può essere riprodotta sulla soundbar.

6) Premere brevemente ►/II per riprodurre e mettere in pausa la musica. Premere brevemente il tasto ◀◀ o ▶▶ per passare al brano precedente o successivo. Per disconnettersi, premere brevemente  o a lungo il pulsante sulla soundbar.



Modalità LINE IN

Dopo l'accensione, collegare le sorgenti audio esterne alla presa LINE IN della soundbar utilizzando il cavo audio da 3,5 mm, quindi premere brevemente il pulsante  sulla soundbar o il pulsante  sul telecomando per passare alla modalità "LINE IN" con richiesta vocale e indicatore luminoso. A questo punto è possibile riprodurre musica da sorgenti audio esterne come MP3/CD. (regolare il volume delle sorgenti audio esterne in modo che la riproduzione sia moderata).



Modalità AUX IN

Dopo l'accensione, collegare le sorgenti audio esterne, come CD/TV, alla presa AUX in della soundbar utilizzando il cavo RCA, quindi premere brevemente il pulsante  della soundbar o il pulsante  del telecomando per passare alla modalità "AUX IN" con richiesta vocale e indicatore luminoso. A questo punto è possibile riprodurre la musica dalle sorgenti audio esterne. (regolare il volume della sorgente sonora esterna in modo che sia moderato e in riproduzione).

Modalità HDMI

Premere brevemente il pulsante  della soundbar o il pulsante  del telecomando per passare alla modalità "HDMI" con richiesta vocale e indicatore luminoso. A questo punto, collegare il cavo HDMI alla presa HDMI(ARC) del televisore e quindi alla presa HDMI IN(ARC) sul retro della soundbar. Accendere il televisore per accendere la soundbar. Assicurarsi che la funzione HDMI ARC sia attivata sul televisore e che l'uscita digitale sia impostata su PCM o Dolby.

Modalità OTTICA

Premere brevemente il pulsante  sulla soundbar o il pulsante  sul telecomando per passare alla modalità "OTTICA" con richiesta vocale e indicatore luminoso. A questo punto, collegare l'audio del DVD e le apparecchiature alla presa OPT IN della soundbar con il cavo ottico. Questo dispositivo decodifica la fibra ottica digitale per ripristinare il suono attraverso l'amplificatore di potenza. Assicurarsi che l'uscita digitale del televisore sia impostata su PCM o Dolby.

Modalità USB

Dopo l'accensione, inserire l'USB nella presa USB della soundbar e, dopo aver ascoltato la richiesta vocale e l'indicatore luminoso, il dispositivo passa automaticamente alla modalità di riproduzione USB e riproduce la musica contenuta nell'USB. Premere il pulsante ►/II per riprodurre e mettere in pausa la musica. Premere brevemente il tasto ◀◀ o ▶▶ per selezionare la traccia precedente o successiva

Regolazione del volume e dell'effetto sonoro

A. Dopo l'accensione, in qualsiasi modalità di riproduzione, premere brevemente o a lungo il pulsante "-" del volume sulla soundbar o sul telecomando per abbassare il volume. Premere brevemente o a lungo il pulsante "+" del volume sulla soundbar o sul telecomando per alzare il volume.

Nota: durante l'aumento e la diminuzione del volume, l'indicatore luminoso lampeggia; quando

il volume è aumentato al massimo o diminuito al minimo, l'indicatore luminoso è acceso. Ricordatelo all'utente!



B. Dopo l'accensione, in qualsiasi modalità di riproduzione, premere brevemente il telecomando per scegliere la modalità dell'effetto sonoro: MUSICA, FILM e DIALOGO.

Nota:

1. In modalità FILM, non vi è alcuna funzione quando si premono "BASS(+,-)", "TREBLE(+,-)"; in modalità MUSICA e DIALOGO, è possibile regolare l'effetto sonoro tra sei gradi positivi e negativi quando si premono "BASS (+, -)", "TREBLE (+, -)" sul telecomando.

2. L'utente può regolare ogni tipo di modalità di effetto sonoro per godersi la musica secondo le proprie preferenze!

Spegnimento

Quando l'apparecchio è acceso, premere a lungo il pulsante  della soundbar o premere brevemente il pulsante  del telecomando per spegnerlo, insieme a una richiesta vocale; se l'apparecchio viene scollegato dall'alimentazione, si spegnerà completamente.

COMPATIBILITÀ DEI DISPOSITIVI

L'apparecchio supporta teoricamente tutti i telefoni cellulari con funzione Bluetooth e tutte le apparecchiature correlate che si collegano al Bluetooth e riproducono musica.

SPECIFICHE

- Nome prodotto: NI-SOUNDBSU-120DOL
- Potenza di uscita: 30W*2+60W
- Adattatore AC/DC: 100-240V-50/60Hz
- Frequenza altoparlante: 50Hz-15KHz
- Versione Bluetooth: 5.0, A2DP, AVRCP
- Portata Bluetooth: Fino a 10 m
- La confezione comprende: Soundbar, telecomando, adattatore CA/CC, cavo RCA, manuale d'uso, staffa per il montaggio a parete e viti
- Dimensioni Soundbar: 810*82*63 mm / Subwoofer: 165*298*240 mm

SOLUZIONI SEMPLICI AI PROBLEMI

PROBLEMA	SOLUZIONE
Non è possibile completare l'associazione Bluetooth	L'altro dispositivo mobile si è collegato prima dell'uso e il dispositivo mobile non si è allontanato e il suo Bluetooth non è spento. Quando si connette, il Bluetooth di questo dispositivo trova automaticamente il dispositivo Bluetooth e si connette. Per prima cosa, spegnere il Bluetooth dei dispositivi Bluetooth collegati, quindi il dispositivo Bluetooth successivo può essere trovato e accoppiato in modo normale per connettersi.

Il volume della riproduzione Bluetooth è basso	Dopo le connessioni con i dispositivi mobili, il volume del dispositivo Bluetooth non si alza ma rimane al livello di uscita predefinito.
La connessione Bluetooth viene riprodotta normalmente, a volte con un suono interrotto.	Esiste un'ostruzione tra i dispositivi mobili e il dispositivo Bluetooth. Rimuovere gli ostacoli. Troppa distanza tra il dispositivo Bluetooth e i dispositivi mobili collegati, oltre la portata della connessione. Ridurre la distanza tra il dispositivo Bluetooth e i dispositivi mobili.
Il subwoofer non funziona	Accendere la soundbar, quindi tenere premuti entrambi i pulsanti Volume+ e Volume- per 3-5 secondi, quindi accendere il subwoofer; il LED rosso del subwoofer lampeggia per 4 volte. Scollegare l'adattatore CA dalla soundbar, riavviare il dispositivo e completare l'accoppiamento tra la soundbar e il subwoofer.

Nota: Se metodi sopra descritti sono tutti esclusi, e il dispositivo non funziona ancora informare il tecnico o il servizio clienti.

FÜR KUNDEN

Willkommen beim Kauf unseres drahtlosen 2.1-Soundbar-Systems! Wir bedanken uns für Ihr Vertrauen!

Damit Sie die Funktionen Ihres Geräts voll ausschöpfen können, lesen Sie bitte diese Bedienungsanleitung vor dem Gebrauch sorgfältig durch.

So können Sie sich leicht mit den Anschlussmethoden und den wichtigsten Punkten vertraut machen. Sie werden auch feststellen, dass wir verschiedene Versuche unternommen haben, um Ihre Anforderungen in Bezug auf Design, Herstellungsverfahren und Humanisierung der Bedienung usw. zu erfüllen.

Bewahren Sie diese Anleitung sorgfältig auf.

DAS PAKET ÖFFNEN

Bitte öffnen Sie das Paket sorgfältig, überprüfen Sie das folgende Zubehör und legen Sie es an einem Ort ab, um es vor Verlust zu schützen.

ZUBEHÖR

- Soundbar 1pc
- Subwoofer 1pc
- Bedienungsanleitung 1pc
- Fernbedienung 1pc
- Netzteil 2pc
- RCA-Kabel 1pc
- Wandhalterung 2pc
- Schrauben für Wandmontage 1pc

EINFÜHRUNG DES PRODUKTS

Dieses Soundbar-System unterstützt Bluetooth-Wiedergabe, Glasfaserdecodierung, HDMI(ARC)-Eingang, Dolby Digital, USB-Wiedergabe sowie Eingang und Verstärkung externer Audioquellen. Es verwendet digitale Signalverarbeitungstechnologie und ist für die Musikwiedergabe in verschiedenen Umgebungen wie Büros und Wohnungen geeignet.

ACHTUNG

Vielen Dank, dass Sie sich für den Kauf unserer Produkte entschieden haben.

Bitte lesen Sie die Anleitung vor der Verwendung dieses Produkts und verwenden Sie es richtig. Um einen besseren Service zu gewährleisten, kann sich der Inhalt dieser Bedienungsanleitung aufgrund von Änderungen der Produktleistung und -funktionalität ohne vorherige Ankündigung ändern.

Um eine gute Leistung zu erhalten, verwenden Sie das Gerät nicht an zu kalten, zu heißen, staubigen oder feuchten Orten.

Die folgenden Situationen sind besonders zu beachten:

- Feuchtigkeit oder Wasser
- Heizung oder hohe Temperaturen
- Sonneneinstrahlung
- Sturzgefahr
- Zerlegen Sie das Gerät nicht ohne Genehmigung, da sonst die Garantie erlischt.

WARNUNG



- Achten Sie bitte auf Wasser, das Gerät sollte keinen Wassertropfen oder Wasserspritzern ausgesetzt werden, und das Gehäuse sollte nicht zusammen mit einem mit Flüssigkeit gefüllten Gegenstand, wie z. B. einer Vase, aufgestellt werden, um Unfälle zu vermeiden.
- Um Brände oder Stromschläge zu vermeiden, überprüfen Sie, ob die Netzspannung mit der auf dem Gerät angegebenen Spannung übereinstimmt.

EINFÜHRUNG IN DAS PRODUKTPANEL

Definition der Tasten und Buchsen

Es gibt 4 Tasten und 8 Buchsen, die wie folgt definiert sind:

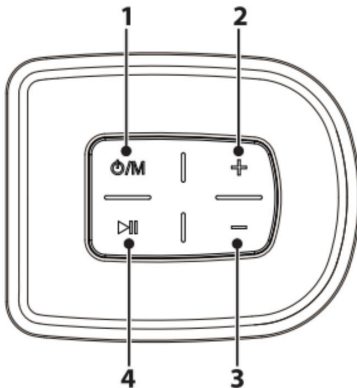

1 ϕ : Kurzes Drücken zum Einschalten, kurzes Drücken zum Umschalten der Funktion, langes Drücken zum Ausschalten

2. +: drücken für Lautstärke erhöhen

3. -: drücken für Lautstärke verringern

4. \gg : drücken für Bluetooth-Pairing, lang drücken zum Trennen der Bluetooth-Verbindung.

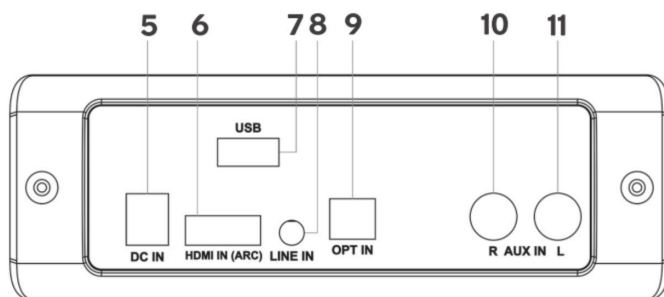

- 5. DC IN: Gleichstromeingang
- 6. HDMI: HDMI-Eingang (ARC)
- 7. USB: USB-Anschluss
- 8. LINE IN: 3.5 mm Anschluss
- 9. OPT: Optischer Eingang
- 10. AUX IN(R): Für externen Audioeingang (Spezifikation: RCA)
- 11. AUX IN(L): Für externen Audioeingang (Spezifikation: RCA)

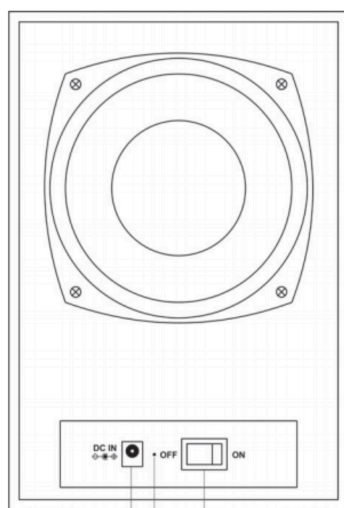

- 12. Netzanschluss
- 13. LED-Anzeige
- 14. EIN/AUS-Schalter

12 13 14

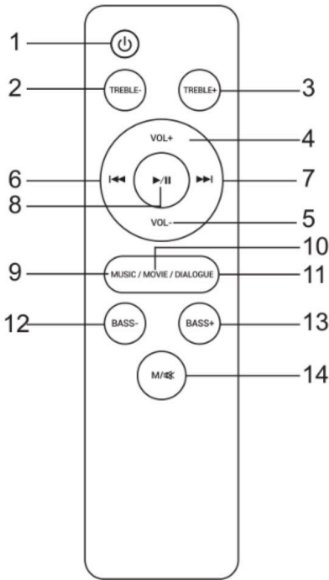

Fernbedienung

⏻ : drücken, um das Gerät einzuschalten und in den Standby-Modus zu schalten

TREBLE-: drücken, um die Höhen zu verringern

TREBLE+: drücken, um die Höhen zu erhöhen

VOL+: drücken, um die Lautstärke zu erhöhen

VOL-: drücken, um die Lautstärke zu verringern

⏪: drücken, um zum vorherigen Titel im Bluetooth-, USB- oder Micro SD-Modus zu gelangen

▶/⏸ : drücken, um zum nächsten Titel im Bluetooth-, USB- oder Micro SD-Modus zu gelangen

▶/⏸ : Drücken, um die Wiedergabe im Bluetooth-, USB- oder Micro SD-Modus zu starten oder zu pausieren

MUSIC: drücken, um den Musikmodus auszuwählen

MOVIE: drücken, um den Filmtontonmodus auszuwählen

DIALOGUE: drücken, um den Dialogtonmodus auszuwählen

BASS-: drücken, um den Bassklang zu verringern

BASS+: drücken, um den Bassklang zu erhöhen

M/RS : Kurzes Drücken, um zwischen HDMI/OPTICAL IN/ LINE IN/AUX IN/USB/TF-Modus zu wechseln, langes Drücken, um die Stummschaltung ein-/auszuschalten

INSTALLIEREN SIE DIE FERNBEDIENUNG

Legen Sie eine AAA-Batterie in die Fernbedienung ein, um die Fernbedienung zu aktivieren.

Hinweis: Die Fernbedienung funktioniert innerhalb einer Reichweite von 6 Metern.

LOS GEHT'S

Vergewissern Sie sich, dass Sie alle erforderlichen Kabelverbindungen hergestellt haben, bevor Sie die Soundbar an eine Steckdose anschließen. Die Soundbar wechselt in den Standby-Modus, die Anzeige leuchtet rot.

2. Drücken Sie die Taste am Gerät oder auf der Fernbedienung, um die Soundbar einzuschalten. Die Bluetooth-Anzeige leuchtet auf.

3. Drücken Sie die Quellentaste am Gerät oder auf der Fernbedienung, um verschiedene Quellen auszuwählen.

BETRIEBSANLEITUNG

Bluetooth-Modus



Drücken Sie nach dem Einschalten kurz die Taste ⏻ an der Soundbar oder die Taste M/RS auf der Fernbedienung, um mit einer Sprachansage in den "Bluetooth"-Modus zu wechseln.

1) Stellen Sie das Telefon in einer Entfernung von 3 Metern auf.



2) Aktivieren Sie die Bluetooth-Funktion des Telefons, so dass das Telefon beginnt, nach dem Bluetooth-Gerät zu suchen (Einzelheiten entnehmen Sie bitte der Bedienungsanleitung des Telefons).

- 3) Wählen Sie "NilaitH120D0L" aus dem gesuchten Gerät aus und klicken Sie auf "Verbindung", mit Sprachaufforderung.
- 4) Wenn das Telefon Sie daran erinnert, das Passwort einzugeben, geben Sie "0000" ein und drücken Sie die Bestätigungstaste, um die Soundbar mit dem Telefon zu verbinden.
- 5) Drücken Sie die Zurück-Taste des Telefons, um das Telefonmenü zu verlassen. Vergewissern Sie sich, dass der Abstand zwischen Soundbar und Telefon nicht mehr als 10 m beträgt und keine Hindernisse vorhanden sind. Zu diesem Zeitpunkt kann Musik auf der Soundbar abgespielt werden.
- 6) Drücken Sie kurz die Taste zum Abspielen und Anhalten der Musik. Drücken Sie kurz die Taste oder , um zum vorherigen oder nächsten Titel zu gelangen. Um die Verbindung zu trennen, drücken Sie kurz oder lang auf die Taste an der Soundbar. Zu diesem Zeitpunkt kann ein anderes Mobiltelefon verwendet werden, um eine Bluetooth-Verbindung herzustellen.



LINE IN-Modus

Schließen Sie nach dem Einschalten die externen Audioquellen mit dem 3,5-mm-Audiokabel an die LINE IN-Buchse der Soundbar an und drücken Sie dann kurz auf die Taste  an der Soundbar oder die Taste  auf der Fernbedienung, um in den "LINE IN"-Modus mit Sprachansage und Leuchtanzeige zu wechseln. Zu diesem Zeitpunkt kann Musik von externen Audioquellen wie MP3/CD abgespielt werden. (Bitte stellen Sie die Lautstärke der externen Audioquellen so ein, dass sie moderat sind und abgespielt werden können.)



AUX IN-Modus

Schließen Sie nach dem Einschalten externe Audioquellen wie CD/Fernseher über das RCA-Kabel an die AUX IN-Buchse der Soundbar an, und drücken Sie dann kurz die Taste  an der Soundbar oder die Taste  auf der Fernbedienung, um in den "AUX IN"-Modus mit Sprachansage und Leuchtanzeige zu wechseln. Zu diesem Zeitpunkt kann Musik von den externen Audioquellen abgespielt werden. (Bitte stellen Sie die Lautstärke der externen Tonquelle so ein, dass sie moderat ist und abgespielt werden kann.)

HDMI-Modus

Drücken Sie kurz die Taste  an der Soundbar oder die Taste  auf der Fernbedienung, um in den "HDMI"-Modus mit Sprachansage und Leuchtanzeige zu wechseln. Schließen Sie nun das HDMI-Kabel an die HDMI(ARC)-Buchse des Fernsehers und dann an die HDMI IN(ARC)-Buchse auf der Rückseite der Soundbar an. Schalten Sie das Fernsehgerät ein, um die Soundbar einzuschalten. Vergewissern Sie sich, dass die HDMI ARC-Funktion an Ihrem Fernsehgerät aktiviert ist und der digitale Ausgang auf PCM oder Dolby eingestellt ist.

OPTICAL-Modus

Drücken Sie kurz die Taste  an der Soundbar oder die Taste  auf der Fernbedienung, um in den "OPTICAL"-Modus mit Sprachansage und Leuchtanzeige zu wechseln. Schließen Sie nun die DVD-Audio und das Gerät mit dem optischen Kabel an die Buchse OPT IN der Soundbar an. Dieses Gerät dekodiert den digitalen Lichtwellenleiter, um den Ton über den Leistungsverstärker wiederherzustellen. Stellen Sie sicher, dass der Digitalausgang Ihres Fernsehers auf PCM oder Dolby eingestellt ist.

USB-Modus

Stecken Sie den USB-Stecker nach dem Einschalten in die USB-Buchse der Soundbar ein, und das Gerät wechselt automatisch in den USB-Wiedergabemodus und gibt die Musik auf dem USB-Speicher wieder. Drücken Sie die Taste zum Abspielen und Anhalten der Musik. Drücken Sie kurz die Taste oder , um die Musik nach oben oder unten zu wählen.

Lautstärke- und Klangeffektregelung

A. Drücken Sie nach dem Einschalten in einem beliebigen Wiedergabemodus kurz oder lange auf die Lautstärketaste "-" an der Soundbar oder auf der Fernbedienung, um die Lautstärke zu verringern. Drücken Sie kurz oder lang die Lautstärketaste "+" auf der Soundbar oder der Fernbedienung, um die Lautstärke zu erhöhen.

Hinweis: Beim Erhöhen und Verringern der Lautstärke blinkt die Kontrollleuchte; wenn die Lautstärke auf das Maximum erhöht oder auf das Minimum verringert wird, leuchtet die Kontrollleuchte. Erinnern Sie den Benutzer also daran!

B. Drücken Sie nach dem Einschalten in einem beliebigen Wiedergabemodus kurz auf die Fernbedienung, um den Soundeffektmodus auszuwählen: MUSIC, MOVIE und DIALOG.

Hinweis:

1. im MOVIE-Modus gibt es keine Funktion, wenn Sie "BASS(+,-)", "TREBLE(+,-)" drücken; im MUSIC- und DIALOG-Modus können Sie den Soundeffekt zwischen sechs positiven und negativen Stufen einstellen, wenn Sie "BASS (+, -)", "TREBLE (+, -)" auf der Fernbedienung drücken.

2. Der Benutzer kann jede Art von Sound-Effekt-Modus einstellen, um die Musik nach den persönlichen Vorlieben zu genießen!

Ausschalten

Wenn das Gerät eingeschaltet ist, drücken Sie lange auf die Taste auf der Soundbar oder kurz auf die Taste auf der Fernbedienung, um das Gerät auszuschalten, zusammen mit der Sprach-ansage. Wenn das Gerät von der Stromversorgung getrennt ist, wird das Gerät vollständig ausgeschaltet.

KOMPATIBILITÄT DER GERÄTE

Das Gerät unterstützt theoretisch alle Mobiltelefone mit Bluetooth-Funktion und alle damit verbundenen Geräte, die sich mit Bluetooth verbinden und Musik abspielen.

SPEZIFIKATION

- Produktname: NI-SOUNDBSU-120DOL
- Ausgangsleistung: 30W*2+60W
- AC/DC-Adapter: 100-240V~50/60Hz
- Lautsprecherfrequenz: 50Hz-15KHz
- Bluetooth-Version: 5.0, A2DP, AVRCP
- Bluetooth-Reichweite: Bis zu 10m
- Im Lieferumfang enthalten: Soundbar, Fernbedienung, AC/DC-Adapter, RCA-Kabel, Benutzer-handbuch, Wandhalterung und Schrauben
- Abmessungen Soundbar: 810*82*63mm / Subwoofer: 165*298*240mm

EINFACHE PROBLEMLÖSUNGEN

STÖRUNG	LÖSUNG
Die Bluetooth-Verbindung kann nicht hergestellt werden	Ein anderes mobiles Gerät wurde vor der Verwendung verbunden und das mobile Gerät wurde nicht verlassen, und sein Bluetooth ist nicht ausgeschaltet. Wenn es eine Verbindung herstellt, wird Bluetooth dieses Geräts automatisch das Bluetooth-Gerät finden und eine Verbindung herstellen. Schalten Sie zuerst die Bluetooth-Funktion der verbundenen Bluetooth-Geräte aus, dann kann das nächste Bluetooth-Gerät gefunden und normalerweise gekoppelt werden, um eine Verbindung herzustellen.
Die Lautstärke der Bluetooth-Wiedergabe ist niedrig	<ol style="list-style-type: none"> 1. Nach dem Herstellen einer Verbindung mit einem mobilen Gerät ist die Lautstärke des Bluetooth-Geräts nicht hoch, sondern auf dem Standard-Ausgangspegel. Schalten Sie den Ausgang des Mobilgeräts ein. 2. Die Ausgangslautstärke des Bluetooth-Geräts selbst ist niedrig.
Bluetooth-Verbindung wird normal wiedergegeben, manchmal mit unterbrochenem Ton.	<p>Zwischen Mobilgeräten und Bluetooth-Gerät befinden sich Hindernisse. Entfernen Sie die Hindernisse.</p> <p>Der Abstand zwischen dem Bluetooth-Gerät und den angeschlossenen mobilen Geräten ist zu groß und liegt außerhalb des Verbindungsbereichs.</p> <p>Verkürzen Sie den Abstand zwischen dem Bluetooth-Gerät und den Mobilgeräten.</p>
Subwoofer funktioniert nicht	Schalten Sie die Soundbar ein, halten Sie die Tasten Lautstärke+ und Lautstärke- 3 bis 5 Sekunden lang gedrückt und schalten Sie den Subwoofer ein; die rote LED am Subwoofer blinkt 4 Mal. Ziehen Sie das Netzteil von der Soundbar ab, starten Sie das Gerät neu und stellen Sie die Verbindung zwischen Soundbar und Subwoofer her.

Hinweis: Da die oben genannten Methoden alle ausgeschlossen sind und das Gerät trotzdem nicht funktioniert, benachrichtigen Sie bitte den Techniker oder den Kundendienst!

AOS COSTUMES

Bem-vindo ao comprar o nosso sistema de barra de som 2.1 sem fios! Estamos muito gratos pelo seu apoio!

Para utilizar plenamente as funções do seu dispositivo, leia atentamente este manual de instruções antes de o utilizar.

Desta forma, será mais fácil dominar os métodos de ligação e os pontos-chave. Verá também que fizemos várias explorações para satisfazer as suas necessidades em termos de design, processo de fabrico e humanização da operação, etc.

Guarde este manual corretamente.

Guarde este manual num local seguro para referência futura.

ABRIR O PACOTE

Abra cuidadosamente a embalagem, confirme os seguintes acessórios e coloque-os num local para evitar que se percam.

ACESSÓRIO

- | | |
|-----------------------------------|-----|
| • Soundbar | 1pc |
| • Subwoofer | 1pc |
| • Manual do utilizador | 1pc |
| • Controlo remoto | 1pc |
| • Adaptador de alimentação | 2pc |
| • Cabo RCA | 1pc |
| • Suporte de montagem na parede | 2pc |
| • Parafusos de montagem na parede | 1pc |

APRESENTAÇÃO DO PRODUTO

Este sistema de barra de som suporta reprodução Bluetooth, decodificação de fibra ótica, entrada HDMI (ARC), Dolby Digital, reprodução USB e entrada e amplificação de fonte de áudio externa. Adota tecnologia de processamento de sinal digital e é adequado para reprodução de música em diferentes ambientes, como escritórios e casas.

ATENÇÃO

Obrigado por adquirir os nossos produtos.

Leia as instruções antes de utilizar este produto e utilize-o corretamente. Para um melhor serviço, o conteúdo deste manual do utilizador pode ser alterado sem aviso prévio devido a alterações no desempenho e na funcionalidade do produto.

Para manter um bom desempenho, não o utilize em locais demasiado frios, demasiado quentes, poeirentos ou húmidos.

Deve ser dada maior atenção às seguintes situações:

- Húmido ou debaixo de água
- Aquecedor ou temperatura elevada
- Exposto à luz solar
- Fácil de cair
- Não desmontar a máquina sem autorização, sob pena de perda da garantia.

AVISO



- Tenha atenção à água, o produto não deve ser exposto a gotas de água ou salpicos de água e o corpo não deve ser colocado junto de um objeto cheio de líquido, como uma jarra, para evitar acidentes.



- Para evitar incêndios ou choques elétricos, verifique se a tensão da rede é igual à tensão especificada nesta máquina.

INTRODUÇÃO AO PAINEL DO PRODUTO

Definição dos botões e dos conectores

Existem 4 botões e 8 conectores, que são definidos da seguinte forma:

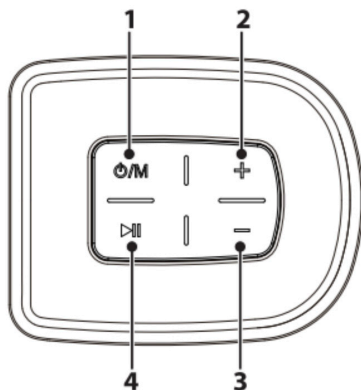

1. : premir brevemente para ligar, premir brevemente para mudar de função, premir demoradamente para desligar
2. +: premir para aumentar o volume
3. -: premir para baixar o volume
4. : premir para emparelhar o bluetooth, premir demoradamente para desligar a ligação bluetooth.

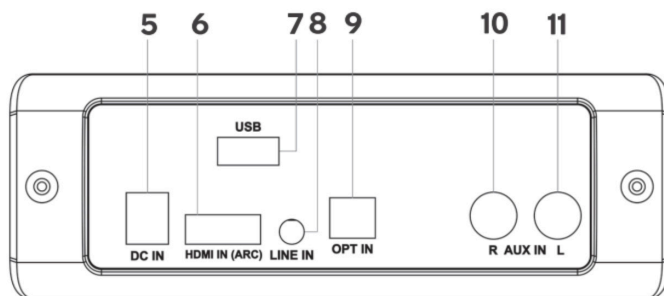

- 5. DC IN: Entrada DC
- 6. HDMI : Entrada HIDMI (ARC)
- 7. USB: Porta USB
- 8. LINE IN: Conector de 3,5 mm
- 9. OPT: Entrada ótica
- 10. AUX IN(R): Para entrada de áudio externa (especificação: RCA)
- 11. AUX IN(L): Para entrada de áudio externa (especificação: RCA)

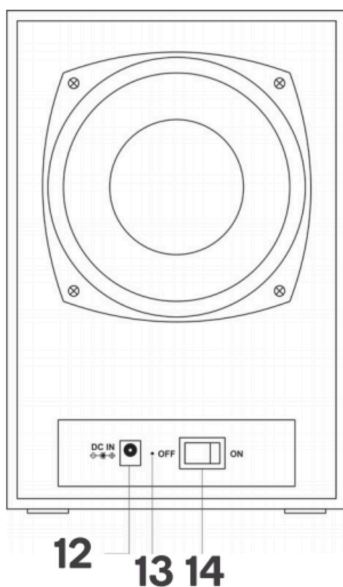

- 12. Porta de alimentação
- 13. Indicador LED
- 14. Interruptor ON/OFF

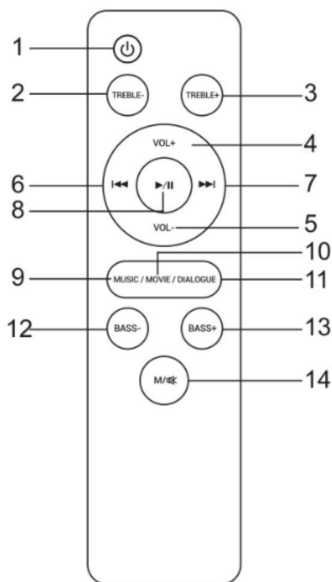

Controlo remoto

⏻: premir para ligar e colocar em espera

TREBLE-: premir para diminuir o som dos agudos

TREBLE+: premir para aumentar o som dos agudos

VOL+: premir para aumentar o volume

VOL-: premir para diminuir o volume

⏮: premir para a música anterior no modo Bluetooth, USB ou Micro SD

⏭: premir para a música seguinte no modo Bluetooth, USB ou Micro SD

▶/⏸: premir para reproduzir ou colocar em pausa a reprodução no modo Bluetooth, USB ou Micro SD

Music: premir para selecionar o modo de som Music

MOVIE: premir para selecionar o modo de som Movie

DIALOGUE: premir para selecionar o modo de som Dialogue

BASS-: premir para diminuir o som dos graves

BASS+: premir para aumentar o som dos graves

M/🔇: premir brevemente para alternar entre o modo HDMI/OPTICAL IN/LINE IN/AUX IN/USB/TF, premir demoradamente para ligar/desligar o modo silencioso

INSTALAR O CONTROLO REMOTO

Insira a pilha AAA no controlo remoto para ativar o controlo remoto.

Nota: O controlo remoto funciona a uma distância de 6 metros.

COMEÇAR A UTILIZAR

1. Certifique-se de que efetuou todas as ligações de cabos necessárias antes de ligar a barra de som a uma tomada de parede, a barra de som entrará no modo de espera e o indicador acender-se-á a vermelho.

2. Prima o botão na unidade ou no controlo remoto para ligar a barra de som. O indicador Bluetooth acende-se.

INSTRUÇÕES DE FUNCIONAMENTO

Modo Bluetooth

Depois de ligar a alimentação, premir brevemente o botão ⏻ na barra de som ou o botão M/🔇 no controlo remoto para mudar para o modo "Bluetooth" com comando de voz.

1) Colocar o telemóvel a uma distância de 3 metros.

2) Ativar a função Bluetooth do telemóvel, para que o telemóvel comece a procurar o dispositivo Bluetooth (consultar as instruções do telemóvel para mais informações).

3) Selecionar "NilaitH120DOL" no dispositivo que foi procurado, clicar em ligação, com aviso de



voz.

4) Se o telemóvel lhe lembrar para introduzir a palavra-passe, introduza "0000" e prima o botão de confirmação para ligar a barra de som ao telefone.



5) Premir o botão de retrocesso do telefone para sair do menu do telemóvel. Certifique-se de que a distância entre a barra de som e o telemóvel é de 10 metros e que não existem obstáculos. Neste momento, pode ser reproduzida música na barra de som.

6) Prima brevemente ►/|| para reproduzir e colocar a música em pausa. Prima brevemente o botão ◀◀ ou ▶▶ para selecionar a música anterior ou seguinte. Para desligar, prima brevemente ou demoradamente o botão  na barra de som. Neste momento, pode ser utilizado outro dispositivo de telemóvel para ligar a reprodução Bluetooth; se a ligação não for selecionada, a máquina ficará em espera pelo estado da ligação.



Modo LINE IN

Depois de ligar a alimentação, ligue as fontes de áudio externas à tomada LINE IN da barra de som utilizando o cabo de áudio de 3,5 mm e, em seguida, prima brevemente o botão  na barra de som ou o botão  no controlo remoto para mudar para o modo "LINE IN" com comando de voz e indicador luminoso. Nesta altura, pode ser reproduzida música de fontes de áudio externas, como MP3/CD. (ajuste o volume das fontes de áudio externas de modo a que o volume seja moderado e esteja a ser reproduzido.)



Modo AUX IN

Depois de ligar a alimentação, ligue fontes de áudio externas, tais como CD/ TV, à tomada AUX in da barra de som utilizando o cabo RCA e, em seguida, prima brevemente o botão  na barra de som ou o botão  no controlo remoto para mudar para o modo "AUX IN" com comando de voz e indicador luminoso. Nesta altura, pode ser reproduzida música das fontes de áudio externas. (ajuste o volume da fonte de som externa para que seja moderado e esteja a reproduzir.)

Modo HDMI

Prima brevemente o botão  na barra de som ou o botão  no controlo remoto para mudar para o modo "HDMI" com comando de voz e indicador luminoso. Nesta altura, ligue o cabo HDMI à tomada HDMI (ARC) do televisor e depois à tomada HDMI IN (ARC) na parte de trás da barra de som. Ligue o televisor para ligar a barra de som. Certifique-se de que a função HDMI ARC está ativada no seu televisor e que a saída digital está definida para PCM ou Dolby.

Modo OPTICAL

Prima brevemente o botão  na barra de som ou o botão  no controlo remoto para mudar para o modo "OPTICAL" com comando de voz e indicador luminoso. Neste momento, ligue o DVD áudio e o equipamento à tomada OPT IN da barra de som com o cabo ótico. Esta máquina descodifica a fibra ótica digital para restaurar o som através do amplificador de potência. Certifique-se de que a saída digital do seu televisor está definida para PCM ou Dolby.

Modo USB

Depois de ligar a alimentação, insira o USB na tomada USB da barra de som, juntamente com o comando de voz e o indicador luminoso, e a máquina passa automaticamente para o modo de reprodução USB e reproduz a música em USB. Premir o ►/||ão para reproduzir e colocar a música em pausa. Prima brevemente ◀◀ ou ▶▶ para selecionar a música para cima e para baixo.

Regulação do volume e dos efeitos sonoros

A. Depois de ligar a alimentação, em qualquer modo de reprodução, prima brevemente ou durante muito tempo o botão de volume "-" na barra de som ou no controlo remoto para baixar o volume. Prima brevemente ou sem soltar o botão de volume "+" na barra de som ou no telecomando para aumentar o volume.

Nota: durante o aumento e a diminuição do volume, a luz indicadora pisca; quando o volume é aumentado ao máximo ou diminuído ao mínimo, a luz indicadora fica acesa. Por isso, lembre o utilizador!



B. Depois de ligado, em qualquer modo de reprodução, prima brevemente o controlo remoto para escolher o modo de efeitos sonoros: MUSIC, MOVIE e DIALOG.

Nota:

1. No modo MOVIE, não há função quando se prime "BASS(+,-)", "TREBLE(+,-)"; No modo MUSIC e DIALOG, pode ajustar o efeito de som entre seis graus positivos e negativos quando se prime "BASS (+, -)", "TREBLE (+, -)" no controlo remoto.

2. O utilizador pode ajustar cada tipo de modo de efeito sonoro para desfrutar da música de acordo com as suas preferências pessoais!

Desligar

Quando a máquina está ligada, prima longamente o botão  na barra de som ou prima brevemente o botão  no controlo remoto para desligar, juntamente com o comando de voz. Se desligar a máquina da fonte de alimentação, a máquina será completamente desligada.

COMPATIBILIDADE DO DISPOSITIVO

Teoricamente, a máquina suporta todos os telemóveis com função Bluetooth e qualquer equipamento relacionado que se ligue ao Bluetooth e reproduza música.

ESPECIFICAÇÃO

- Nome do produto: NI-SOUNDBSU-120DOL
- Potência de saída: 0 W*2 + 60 W
- Adaptador CA/CC: 100-240 V ~ 50/60 Hz
- Frequência do altifalante: 50 Hz-15 KHz
- Versão Bluetooth: 5.0, A2DP, AVRCP
- Alcance Bluetooth: Até 10 m
- Incluído na embalagem: Barra de som, controlo remoto, adaptador CA/CC, cabo RCA, manual do utilizador, suporte de parede e parafusos
- Dimensões Barra de som: 810*82*63 mm / Subwoofer: 165*298*240 mm

SOLUÇÕES SIMPLES PARA PROBLEMAS

PROBLEMA	SOLUÇÃO
A ligação emparelhada Bluetooth não pode ser concluída	O outro dispositivo móvel ligou-se antes da utilização, não se desconectou e o seu Bluetooth não está desligado. Quando se liga, o Bluetooth deste dispositivo encontra automaticamente o dispositivo Bluetooth e liga-se. Primeiro, desligue o Bluetooth dos dispositivos Bluetooth ligados e, em seguida, o dispositivo Bluetooth seguinte pode ser encontrado e normalmente emparelhado para estabelecer ligação.
O volume da reprodução Bluetooth é baixo	1. Após as ligações com os dispositivos móveis, o volume do dispositivo Bluetooth não está alto, mas no nível de saída predefinido. Ligue a saída do dispositivo móvel. 2. O volume de saída do dispositivo Bluetooth está baixo.
A ligação Bluetooth é reproduzida normalmente, por vezes com som interrompido.	Existe uma obstrução entre os dispositivos móveis e o dispositivo Bluetooth. Remova as obstruções. Demasiado longe do dispositivo Bluetooth para os dispositivos móveis ligados, para além do alcance da ligação. Reduza a distância entre o dispositivo Bluetooth e os dispositivos móveis.
O subwoofer não funciona	Ligue a barra de som e, em seguida, prima e mantenha premido o botão de Volume+ e Volume- durante 3-5 segundos e, em seguida, ligue o subwoofer, o LED vermelho no subwoofer piscará 4 vezes. Desligue o adaptador CA da barra de som, reinicie o dispositivo e complete o emparelhamento entre a barra de som e o subwoofer.

Nota: Uma vez excluídos todos os métodos acima referidos, se o dispositivo continuar a não funcionar, informe o técnico ou o serviço de apoio ao cliente!

NILAIT