

# NILAIT VIDAA

## USER MANUAL

MANUAL DE INSTRUCCIONES  
MANUAL D'INSTRUCCIONS / MANUALE D'USO  
MANUEL DE L'UTILISATEUR GEBRAUCHSANWEISUNG  
MANUAL DE USUÁRIO





**NI-32FD7004SVIOS**  
**Nilait Prisma**  
**32" LED FHD Smart TV VIDAA**



NILAIT TELEVISION / TELEVISIÓN NILAIT  
TELEVISIÓ NILAIT / TELEVISIONE NILAIT  
TÉLÉVISION NILAIT / NILAIT FERNSEHER  
TELEVISÃO NILAIT



## SAFETY INFORMATION

	<p>The exclamation mark inside an equilateral triangle is intended to alert the user to the presence of an important opening in the documentation accompanying the appliance.</p>	<p><b>CAUTION</b></p> <p>Risk of electric shock. Do not open.</p>
	<p><b>Warning</b></p> <p>The arrowhead lightning symbol within an equilateral triangle is intended to alert the user to the presence of dangerous uninsulated voltage within the product's enclosure that may be of sufficient magnitude to constitute a risk of electric shock to persons.</p>	<p>High voltages are used in the operation of this product. To reduce the risk of electric shock, do not remove the cabinet cover. Refer servicing to qualified service personnel.</p> <p>If the television changes or a major adjustment is made, electrical discharges may result in damage. Do not attempt to open a maintenance machine; customer contact centres require inspection.</p>

## IMPORTANT SAFETY INSTRUCTIONS

1. Read these instructions.
2. Keep this instruction manual.
3. Follow all warnings.
4. Follow all instructions.
5. Do not use this equipment near water.
6. Clean only with a soft, dry cloth.
7. Do not block the ventilation slots. Install in accordance with the manufacturer's instructions.
8. Do not install the equipment near sources of heat, such as radiators, ovens, heaters, or other appliances (including amplifiers) that emit heat.
9. Do not attempt to circumvent the purpose of the polarised plug. This television is equipped with a polarised plug (one prong wider than the other). This plug must fit correctly into the power outlet. This is a safety feature. If you cannot insert the plug completely, try reversing it. If this still does not work, consult an electrician to replace the plug with a suitable one.
10. Protect the power cord from being stepped on or bent, particularly at the plug and where it connects to the equipment.
11. Only use accessories specified by the manufacturer.
12. Only use furniture or shelves recommended by the manufacturer or sold with the equipment. When using unstable furniture or shelves, take great care, as the equipment may fall and cause personal injury.
13. Disconnect the equipment during electrical storms or when not in use for a long period of time.
14. Caution: To reduce the risk of electric shock, do not expose this appliance to rain or moisture. 
15. Where the main connector is used as the disconnecting device, the disconnected device must remain ready for operation.
16. The contact must be installed near the equipment and must be easily accessible.
17. This equipment should not be placed in an environment where ventilation is poor, such as a bookcase or enclosed space, unless it is provided with adequate ventilation.
18. The appliance must not be exposed to dripping or splashing, and objects filled with liquids, such as glasses, must not be placed on the appliance.
19. Do not place any sources of danger on the appliance (e.g. objects filled with liquids, candles).
20. Wall or ceiling mounting: the appliance must be installed on the wall or ceiling only as recommended by the manufacturer.
21. Never place the television, remote control, or batteries near flames or other sources of heat, including direct sunlight. To prevent the spread of fire, keep candles or other flames away from the television, remote control, and batteries at all times. 
22. The USB terminal should be charged at 0.5 A under normal operation. These operating instructions are for use by qualified personnel only. To reduce the risk of electric shock, do not perform any repairs or servicing other than those contained in the operating instructions, unless you are qualified to do so.
23. The batteries installed in the unit should not be exposed to excessive heat such as sunlight, fire, or similar sources.
24. This equipment is Class II or double-insulated electronic equipment. It has been designed in such a way that it does not require a secure connection to earth. 
25. The recommended operating temperature is 45 degrees Celsius. The maximum altitude is 2000 metres.

# TV BUTTONS AND TERMINAL INTERFACE

## TV Buttons

**Note: The following is only functional schematic. And the actual position and arrangement of different models may be different.**

One key:

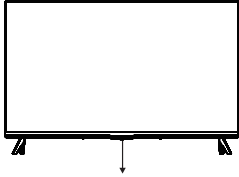

Press this button in standby mode to turn on/off the TV.

Note: Picture for reference purposes only.

## Terminal Interface

	<b>AV IN</b> - External AV Signal Input and Right/ Left Audio Inputs.		<b>USB Input</b> - Connect a USB device.
	<b>HDMI Input</b> - Connect to a HDMI output connection on your external device.		<b>Optical</b> - Digital audio output
	<b>ANT 75</b> - Connect the antenna/cable tv input (75V/HF/UHF)		<b>RJ45</b> - Connect the internet.
	<b>EARPHONE Output</b> - When earphones are plugged in, speakers are disabled.		<b>CI SLOT</b> - The card reader input CI (common interface) this requires CAM (conditional access module). Used for pay TV.



\*Please discontinue use of any device using the USB mode before connecting, disconnecting or adjusting the HDMI or USB terminal ports. Failure to do so can result in an electrostatic discharge that could cause damage to the TV and/or its operation

## External device connection diagram

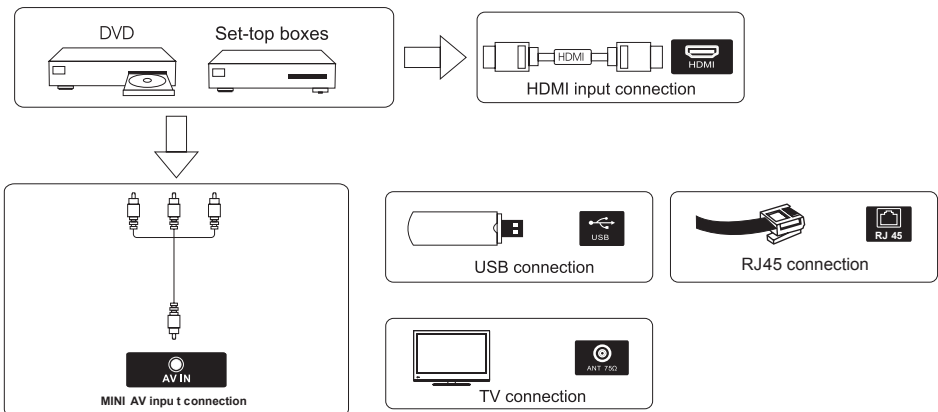

## TV INSTALL AND CONNECT

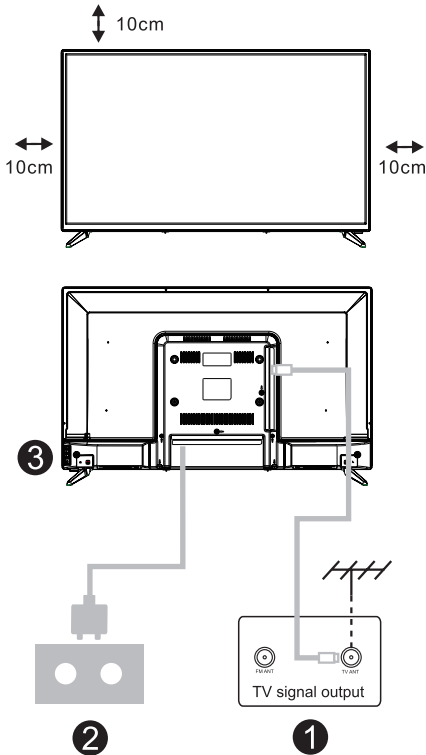

### Set your TV

To put your TV on a firm place which can bear the weight of the TV.

To avoid danger, please don't positions the TV near water or heating place (such as light, candle, heating machine), do not block the ventilation at the back of TV.

### Connect antenna and power

1. Connect the antenna cable to the antenna socket on the back of the TV.
2. To plug the power cord of TV (AC 100-240V~50/60Hz).

\*The attached power cord is for this model only.

### Turn on TV

3. Connect the power supply, enter the standby mode (red light), press the power button of the TV or the power button on the remote control to turn on the TV

Note: If the model has a CI card slot on its top and includes a silicone plug in the packaging, please insert the silicone plug into the slot when no CI card is in use. No action required for models with a slot but without a silicone plug.

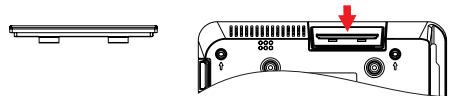

**NOTE:** Picture for reference purposes only.

## TV STAND INSTALLATION INSTRUCTIONS

The TV is packaged with the TV stand separated from the cabinet. To setup the TV table stand, please carry out the installation according to the instructions below.

1. The panel can be scratched easily, so please: Place a soft cloth on the table and place the TV face down on the cloth. Note: Always unplug the AC cord first when installing/removing the stand.

2. Take the base. Please align the screw holes of the base and the TV, and then insert the screws into the holes on the base and tighten them.

Note: To ensure that the TV is stable, please tighten all screws. The stand of some TV models is designed with snap-in type, easily installed by snapping into stand groove, instead of screw.

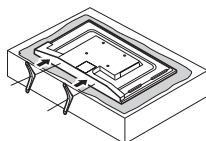

Please take note of the base direction

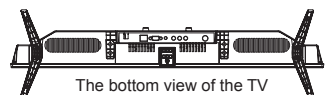

The bottom view of the TV

(Front cabinet faces down)

(The illustration is for reference only, Please prevail in kind)

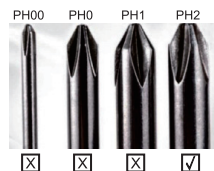

### Suggestion:

To make it more convenient for base installation and to avoid any risk of scratches and damage, we advise you using the type of PH2 screw-driver.

## FIRST TIME INSTALLATION

**Please according to the Text Tip to First Time Setup.  
Press ▼/▲ button to select Language.**

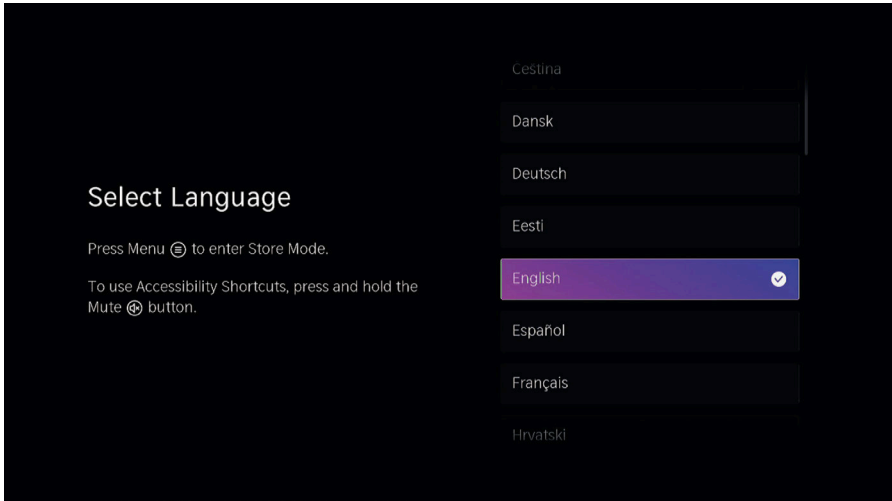

**Please make sure the device has connected,  
then press ▼ / ▲ button to select the TV name.**

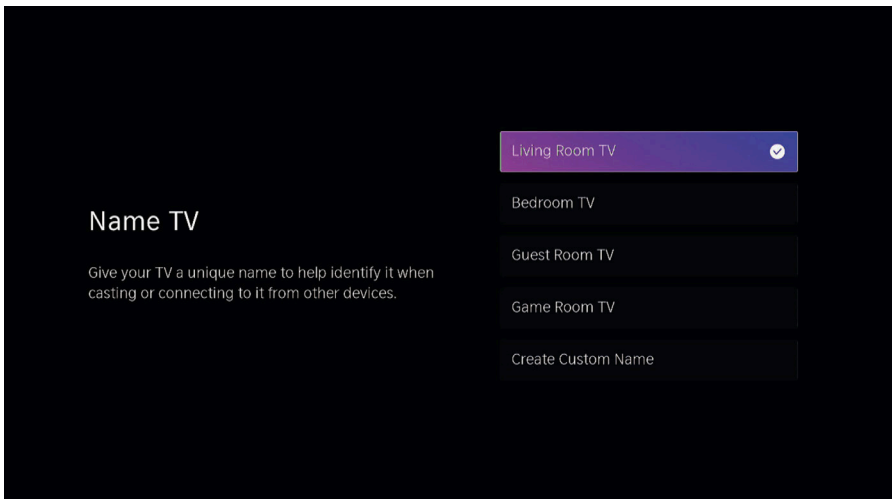

## HOME

### Home

Press "HOME / Δ" button, you can enter HOME screen.

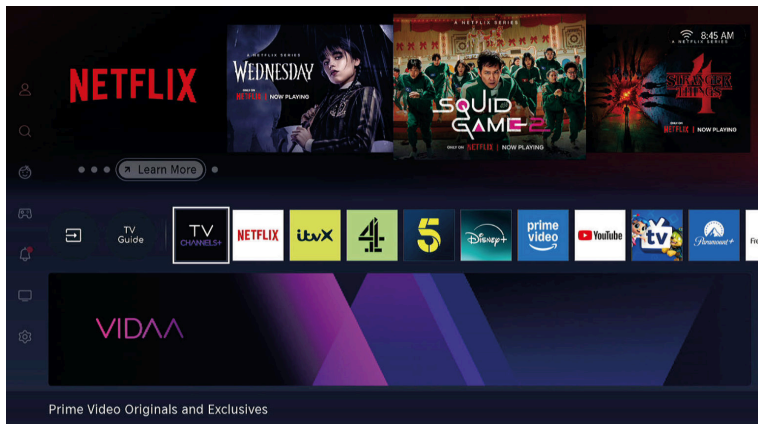

- Some countries home screen UI may display different from above image, please refer to the product for details.
- Manage apps
  - Select the item you want to move, then press the □ button to manage.

### Input

Press ▼ / ▲ button to select Inputs menu.

Press ENTER to select input.

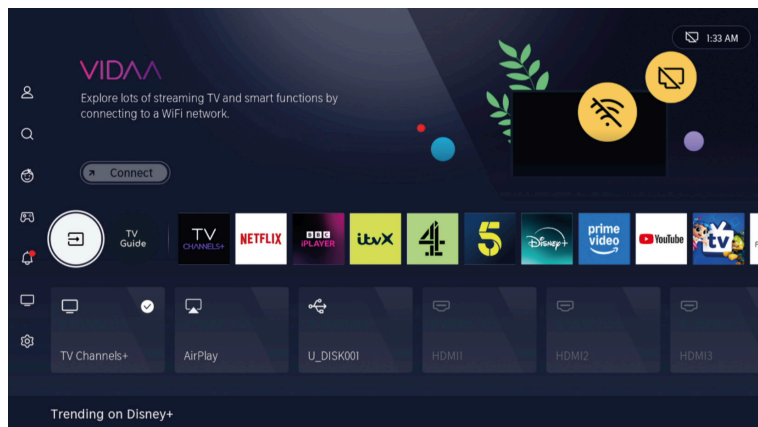

## INITIAL SETUP

### Picture

- Press MENU to enter the main menu, press ▼ / ▲ to select picture menu.
- Press ▼ / ▲ button to select the option that you want to adjust in the PICTURE menu.
- Press Enter button to adjust.
- After finishing your adjustment, Press Enter button to save and return to the previous menu.

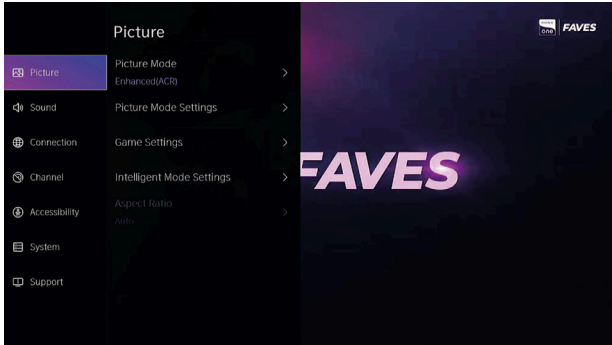

### Picture Mode

- Press ▼ / ▲ button to select Picture Mode, then press ▼ / ▲ & Enter button to select. (Optional: Standard / Cinema day / Cinema night / Dynamic / Sports).

### Aspect Ratio

- Adjust the Aspect Ratio to stretch or zoom in on your picture.
- Press ▼ / ▲ button to select Aspect Ratio.
- Press ◀ / ▶ button to select Automatic / 16:9 / 4:3 / Panoramic / Movie Zoom / Direct.

### Game Mode

- Press ▼ / ▲ to select, and press ◀ / ▶ to select On / Off.

### Picture Mode Settings

- Press ▼ / ▲ to select, and press ▶ & ENTER to enter.

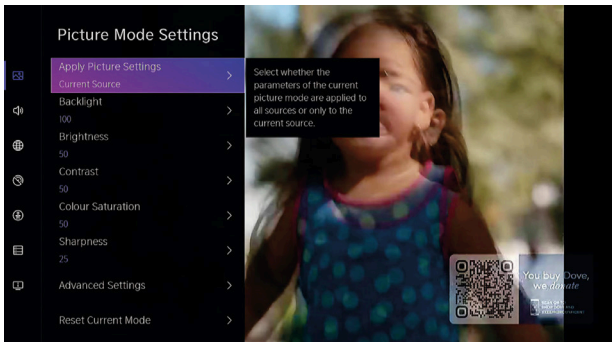

## Sound

- Press MENU button to display the main menu. Press ▼ / ▲ button to select SOUND in the main menu.
- Press ▼ / ▲ button to select the option that you want to adjust in the SOUND menu.
- Press Enter button to adjust.
- After finishing your adjustment, Press Enter button to save and return to the previous menu.

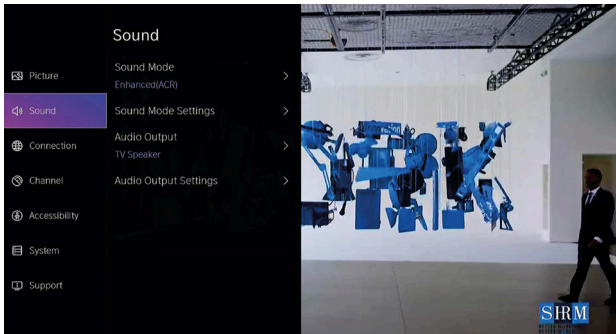

## Audio Output

- Press ▼ / ▲ button to select Audio Output.
- Press ENTER / ► button to enter sub-menu, then press ▼ / ▲ button to select ARC / TV Speaker / SPDIF Only.

Note: Bluetooth is optional, whether it supports Bluetooth function is subject to the actual configuration!

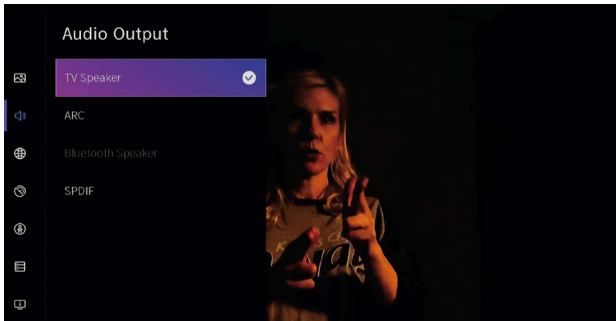

## Network

Press MENU button to display the main menu. Press ▼ / ▲ button to select Network in the main menu.

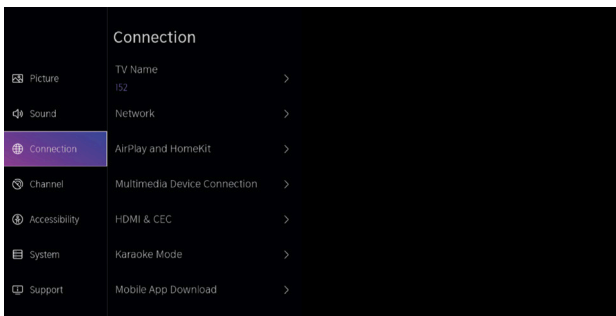

Press ▼ / ▲ button to select: Network Configuration / Internet Connection / Wake on Wireless Network / Wake on LAN.

## Channel

- Press MENU button to display the main menu. Press ▼ / ▲ button to select Channel.
- Press ▼ / ▲ button to select the option that you want to adjust in the Channel menu.
- Press Enter button to adjust.
- After finishing your adjustment, Press Enter button to save and return to the previous menu.

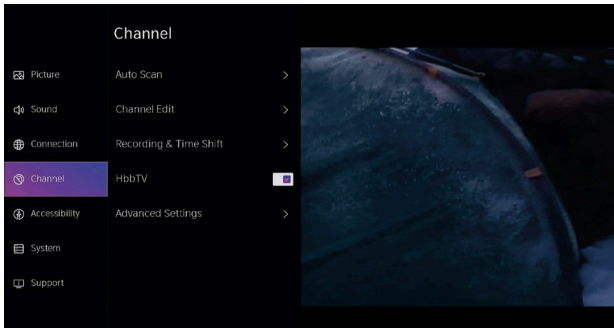

## Visually Impaired and Hearing Impaired Auxiliary function

### 1. Audio Description Feature (for the visually impaired)

Introduction: Audio description is short for 'verbal description of images' and is intended for visually impaired users. By adding additional voice commentary, it provides auxiliary descriptions for visual media such as television, films, and TV dramas, helping visually impaired users understand visual information that would otherwise be inaccessible, such as scenes, facial expressions, and details of character movements.

**How to enable: Settings -> Accessibility -> Voice Guide**

### 2. Hearing Impaired Function

Introduction: The hearing impaired function (hearing assistance) in digital television is an assistive technology designed specifically for users with hearing impairments, aiming to help users better understand television content through visual subtitles.

**How to enable: Settings -> Accessibility -> Subtitle Settings**

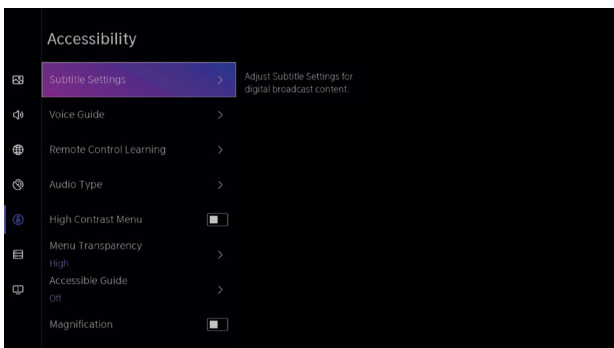

### 3. Set user preferences

- Introduction: Set colour correction, font contrast, font size, focus cursor, etc.

**How to enable: Settings -> Accessibility -> Accessible Guide -> Large Front Guide**

## SYSTEM

### Press MENU button to display the main menu.

- Press ◀ / ▶ button to select System in the main menu.
- Press ▼ / ▲ button to select the option that you want to adjust in the System menu.
- Press Enter button to adjust.

After finishing your adjustment, Press Enter button to save and return to the previous menu.

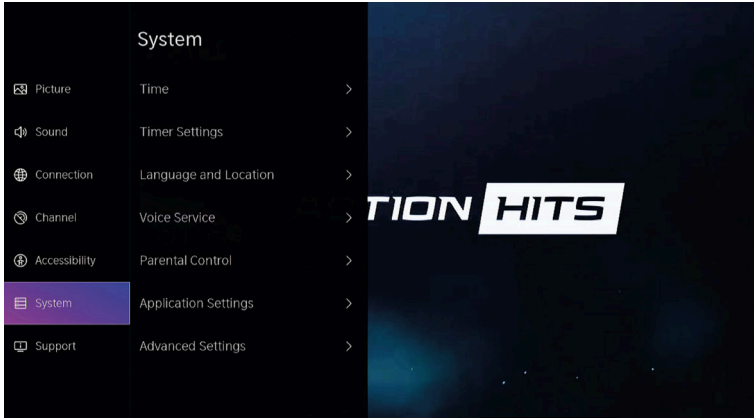

### Application Settings

Press ▼ / ▲ button to select Application Settings.

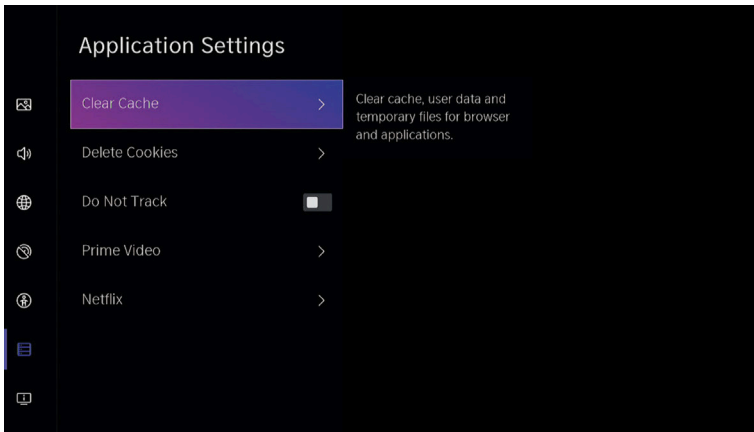

## HDMI/CEC Function

- Press ▼ / ▲ button to select CEC Function, then press Enter button to enter sub-menu to select.
- Press ▼ / ▲ button to select CEC Control / Device Auto Power On / Device Auto Power Off / TV Auto Power On / CEC Device Lists.

Note: All the options are available only when the CEC Control select On.

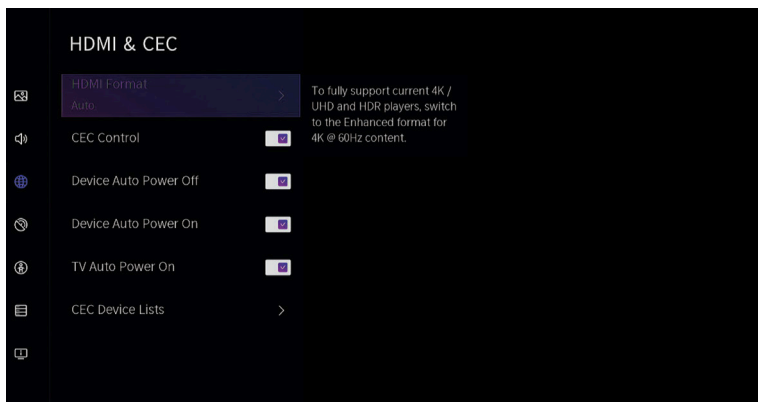

## Advanced Settings

Press ▼ / ▲ button to select Advanced Settings, then press ENTER / ► button to enter.

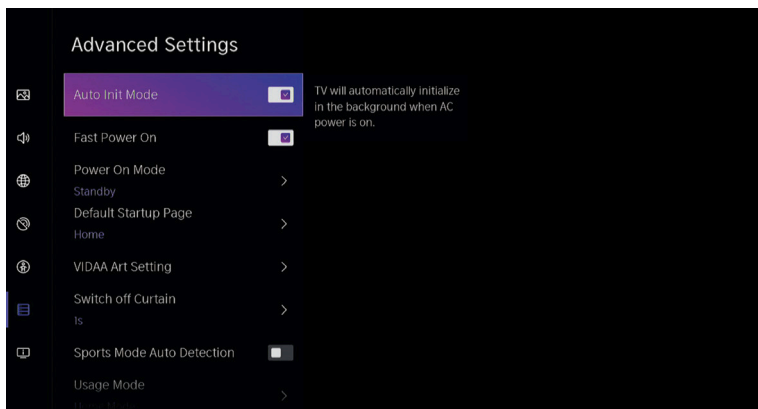

## Support

· Press ▼ / ▲ button to select Support, then press ENTER / ► button to enter.

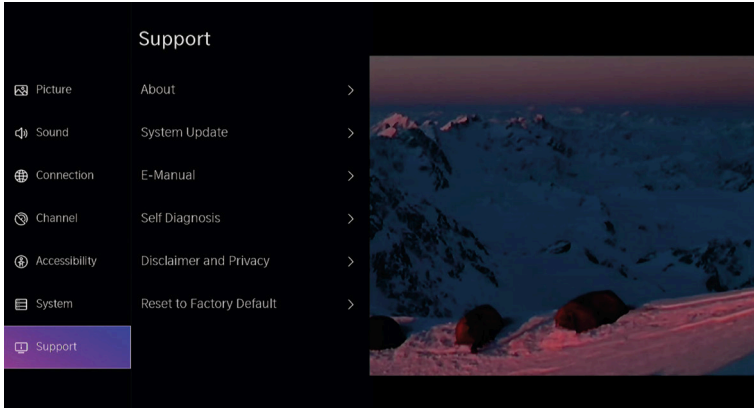

## Restore To Factory Default

· Press ▼ / ▲ button to select Restore To Factory Default, then press ENTER / ► button to enter sub-menu and select.

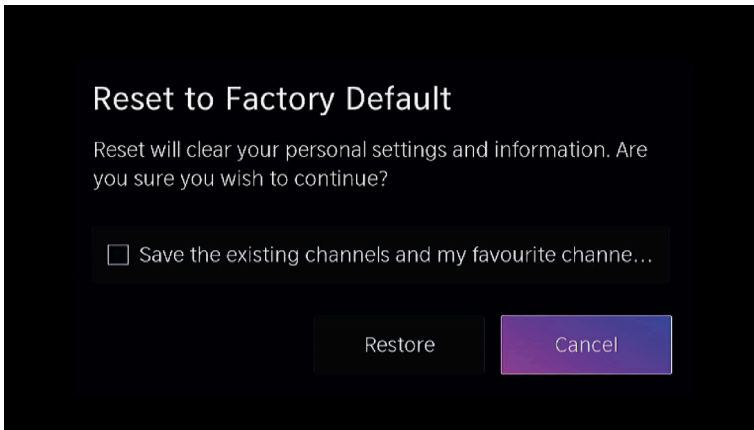

# MEDIA

## Media

Press ▼ / ▲ / ◀ / ▶ button to select Media on the Home page or press MEDIA button on the remote, and press OK button to enter the Media Center.

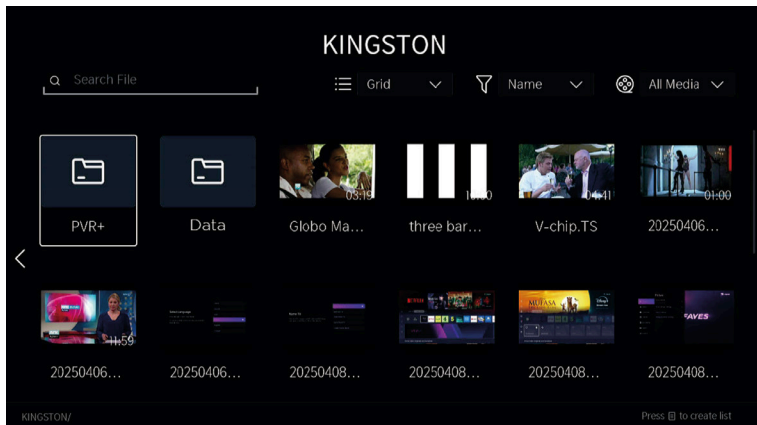

## Video

- Press ▼ / ▲ button to select Video or All, and press ▼ / ▲ / ◀ / ▶ button to select **Movies**.
- Press Menu button to display the setting options on the left side.

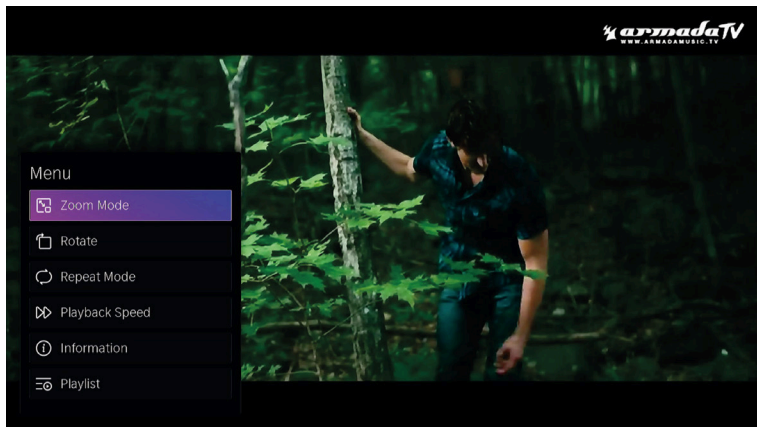

## Music

· Press ▼ / ▲ button to select Audio or All, and press ▼ / ▲ / ◀ / ▶ button to select **Music**.

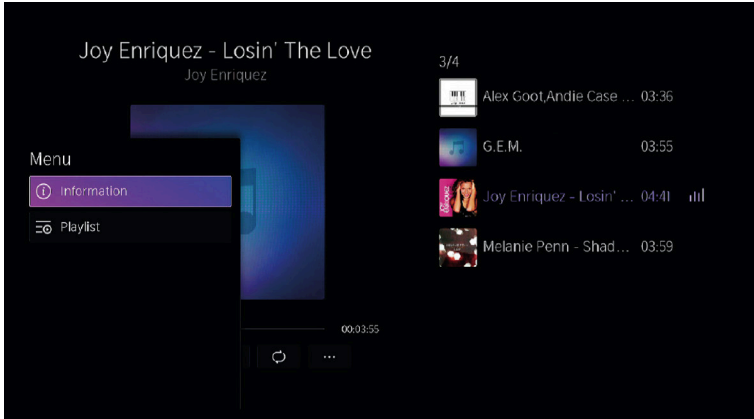

## Image

· Press ▼ / ▲ button to select Image or All, and press ▼ / ▲ / ◀ / ▶ button to select **Picture**.



## HELP

No power	Check if the AC cord of TV is plugged in or not. If there's still no power, please disconnect the plug, and reconnect to the socket after 60 seconds. Turn the power back on.
Signal not received properly	<ul style="list-style-type: none"> <li>• Double or phantom images may appear on your TV if there are high buildings or mountains close to where you are. You can adjust the image thru manual operation: consult instruction of vernier regulation, or adjust the direction of the external antenna.</li> <li>• If you use an indoor antenna, signal reception may be more difficult under certain circumstances. Adjust the direction of the antenna for optimum reception. If this does not improve reception, you may have to switch to an external antenna.</li> </ul>
No picture	<ul style="list-style-type: none"> <li>• Check if the antenna at the back of the TV is connected properly.</li> <li>• View other channels to see if the problem still occurs.</li> </ul>
Video appears with no audio	<ul style="list-style-type: none"> <li>• Try increasing the volume.</li> <li>• Check if the TV's sound is on mute or not.</li> </ul>
Audio is present, but video does not appear or is discolored	Try adjusting the contrast and brightness.
Static noise affects video and audio quality	Check if the antenna at the back of the TV is connected properly.
Broken lines on screen	Electrical appliances such as hair dryers or vacuums etc. may be interfering with your TV set. Switch these appliances off.
Remote doesn't work	<ul style="list-style-type: none"> <li>• Make sure the plastic bag which came with the remote control is removed. Try using the remote in a shorter distance from the TV. Check if the placement of the batteries is correct, or try using new batteries with the remote control.</li> <li>• The TV will go into Standby mode if it receives no response in a few minutes.</li> </ul>
No video (PC mode)	Please check if the cable is connected to the HDMI port correctly, or if the cable is bent in some places.
Screen is too bright or dark (PC Mode)	Adjust the brightness or contrast in the main menu.
No response from the PC	Check if the PC's display resolution is set to a compatible resolution for the TV.
Lines appearing when a device is connected to the RCA port	Make sure you are using a cable in good quality.
Problems are unresolved	Unplug the power cable and wait for 30 seconds, then reconnect to the socket. If problems still persist, do not attempt to repair the TV by yourself. Kindly contact the service center.

**Do not leave your TV displaying a static image, whether it is from a paused video, menu screen, etc. for an extended period of time, doing so will damage the display and may cause image burn-in.**

### List of maintenance procedures

\*Choose a good location for the television, in a clean place, away from sources of heat (sun, radiators, fireplaces), plants (pollen, dust, water) and the ground (risk of knocks, dust).

\*Do not place cloth, paper or other materials over the openings on the top, sides or bottom of the appliance.

\*Switch off the television after use (unless the manufacturer's operating instructions advise against it, as is usually the case for OLED televisions) and unplug it if it is not going to be used for (if it is an OLED television, leave it on standby before unplugging it)

\*Store the remote control carefully, do not expose it to liquids and check the condition of the remote control batteries regularly to prevent corrosion of the contacts.

\*Clean the screen with a soft, dry cloth after switching off and unplugging the television, and avoid glass sprays and other household cleaning agents.

## SPECIFICATIONS

Screen Size	power Consumption	Main accessories
24"	30W/36W	User's manual x1 Remote controller x1 Power cord x1 AAA Batteries x2 (Optional)
32"	40W/56W/60W	
39"	60W/70W	
40"	60W/75W/90W	
42"	65W/70W/90W	
43"	75W/80W/90W	
50"	100W/108W/120W	
55"	110W/118W/135W	
58"	120W/135W/160W	
65"	160W/165W/190W	
75"	180W/220W/240W/270W	

★ LIFE TIME : 60,000 Hrs



Manufactured under license from Dolby Laboratories.  
Dolby, Dolby Audio, and the double-D symbol are trademarks of Dolby Laboratories Licensing Corporation.



The terms HDMI and HDMI High-Definition Multimedia Interface, and the HDMI logo are trademarks or registered trademarks of HDMI Licensing LLC in the United States and other countries.

**WARNING**

Never place a television set in an unstable location. A television set may fall, causing serious personal injury or death.

Many injuries, particularly to children, can be avoided by taking simple precautions such as:

Using cabinets or stands recommended by the manufacturer of the television set.

Only using furniture that can safely support the television set.

Ensuring the television set is not overhanging the edge of the supporting furniture.

Not placing the television set on tall furniture (for example, cupboards or bookcases), without anchoring both the furniture and the television set to a suitable support.

Not placing the television set on cloth or other materials that may be located between the television set and supporting furniture.

Educating children about the dangers of climbing on furniture to reach the television set or its controls.

If your existing television set is being retained and relocated, the same considerations as above should be applied.

---

Wall-mounted screw:

22–24 inch: M4

28–75 inch / 85 inch: M6

77 inch / 100 inch: M8

**Note: don't hang at an angle to avoid the risk of falling off.**

## REMOTE CONTROL





- 1. POWER:** Switches the TV between on and standby mode.
- 2. No effect.**
- 3. MUTE:** Mute or restore your TV sound.
- 4. 0–9:** Figures "0–9" are used to directly input channel number.
- 5. CH.LIST:** Channel list.
- 6. TXT:** Press to enter Teletext when play the program.
- 7. App customization:** App customization (long press under the home page).
- 8. VOL+ / VOL-:** Press to increase / decrease the sound level.
- 9. CH+ / CH-:** Press to scan through channels.
- 10. INFO:** Displays the present channel information such as the current time and channel name.
- 11. Inputs:** Display / Select signal source options.
- 12. HOME:** Displays the home screen.
- 13. Navigation buttons:** Cursor UP / LEFT / RIGHT / DOWN.
- 14. BACK:** Press to move back through menus.
- 15. EXIT:** Exit the OSD menu.
- 16. PLEX:** Connects to PLEX.
- 17. Deezer:** Connects to deezer.
- 18. TV Channels:** Connects to VIDAA TV Channels App (internet connection required).
- 19. BROWSER:** Connects to BROWSER.
- 20. NETFLIX:** Connects to NETFLIX for viewing online TV shows and films (internet connection required).
- 21. YouTube:** Connects to YouTube (internet connection required).
- 22. Prime video:** Connects to Prime video (internet connection required).
- 23. Disney+:** Connects to Disney+ (internet connection required).
- 24. COLOR BUTTONS:** There are related functions under EPG.
- 25. SUBT:** SUBT.
- 26. EPG:** EPG menu.
- 27. Media control:** Play / Pause.
- 28. Menu:** Displays the OSD (On Screen Display) menu.
- 29. OK:** Validation button [OK].



### Attention

The remote control does not have a Microphone function or a Mouse function.

## INFORMACIÓN DE SEGURIDAD

	<p>El signo de exclamación dentro de un triángulo equilátero tiene por objeto alertar al usuario de la presencia de una sección importante en la documentación que acompaña al aparato.</p>	<h3>PRECAUCIÓN</h3> <p>Riesgo de descarga eléctrica. No abrir.</p>
	<p><b>Advertencia</b></p> <p>El símbolo de un rayo con punta de flecha dentro de un triángulo equilátero tiene por objeto alertar al usuario de la presencia de tensión peligrosa sin aislamiento dentro de la carcasa del producto, que puede ser de magnitud suficiente como para constituir un riesgo de descarga eléctrica para las personas.</p>	<p>Este producto funciona con altos voltajes. Para reducir el riesgo de descarga eléctrica, no retire la cubierta de la carcasa. Consulte con personal de servicio cualificado para cualquier reparación.</p> <p>Si se cambia el televisor o se realiza un ajuste importante, las descargas eléctricas pueden provocar daños. No intente abrir una máquina de mantenimiento; los centros de atención al cliente requieren una inspección.</p>

## INSTRUCCIONES DE SEGURIDAD IMPORTANTES

1. Lea estas instrucciones.
2. Conserve este manual de instrucciones.
3. Siga todas las advertencias.
4. Siga todas las instrucciones.
5. No utilice este equipo cerca del agua.
6. Limpiar únicamente con un paño suave y seco.
7. No bloquee las ranuras de ventilación. Instálolo siguiendo las instrucciones del fabricante.
8. No instale el equipo cerca de fuentes de calor, como radiadores, hornos, calefactores u otros aparatos (incluidos amplificadores) que emitan calor.
9. No intente eludir la finalidad del enchufe polarizado. Este televisor está equipado con un enchufe polarizado (una clavija más ancha que la otra). Este enchufe debe encajar correctamente en la toma de corriente. Se trata de una medida de seguridad. Si no puede insertar el enchufe completamente, intente darle la vuelta. Si sigue sin funcionar, consulte a un electricista para que sustituya el enchufe por uno adecuado.
10. Proteja el cable de alimentación para que no se pise ni se doble, especialmente en el enchufe y en el punto donde se conecta al equipo.
11. Utilice únicamente los accesorios especificados por el fabricante.
12. Utilice únicamente muebles o estantes recomendados por el fabricante o vendidos junto con el equipo. Si utiliza muebles o estantes inestables, tenga mucho cuidado, ya que el equipo podría caerse y causar lesiones personales.
13. Desconecte el equipo durante tormentas eléctricas o cuando no lo utilice durante un periodo prolongado. 
14. Precaución: Para reducir el riesgo de descarga eléctrica, no exponga este aparato a la lluvia ni a la humedad.
15. Cuando el conector principal se utiliza como dispositivo de desconexión, el dispositivo desconectado debe permanecer listo para funcionar.
16. El contacto debe instalarse cerca del equipo y debe ser fácilmente accesible.
17. Este equipo no debe colocarse en un entorno con poca ventilación, como una estantería o un espacio cerrado, a menos que cuente con una ventilación adecuada.
18. El aparato no debe exponerse a goteos ni salpicaduras, y no deben colocarse objetos llenos de líquidos, como vasos, sobre el aparato.
19. No coloque ninguna fuente de peligro sobre el aparato (por ejemplo, objetos llenos de líquidos, velas).
20. Montaje en pared o techo: el aparato debe instalarse en la pared o el techo únicamente según las recomendaciones del fabricante.
21. Nunca coloque el televisor, el mando a distancia ni las pilas cerca de llamas u otras fuentes de calor, incluida la luz solar directa. Para evitar la propagación del fuego, mantenga las velas u otras llamas alejadas del televisor, el mando a distancia y las pilas en todo momento.
22. El terminal USB debe cargarse a 0,5 A en condiciones normales de funcionamiento. Estas instrucciones de uso están destinadas exclusivamente a personal cualificado. Para reducir el riesgo de descarga eléctrica, no realice ninguna reparación ni mantenimiento que no figure en las instrucciones de uso, a menos que esté cualificado para ello.
23. Las baterías instaladas en la unidad no deben exponerse a calor excesivo, como la luz solar, el fuego o fuentes similares.
24. Este equipo es un equipo electrónico de clase II o con doble aislamiento. Ha sido diseñado de tal manera que no requiere una conexión segura a tierra. 
25. La temperatura de funcionamiento recomendada es de 45 grados Celsius. La altitud máxima es de 2000 metros.



## BOTONES DE TV E INTERFAZ DE TERMINAL

### Botones de TV

**Nota: Lo siguiente es solo un esquema funcional. La posición y disposición reales de los diferentes modelos pueden variar.**



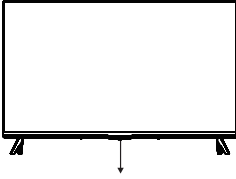





Una clave:



Pulse este botón en modo de espera para encender/apagar el televisor.

Nota: Imagen solo con fines ilustrativos.

### Interfaz de terminal

 AV IN	<b>Entrada AV:</b> entrada de señal AV externa y entradas de audio derecha/izquierda.	 USB	<b>Entrada USB:</b> conecta un dispositivo USB.
 HDMI	<b>Entrada HDMI:</b> conéctela a una conexión de salida HDMI en su dispositivo externo.	 ÓPTICA	<b>Óptica</b> - Salida de audio digital
 ANT 75Ω	<b>ANT 75 -</b> Conecte la entrada de antena/cable tv (75VHF/UHF)	 RJ 45	<b>RJ45:</b> conecta a Internet.
 EARPHONE	<b>Salida de AURICULARES:</b> cuando se conectan los auriculares, los altavoces se desactivan.	 CI	<b>CI SLOT:</b> entrada del lector de tarjetas CI (interfaz común) que requiere un CAM (módulo de acceso condicional). Se utiliza para la televisión de pago.



\*Deje de utilizar cualquier dispositivo que utilice el modo USB antes de conectar, desconectar o ajustar los puertos HDMI o USB. Si no lo hace, podría producirse una descarga electrostática que podría dañar el televisor o afectar a su funcionamiento.

### Diagrama de conexión de dispositivos externos

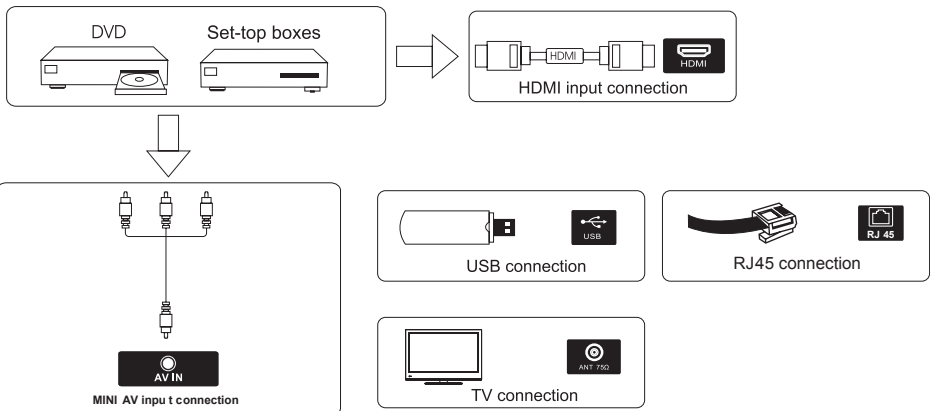

## INSTALACIÓN Y CONEXIÓN DE TELEVISORES

### Configure su televisor

Coloca tu televisor en un lugar firme que pueda soportar su peso.

Para evitar peligros, no coloque el televisor cerca del agua o de fuentes de calor (como luces, velas o calefactores), y no bloquee la ventilación de la parte posterior del televisor.

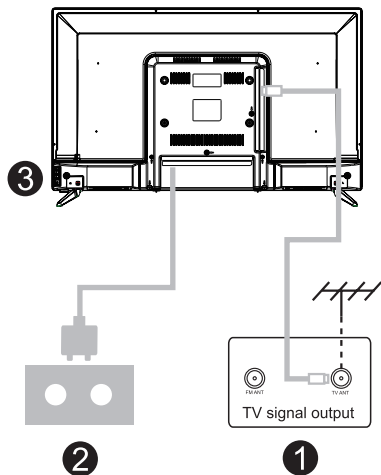
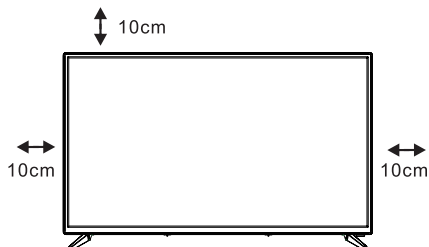

### Conecte la antena y la alimentación eléctrica.

1. Conecte el cable de la antena a la toma de antena situada en la parte posterior del televisor.
2. Enchufar el cable de alimentación del televisor (CA 100-240 V ~ 50/60 Hz).

\*El cable de alimentación adjunto es exclusivo para este modelo.

### Encender la televisión

3. Conecte la fuente de alimentación, entre en modo de espera (luz roja), pulse el botón de encendido del televisor o el botón de encendido del mando a distancia para encender el televisor.

Nota: Si el modelo tiene una ranura para tarjetas CI en la parte superior e incluye un tapón de silicona en el embalaje, inserte el tapón de silicona en la ranura cuando no se utilice ninguna tarjeta CI. No es necesario realizar ninguna acción en los modelos que tienen ranura pero no incluyen tapón de silicona.

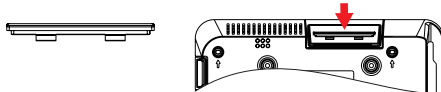

**NOTA:** Imagen solo con fines ilustrativos.

## INSTRUCCIONES DE INSTALACIÓN DEL SOPORTE DE TELEVISIÓN

El televisor se envía con el soporte separado del mueble. Para montar el soporte de mesa del televisor, siga las instrucciones que se indican a continuación.

1. El panel se raya con facilidad, por lo que le recomendamos que coloque un paño suave sobre la mesa y apoye el televisor boca abajo sobre el paño. Nota: Desenchufe siempre el cable de alimentación antes de instalar o retirar el soporte.

2. Tome la base. Alinee los orificios de los tornillos de la base y del televisor, inserte los tornillos en los orificios de la base y apriételos.

Nota: Para garantizar la estabilidad del televisor, apriete todos los tornillos. El soporte de algunos modelos de televisor está diseñado con un sistema de encaje a presión, que se instala fácilmente encajándolo en la ranura del soporte, en lugar de con tornillos.

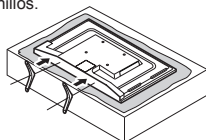

Tenga en cuenta la dirección de la base.



La vista inferior del televisor

(El frente del armario mira hacia abajo)

(La ilustración es solo para referencia, prevalezca lo real).

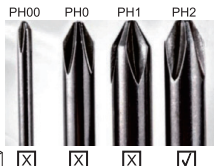

### Sugerencia:

Para facilitar la instalación de la base y evitar cualquier riesgo de arañazos y daños, le recomendamos que utilice un destornillador PH2.

## INSTALACIÓN INICIAL

**Por favor, siga las instrucciones del texto sobre la configuración inicial.  
Pulse el botón ▼/▲ para seleccionar el idioma.**

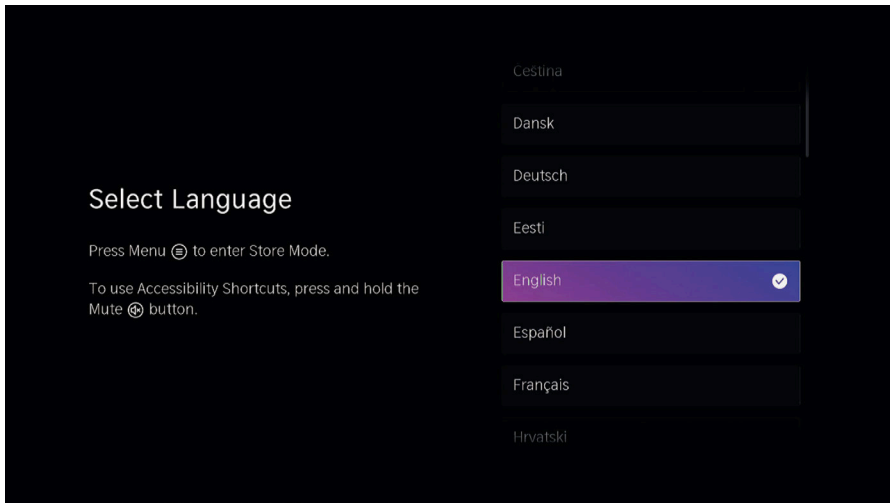

**Asegúrese de que el dispositivo esté conectado.**

**A continuación, pulse el botón ▼ / ▲ para seleccionar el nombre del televisor.**

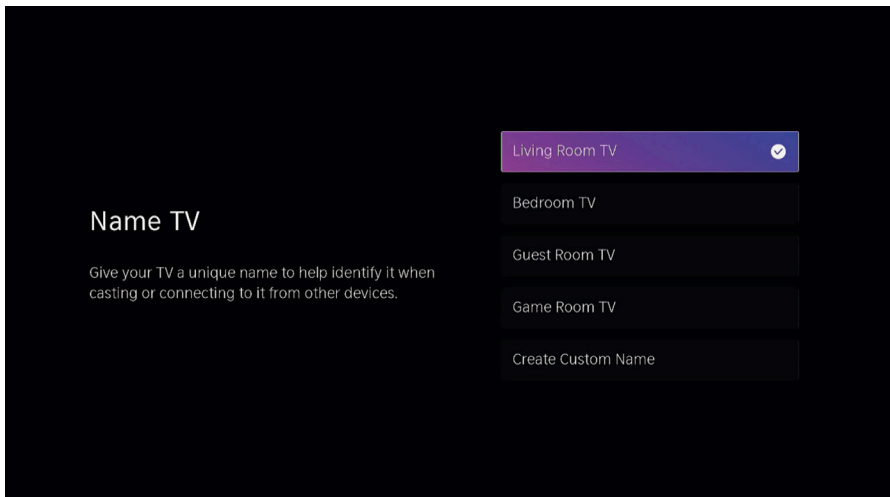

## INICIO

### Inicio

Pulse el botón «HOME / ▢» para acceder a la pantalla de inicio.

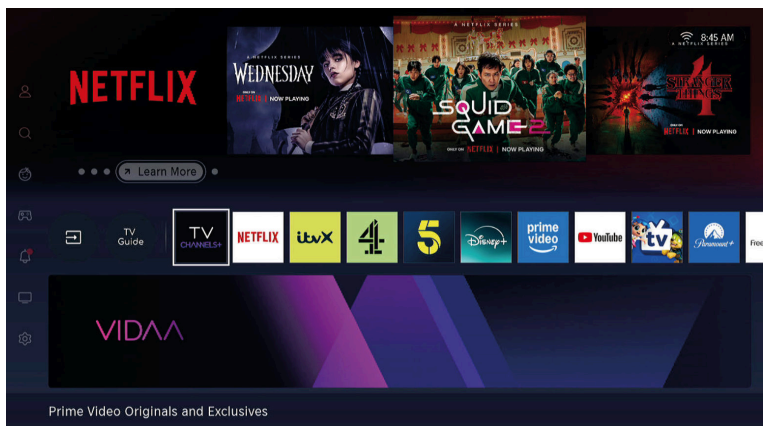

· La interfaz de usuario de la pantalla de inicio de algunos países puede mostrarse de forma diferente a la imagen anterior. Consulte el producto para obtener más detalles.

- Administrar aplicaciones
- Selecciona el elemento que deseas mover y, a continuación, pulsa el botón  para gestionarlo.

### Entrada

Pulse el botón ▼ / ▲ para seleccionar el menú Entradas.

Pulse ENTER para seleccionar la entrada.

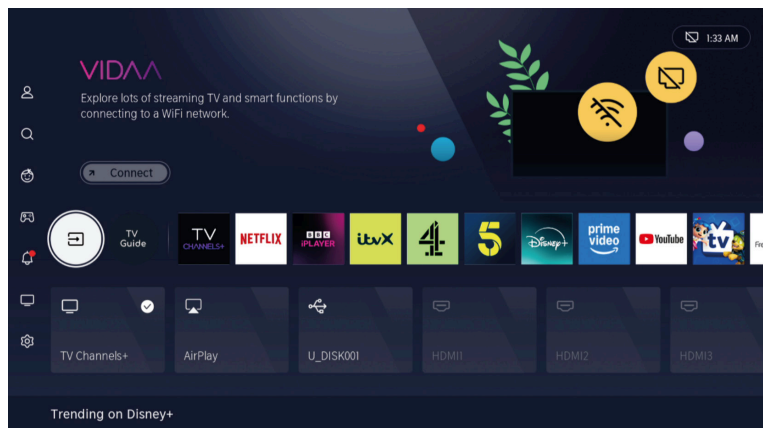

# CONFIGURACIÓN INICIAL

## Imagen

- Pulse MENÚ para acceder al menú principal, pulse ▼ / ▲ para seleccionar el menú de imagen.
- Pulse el botón ▼ / ▲ para seleccionar la opción que desea ajustar en el menú IMAGEN.
- Pulse el botón Intro para ajustar.
- Una vez finalizado el ajuste, pulse el botón Intro para guardar y volver al menú anterior.

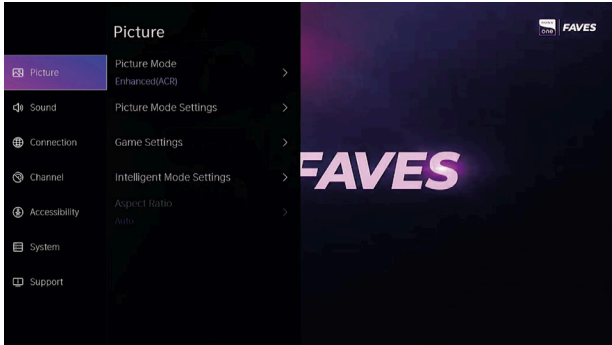

## Modo imagen

- Pulse el botón ▼ / ▲ para seleccionar el modo de imagen y, a continuación, pulse los botones ▼ / ▲ y Enter para seleccionar. (Opcional: Estándar / Día de cine / Noche de cine / Dinámico / Deportes).

## Relación de aspecto

- Ajuste la relación de aspecto para estirar o ampliar la imagen.
- Pulse el botón ▼ / ▲ para seleccionar la relación de aspecto.
- Pulse el botón ◀ / ▶ para seleccionar Automático / 16:9 / 4:3 / Panorámico / Zoom de película / Directo.

## Modo de juego

- Pulse ▼ / ▲ para seleccionar y pulse ◀ / ▶ para seleccionar Activado / Desactivado.

## Configuración del modo de imagen

- Pulse ▼ / ▲ para seleccionar y pulse ▶ y ENTER para entrar.

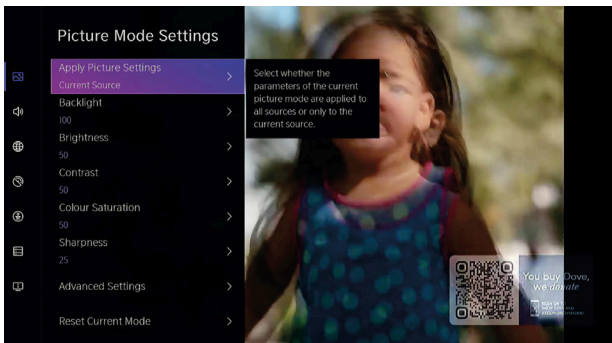

## Sonido

- Pulse el botón MENÚ para mostrar el menú principal. Pulse el botón ▼ / ▲ para seleccionar SONIDO en el menú principal.
- Pulse el botón ▼ / ▲ para seleccionar la opción que desea ajustar en el menú SONIDO.
- Pulse el botón Intro para ajustar.
- Una vez finalizado el ajuste, pulse el botón Intro para guardar y volver al menú anterior.

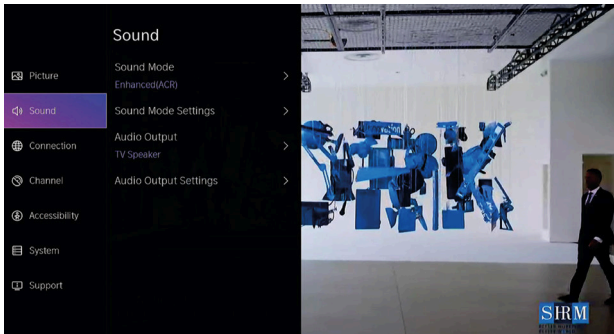

## Salida de audio

- Pulse el botón ▼ / ▲ para seleccionar Salida de audio.
- Pulse el botón ENTER / ► para acceder al submenú y, a continuación, pulse el botón ▼ / ▲ para seleccionar ARC / Altavoz de TV / Solo SPDIF.

Nota: Bluetooth es opcional, ¡la compatibilidad con la función Bluetooth depende de la configuración real!

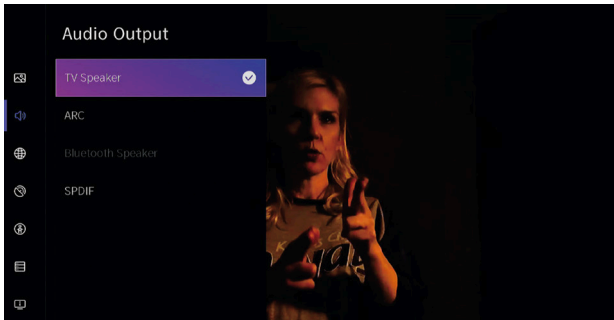

## Red

Pulse el botón MENÚ para mostrar el menú principal. Pulse los botones ▼ / ▲ para seleccionar Red en el menú principal.

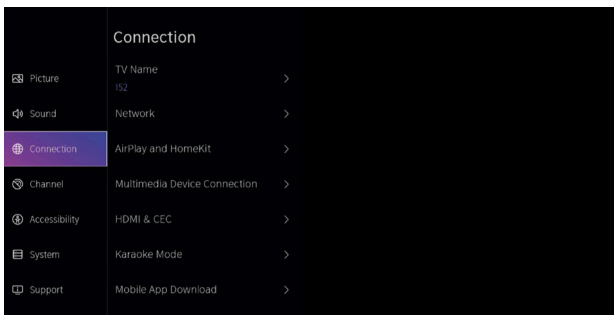

Pulse el botón ▼ / ▲ para seleccionar: Configuración de red / Conexión a Internet / Activación en red inalámbrica / Activación en LAN.

## Canal

- Pulse el botón MENÚ para mostrar el menú principal. Pulse el botón ▼ / ▲ para seleccionar Canal.
- Pulse el botón ▼ / ▲ para seleccionar la opción que desea ajustar en el menú Canal.
- Pulse el botón Intro para ajustar.
- Una vez finalizado el ajuste, pulse el botón Intro para guardar y volver al menú anterior.

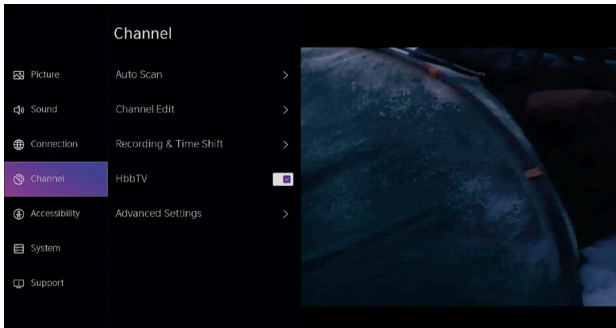

## Función auxiliar para personas con discapacidad visual y auditiva

### 1. Función de audiodescripción (para personas con discapacidad visual)

Introducción: La audiodescripción es la abreviatura de «descripción verbal de imágenes» y está destinada a usuarios con discapacidad visual. Al añadir comentarios de voz adicionales, proporciona descripciones auxiliares para medios audiovisuales como la televisión, las películas y las series de televisión, lo que ayuda a los usuarios con discapacidad visual a comprender información visual que de otro modo les resultaría inaccesible, como escenas, expresiones faciales y detalles de los movimientos de los personajes.

**Cómo habilitarlo:** Ajustes -> Accesibilidad -> Guía de voz

### 2. Función para personas con discapacidad auditiva

Introducción: La función para personas con discapacidad auditiva (asistencia auditiva) en la televisión digital es una tecnología de asistencia diseñada específicamente para usuarios con discapacidad auditiva, cuyo objetivo es ayudar a los usuarios a comprender mejor los contenidos televisivos mediante subtítulos visuales.

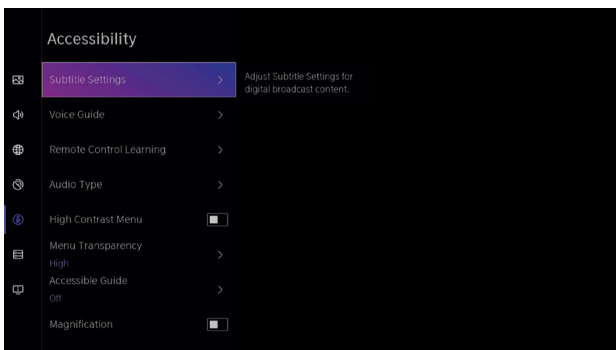

### 3. Configurar las preferencias del usuario

- Introducción: Configure la corrección de color, el contraste de la fuente, el tamaño de la fuente, el cursor de enfoque, etc.

**Cómo habilitarlo:** Ajustes -> Accesibilidad -> Guía accesible -> Guía frontal grande

## SISTEMA

### Pulse el botón MENÚ para mostrar el menú principal.

- Pulse el botón ◀ / ▶ para seleccionar Sistema en el menú principal.
- Pulse el botón ▼ / ▲ para seleccionar la opción que desea ajustar en el menú Sistema.
- Pulse el botón Intro para ajustar.

Una vez finalizado el ajuste, pulse el botón Intro para guardar y volver al menú anterior.

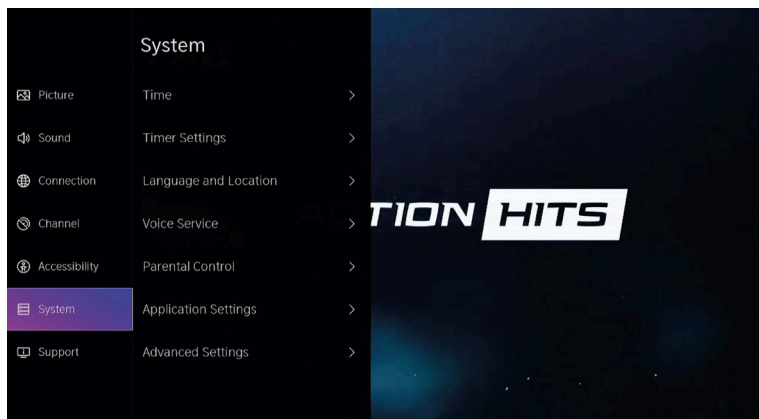

### Configuración de la aplicación

Pulse el botón ▼ / ▲ para seleccionar Configuración de la aplicación.

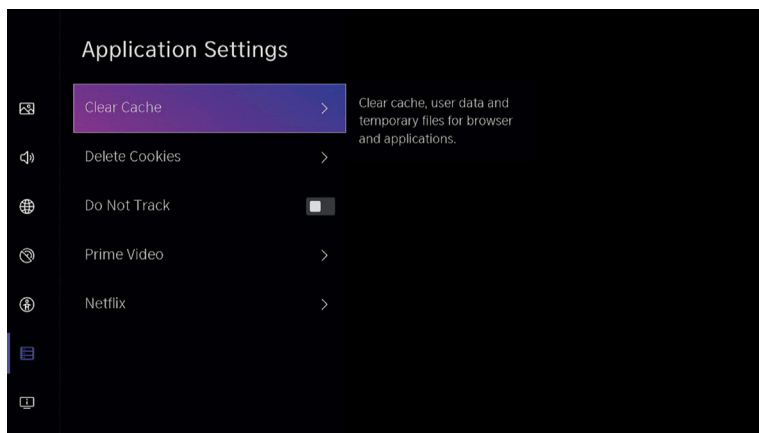

## Función HDMI/CEC

· Pulse el botón ▼ / ▲ para seleccionar la función CEC y, a continuación, pulse el botón Enter para acceder al submenú y seleccionar.

· Pulse el botón ▼ / ▲ para seleccionar Control CEC / Encendido automático del dispositivo / Apagado automático del dispositivo / Encendido automático del televisor / Listas de dispositivos CEC.

Nota: Todas las opciones están disponibles solo cuando el control CEC está seleccionado en «On».

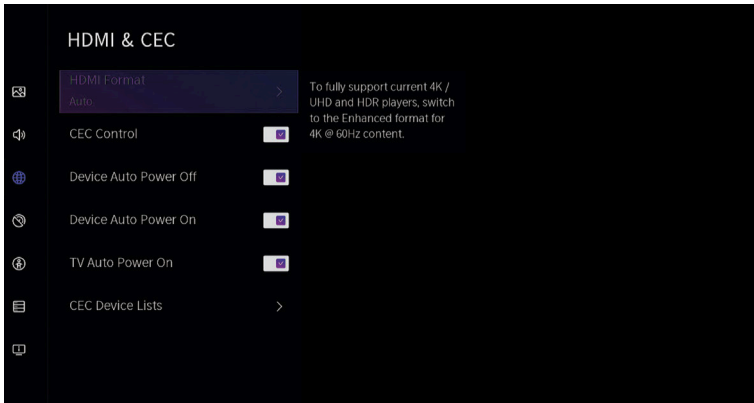

## Configuración avanzada

Pulse el botón ▼ / ▲ para seleccionar Configuración avanzada y, a continuación, pulse el botón ENTER / ► para acceder.

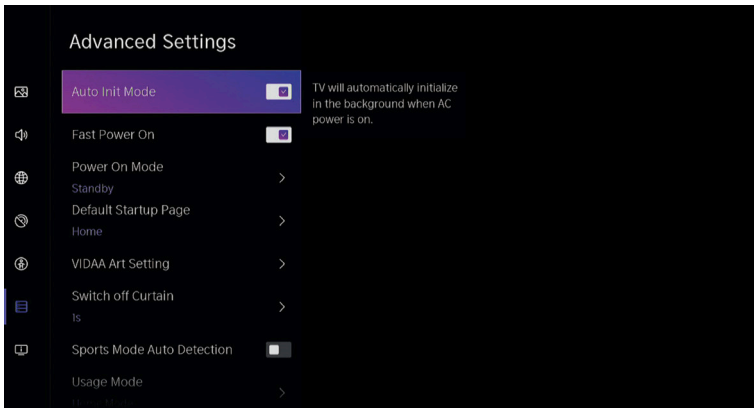

## Soporte

· Pulse el botón ▼ / ▲ para seleccionar Asistencia técnica y, a continuación, pulse el botón ENTER / ► para entrar.

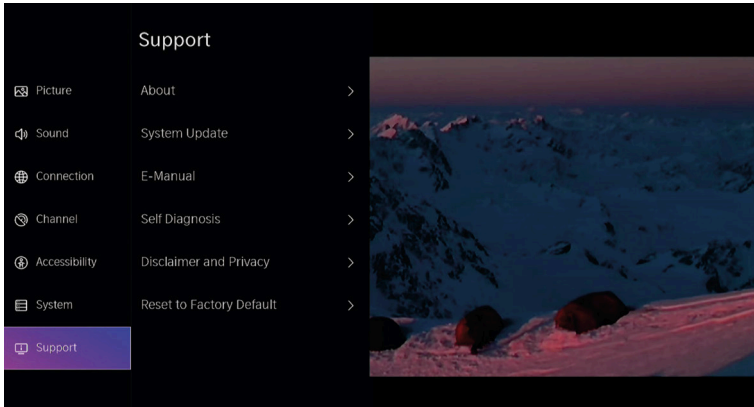

## Restablecer valores predeterminados de fábrica

· Pulse el botón ▼ / ▲ para seleccionar Restablecer valores predeterminados de fábrica, luego pulse el botón ENTER / ► para entrar en el submenú y seleccionar.

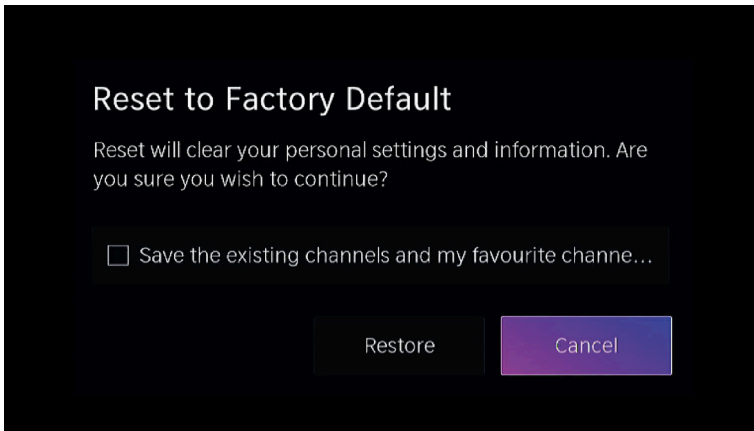

## MEDIOS DE COMUNICACIÓN

### Medios de comunicación

Pulse el botón ▼ / ▲ / ◀ / ▶ para seleccionar Multimedia en la página de inicio o pulse el botón MEDIA del mando a distancia y, a continuación, pulse el botón OK para acceder al Centro multimedia.

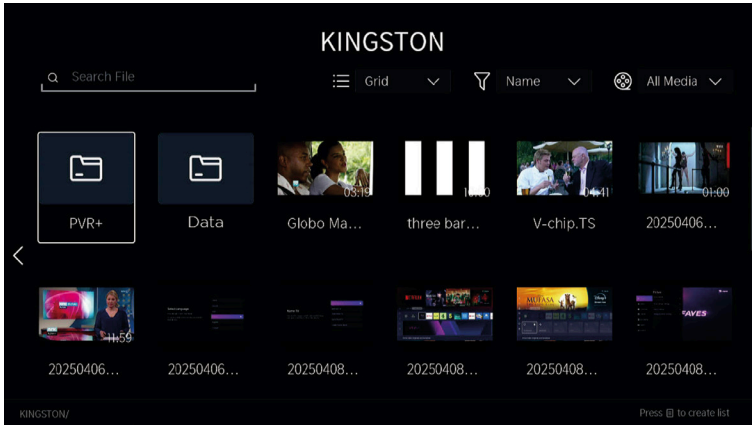

### Vídeo

- Pulse el botón ▼ / ▲ para seleccionar Vídeo o Todo, y pulse el botón ▼ / ▲ / ◀ / ▶ para seleccionar **Películas**.
- Pulse el botón Menú para mostrar las opciones de configuración en el lado izquierdo.

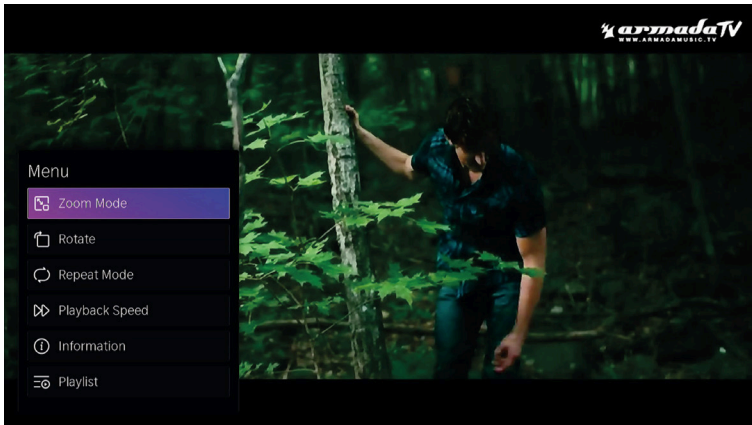

## Música

· Pulse el botón ▼ / ▲ para seleccionar Audio o Todo, y pulse el botón ▼ / ▲ / ◀ / ▶ para seleccionar **Música**.

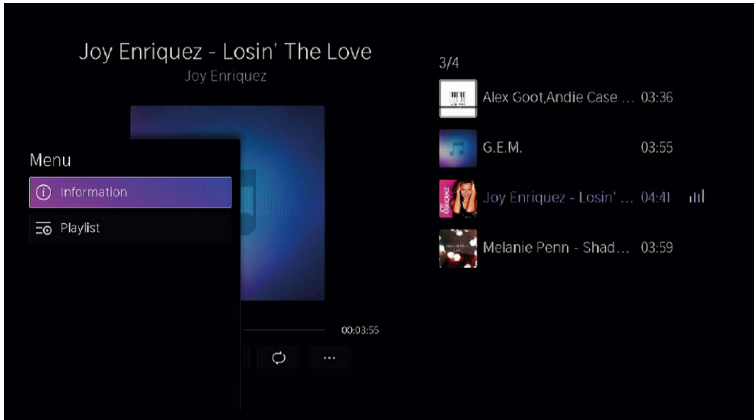

## Imagen

· Pulse el botón ▼ / ▲ para seleccionar Imagen o Todo, y pulse el botón ▼ / ▲ / ◀ / ▶ para seleccionar **Imagen**.



## AYUDA

Sin energía	Comprueba si el cable de alimentación del televisor está enchufado. Si sigue sin haber corriente, desconecta el enchufe y vuelve a conectarlo a la toma de corriente después de 60 segundos. Vuelve a encender el televisor.
Señal no recibida correctamente	<ul style="list-style-type: none"> <li>Es posible que aparezcan imágenes dobles o fantasmas en su televisor si hay edificios altos o montañas cerca de donde se encuentra. Puede ajustar la imagen mediante una operación manual: consulte las instrucciones de regulación del vernier o ajuste la dirección de la antena externa.</li> <li>Si utiliza una antena interior, la recepción de la señal puede resultar más difícil en determinadas circunstancias. Ajuste la dirección de la antena para obtener una recepción óptima. Si esto no mejora la recepción, es posible que tenga que cambiar a una antena exterior.</li> </ul>
Sin imagen	<ul style="list-style-type: none"> <li>Comprueba si la antena situada en la parte posterior del televisor está conectada correctamente.</li> <li>Vea otros canales para comprobar si el problema persiste.</li> </ul>
El vídeo aparece sin audio.	<ul style="list-style-type: none"> <li>Intenta subir el volumen.</li> <li>Comprueba si el sonido del televisor está silenciado o no.</li> </ul>
El audio está presente, pero el vídeo no aparece o está descolorido.	Prueba a ajustar el contraste y el brillo.
El ruido estático afecta a la calidad del vídeo y del audio.	Comprueba si la antena situada en la parte posterior del televisor está conectada correctamente.
Líneas discontinuas en la pantalla	Los aparatos eléctricos, como secadores de pelo o aspiradoras, etc., pueden interferir con su televisor. Apague estos aparatos.
El mando a distancia no funciona.	<ul style="list-style-type: none"> <li>Asegúrese de retirar la bolsa de plástico que venía con el mando a distancia. Pruebe a utilizar el mando a una distancia más corta del televisor. Compruebe que las pilas estén colocadas correctamente o pruebe a utilizar pilas nuevas con el mando a distancia.</li> <li>El televisor entrará en modo de espera si no recibe respuesta en unos minutos.</li> </ul>
Sin vídeo (modo PC)	Comprueba si el cable está conectado correctamente al puerto HDMI o si está doblado en algún punto.
La pantalla es demasiado brillante u oscura (modo PC)	Ajuste el brillo o el contraste en el menú principal.
Sin respuesta del PC	Comprueba si la resolución de pantalla del PC está configurada en una resolución compatible con el televisor.
Aparecen líneas cuando se conecta un dispositivo al puerto RCA.	Asegúrate de utilizar un cable de buena calidad.
Los problemas siguen sin resolverse.	Desenchufe el cable de alimentación y espere 30 segundos, luego vuelva a conectarlo a la toma de corriente. Si el problema persiste, no intente reparar el televisor usted mismo. Póngase en contacto con el centro de servicio técnico.

**No deje el televisor mostrando una imagen estática, ya sea de un vídeo en pausa, la pantalla del menú, etc., durante un periodo prolongado de tiempo, ya que esto dañará la pantalla y podría provocar el quemado de la imagen.**

### Lista de procedimientos de mantenimiento

\*Elija una buena ubicación para el televisor, en un lugar limpio, alejado de fuentes de calor (sol, radiadores, chimeneas), plantas (polen, polvo, agua) y el suelo (riesgo de golpes, polvo).

\*No coloque telas, papel ni otros materiales sobre las aberturas de la parte superior, los laterales o la parte inferior del aparato.

\*Apague el televisor después de usarlo (a menos que las instrucciones de funcionamiento del fabricante lo desaconsejen, como suele ser el caso de los televisores OLED) y desenchúfelo si no se va a utilizar (si se trata de un televisor OLED, déjelo en modo de espera antes de desenchufarlo).

\*Guarde el mando a distancia con cuidado, no lo exponga a líquidos y compruebe regularmente el estado de las pilas del mando a distancia para evitar la corrosión de los contactos.

\*Limpia la pantalla con un paño suave y seco después de apagar y desenchufar el televisor, y evita los sprays para cristales y otros productos de limpieza domésticos.

## ESPECIFICACIONES

Screen Size	power Consumption	Main accessories
24"	30W/36W	User's manual x1 Remote controller x1 Power cord x1 AAA Batteries x2 (Optional)
32"	40W/56W/60W	
39"	60W/70W	
40"	60W/75W/90W	
42"	65W/70W/90W	
43"	75W/80W/90W	
50"	100W/108W/120W	
55"	110W/118W/135W	
58"	120W/135W/160W	
65"	160W/165W/190W	
75"	180W/220W/240W/270W	

★ LIFE TIME : 60,000 Hrs



Manufactured under license from Dolby Laboratories.  
Dolby, Dolby Audio, and the double-D symbol are trademarks of Dolby Laboratories Licensing Corporation.



The terms HDMI and HDMI High-Definition Multimedia Interface, and the HDMI logo are trademarks or registered trademarks of HDMI Licensing LLC in the United States and other countries.

**ADVERTENCIA**

Nunca coloque un televisor en un lugar inestable. El televisor podría caerse y provocar lesiones graves o la muerte.

Muchas lesiones, especialmente las que sufren los niños, pueden evitarse tomando precauciones sencillas, como por ejemplo:

Utilizar muebles o soportes recomendados por el fabricante del televisor.

Utilice únicamente muebles que puedan soportar el televisor de forma segura.

Asegurarse de que el televisor no sobresalga del borde del mueble que lo sostiene.

No colocar el televisor sobre muebles altos (por ejemplo, armarios o estanterías) sin fijar tanto el mueble como el televisor a un soporte adecuado.

No coloque el televisor sobre telas u otros materiales que puedan encontrarse entre el televisor y el mueble que lo sostiene.

Educar a los niños sobre los peligros de subirse a los muebles para alcanzar el televisor o sus mandos.

Si se conserva y se reubica el televisor actual, se deben aplicar las mismas consideraciones que las anteriores.

Tornillo para montaje en pared:

22-24 pulgadas: M4

28-75 pulgadas / 85 pulgadas: M6

77 pulgadas / 100 pulgadas: M8

**Nota: no cuelgues en ángulo para evitar el riesgo de caerte.**

## MANDO A DISTANCIA

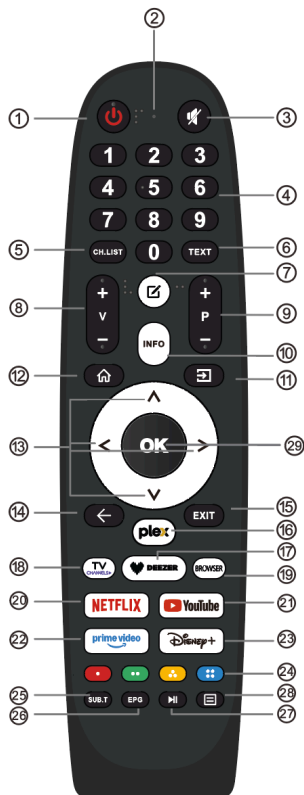

**1. ENCENDIDO:** Enciende el televisor o lo pone en modo de espera.

**2. Sin efecto.**

**3. SILENCIAR:** Silencia o restaura el sonido del televisor.

**4. 0-9:** Las cifras «0-9» se utilizan para introducir directamente el número de canal.

**5. CH.LIST:** Lista de canales.

**6. TXT:** Pulse para acceder al teletexto durante la reproducción del programa.

**7. Personalización de la aplicación:** Personalización de la aplicación (pulsar prolongadamente debajo de la página de inicio).

**8. VOL+ / VOL-:** Pulse para aumentar o disminuir el volumen.

**9. CH+ / CH-:** Pulse para cambiar de canal.

**10. INFO:** Muestra la información del canal actual, como la hora actual y el nombre del canal.

**11. Entradas:** Opciones de visualización/selección de la fuente de señal.

**12. INICIO:** Muestra la pantalla de inicio.

**13. Botones de navegación:** Cursor ARRIBA / IZQUIERDA / DERECHA / ABAJO.

**14. ATRÁS:** Pulse para retroceder por los menús.

**15. SALIR:** Sale del menú OSD.

**16. PLEX:** Se conecta a PLEX.

**17. Deezer:** Se conecta a Deezer.

**18. Canales de televisión:** se conecta a la aplicación VIDAA TV Channels (se requiere conexión a Internet).

**19. NAVEGADOR:** Se conecta al NAVEGADOR.

**20. NETFLIX:** Se conecta a NETFLIX para ver programas de televisión y películas en línea (se requiere conexión a Internet).

**21. YouTube:** Se conecta a YouTube (se requiere conexión a Internet).

**22. Prime Video:** Se conecta a Prime Video (se requiere conexión a Internet).

**23. Disney+:** Se conecta a Disney+ (se requiere conexión a Internet).

**24. BOTONES DE COLOR:** Hay funciones relacionadas en EPG.

**25. SUBT:** SUBT.

**26. EPG:** Menú EPG.

**27. Control multimedia:** Reproducir/Pausar.



**28. Menú:** muestra el menú OSD (On Screen Display, visualización en pantalla).

**29. Aceptar:** Botón de validación [Aceptar].



### Atención

El mando a distancia no tiene función de micrófono ni función de ratón.

## INFORMAZIONI DI SICUREZZA

	<p>Il punto esclamativo all'interno di un triangolo equilatero ha lo scopo di segnalare all'utente la presenza di un'importante sezione nella documentazione che accompagna l'apparecchio.</p>	<p><b>ATTENZIONE</b></p> <p>Rischio di scossa elettrica. Non aprire.</p>
	<p><b>Avvertenza</b></p> <p>Il simbolo del fulmine all'interno di un triangolo equilatero ha lo scopo di avvertire l'utente della presenza di tensioni pericolose non isolate all'interno dell'involucro del prodotto, che potrebbero essere di intensità tale da costituire un rischio di scossa elettrica per le persone.</p>	<p>Questo prodotto funziona con tensioni elevate. Per ridurre il rischio di scosse elettriche, non rimuovere il coperchio dell'involucro. Rivolgersi a personale di assistenza qualificato per la manutenzione.</p> <p>Se la televisione viene modificata o viene effettuata una regolazione importante, le scariche elettriche potrebbero causare danni. Non tentare di aprire un apparecchio di manutenzione; i centri di assistenza clienti richiedono un'ispezione.</p>

## ISTRUZIONI DI SICUREZZA IMPORTANTI

1. Leggi queste istruzioni.
2. Conservare il presente manuale di istruzioni.
3. Seguire tutte le avvertenze.
4. Seguire tutte le istruzioni.
5. Non utilizzare questa apparecchiatura vicino all'acqua.
6. Pulire solo con un panno morbido e asciutto.
7. Non ostruire le fessure di ventilazione. Installare secondo le istruzioni del produttore.
8. Non installare l'apparecchiatura vicino a fonti di calore, quali radiatori, forni, stufe o altri apparecchi (compresi amplificatori) che emettono calore.
9. Non tentare di eludere lo scopo della spina polarizzata. Questo televisore è dotato di una spina polarizzata (un polo più largo dell'altro). Questa spina deve essere inserita correttamente nella presa di corrente. Si tratta di una funzione di sicurezza. Se non è possibile inserire completamente la spina, provare a capovolgerla. Se ancora non funziona, consultare un elettricista per sostituire la spina con una adeguata.
10. Proteggere il cavo di alimentazione da calpestamenti o piegature, in particolare in corrispondenza della spina e del punto di collegamento all'apparecchiatura.
11. Utilizzare solo accessori specificati dal produttore.
12. Utilizzare solo mobili o scaffali raccomandati dal produttore o venduti insieme all'apparecchiatura. Quando si utilizzano mobili o scaffali instabili, prestare molta attenzione, poiché l'apparecchiatura potrebbe cadere e causare lesioni personali.
13. Scollegare l'apparecchiatura durante i temporali o quando non viene utilizzata per un lungo periodo di tempo. 
14. Attenzione: per ridurre il rischio di scossa elettrica, non esporre questo apparecchio alla pioggia o all'umidità.
15. Quando il connettore principale viene utilizzato come dispositivo di scollegamento, il dispositivo scollegato deve rimanere pronto per il funzionamento.
16. Il contatto deve essere installato vicino all'apparecchiatura e deve essere facilmente accessibile.
17. Questo apparecchio non deve essere collocato in un ambiente con scarsa ventilazione, come una libreria o uno spazio chiuso, a meno che non sia dotato di un'adeguata ventilazione.
18. L'apparecchio non deve essere esposto a gocciolamenti o schizzi e non devono essere appoggiati oggetti contenenti liquidi, come bicchieri, sull'apparecchio.
19. Non collocare fonti di pericolo sull'apparecchio (ad es. oggetti contenenti liquidi, candele).
20. Montaggio a parete o a soffitto: l'apparecchio deve essere installato a parete o a soffitto solo secondo le raccomandazioni del produttore.
21. Non collocare mai il televisore, il telecomando o le batterie vicino a fiamme o altre fonti di calore, compresa la luce diretta del sole. Per prevenire la propagazione del fuoco, tenere sempre candele o altre fiamme lontane dal televisore, dal telecomando e dalle batterie.
22. Il terminale USB deve essere caricato a 0,5 A in condizioni di funzionamento normale. Le presenti istruzioni operative sono destinate esclusivamente a personale qualificato. Per ridurre il rischio di scosse elettriche, non eseguire riparazioni o interventi di manutenzione diversi da quelli indicati nelle istruzioni operative, a meno che non si sia in possesso delle qualifiche necessarie.
23. Le batterie installate nell'unità non devono essere esposte a calore eccessivo, come luce solare, fuoco o fonti simili.
24. Questo apparecchio è un dispositivo elettronico di Classe II o a doppio isolamento. È stato progettato in modo tale da non richiedere un collegamento sicuro a terra. 
25. La temperatura di esercizio consigliata è di 45 gradi Celsius. L'altitudine massima è di 2000 metri.

## PULSANTI TV E INTERFACCIA TERMINALE

### Pulsanti TV

**Nota: quanto segue è solo uno schema funzionale. La posizione e la disposizione effettive dei diversi modelli potrebbero essere diverse.**



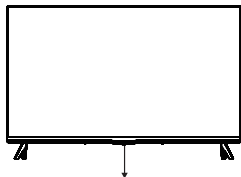





Una chiave:



Premere questo pulsante in modalità standby per accendere/spegnere il televisore.

Nota: immagine solo a scopo illustrativo.

### Interfaccia terminale

 AV IN	<b>Ingresso AV</b> - Ingresso segnale AV esterno e ingressi audio destro/sinistro.	 USB	<b>Ingresso USB</b> - Collegare un dispositivo USB.
 HDMI	<b>Ingresso HDMI</b> - Collegare a una connessione di uscita HDMI sul dispositivo esterno.	 OPTICAL	<b>Ottico</b> - Uscita audio digitale
 ANT 75Ω	<b>ANT 75</b> - Collegare l'ingresso antenna/TV (75/ VHF/UHF)	 RJ 45	<b>RJ45</b> - Connetti a Internet.
 EARPHONE	<b>Uscita AURICOLARI</b> - Quando gli auricolari sono collegati, gli altoparlanti vengono disattivati.	 CI	<b>CI SLOT</b> - Il lettore di schede CI (interfaccia comune) richiede un CAM (modulo di accesso condizionato). Utilizzato per la pay TV.



\*Interrompere l'uso di qualsiasi dispositivo in modalità USB prima di collegare, scollegare o regolare le porte terminali HDMI o USB.

La mancata osservanza di questa precauzione può causare scariche elettrostatiche che potrebbero danneggiare il televisore e/o comprometterne il funzionamento.

### Schema di collegamento dei dispositivi esterni

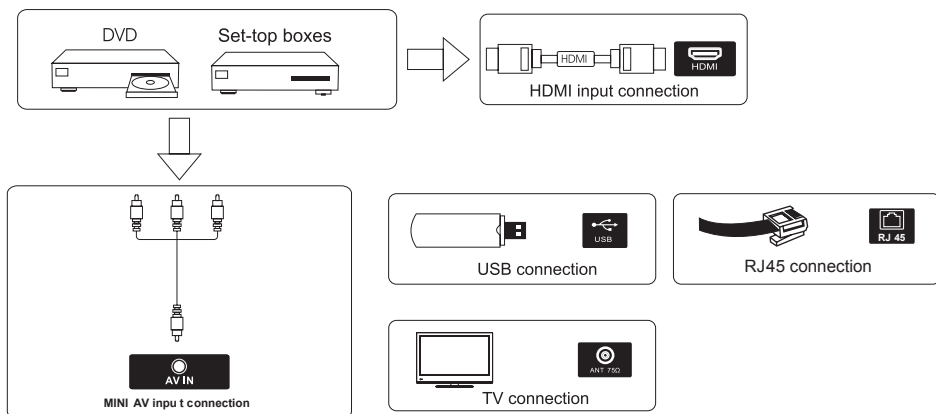

## INSTALLAZIONE E COLLEGAMENTO DELLA TV

### Imposta la tua TV

Posizionare il televisore su una superficie stabile in grado di sostenerne il peso.

Per evitare pericoli, non posizionare il televisore vicino a fonti d'acqua o di calore (come luci, candele, apparecchi di riscaldamento) e non ostruire la ventilazione sul retro del televisore.

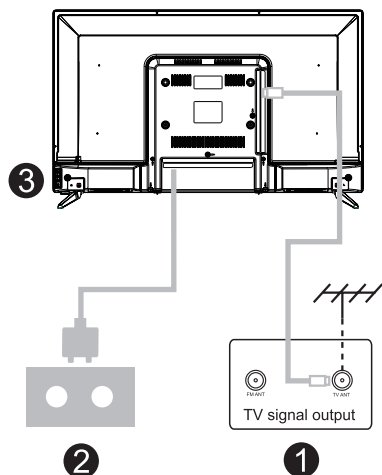
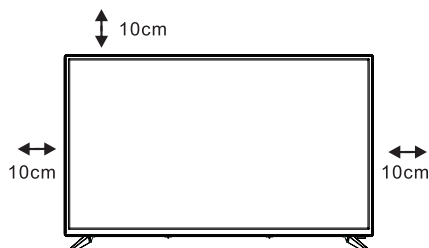

### Collegare l'antenna e l'alimentazione

1. Collegare il cavo dell'antenna alla presa dell'antenna sul retro del televisore.
2. Collegare il cavo di alimentazione del televisore (CA 100-240 V~ 50/60 Hz).

\*Il cavo di alimentazione in dotazione è specifico per questo modello.

### Accendi la TV

3. Collegare l'alimentatore, entrare in modalità standby (luce rossa), premere il pulsante di accensione del televisore o il pulsante di accensione sul telecomando per accendere il televisore.

Nota: se il modello è dotato di uno slot per scheda CI nella parte superiore e include un tappo in silicone nella confezione, inserire il tappo in silicone nello slot quando non si utilizza alcuna scheda CI. Non è richiesta alcuna azione per i modelli dotati di slot ma privi di tappo in silicone.

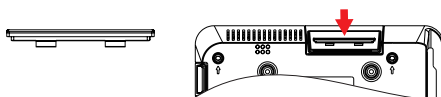

**NOTA:** Immagine solo a scopo illustrativo.

## ISTRUZIONI PER L'INSTALLAZIONE DEL MOBILE TV

Il televisore è confezionato con il supporto separato dal mobile. Per installare il supporto da tavolo, seguire le istruzioni riportate di seguito.

1. Il pannello può graffiarsi facilmente, quindi: posizionare un panno morbido sul tavolo e appoggiarvi il televisore con lo schermo rivolto verso il basso. Nota: scollegare sempre il cavo di alimentazione prima di installare/rimuovere il supporto.

2. Prendere la base. Allineare i fori delle viti della base e del televisore, quindi inserire le viti nei fori della base e serrare.

Nota: per garantire la stabilità del televisore, serrare tutte le viti. Il supporto di alcuni modelli di televisori è progettato con un sistema a scatto, facilmente installabile inserendolo nella scanalatura del supporto, invece che con viti.

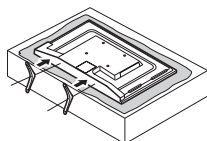

Si prega di prendere nota della direzione di base



La vista dal basso del televisore

(Frontale dell'armadio rivolto verso il basso)

(L'illustrazione è solo a titolo di riferimento, prevarrà quanto indicato nel prodotto reale)

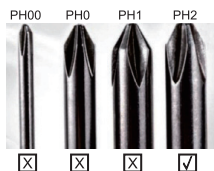

### Suggerimento:

Per facilitare l'installazione della base ed evitare il rischio di graffi e danni, consigliamo di utilizzare un cacciavite di tipo PH2.

## PRIMA INSTALLAZIONE

**Si prega di seguire le istruzioni riportate nel testo "Consigli per la prima configurazione".**

**Premere il pulsante ▼/▲ per selezionare la lingua.**

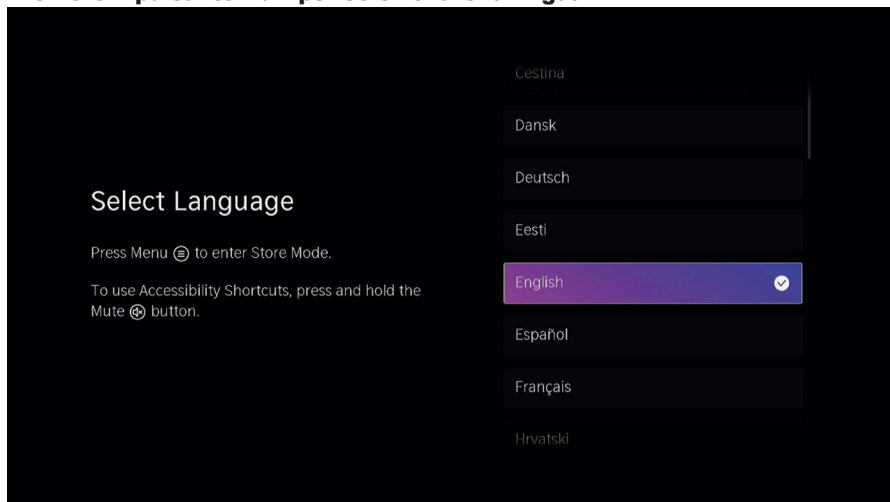

**Assicurati che il dispositivo sia connesso.**

**quindi premere il pulsante ▼ / ▲ per selezionare il nome del televisore.**

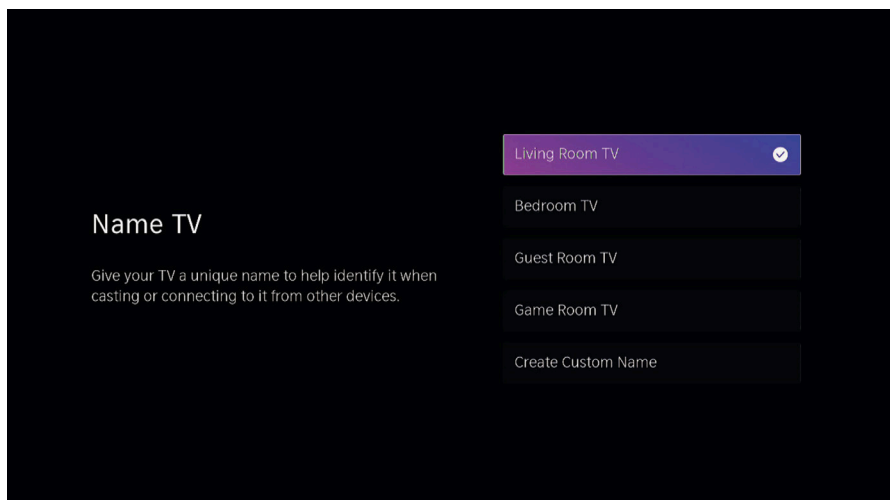

## HOME

### Home

Premendo il pulsante "HOME / Δ" è possibile accedere alla schermata HOME.

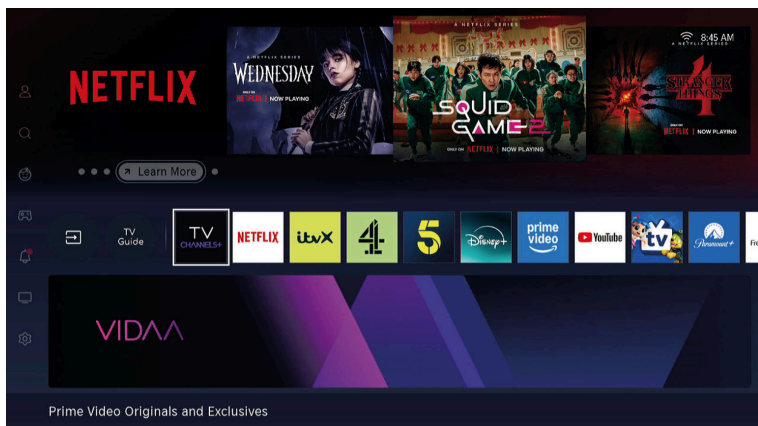

· L'interfaccia utente della schermata iniziale di alcuni paesi potrebbe essere diversa dall'immagine sopra riportata. Per ulteriori dettagli, fare riferimento al prodotto.

· Gestisci le app

· Seleziona l'elemento che desideri spostare, quindi premi il pulsante □ per gestirlo.

### Input

Premere il pulsante ▼ / ▲ per selezionare il menu Inputs (Ingressi).

Premere INVIO per selezionare l'input.

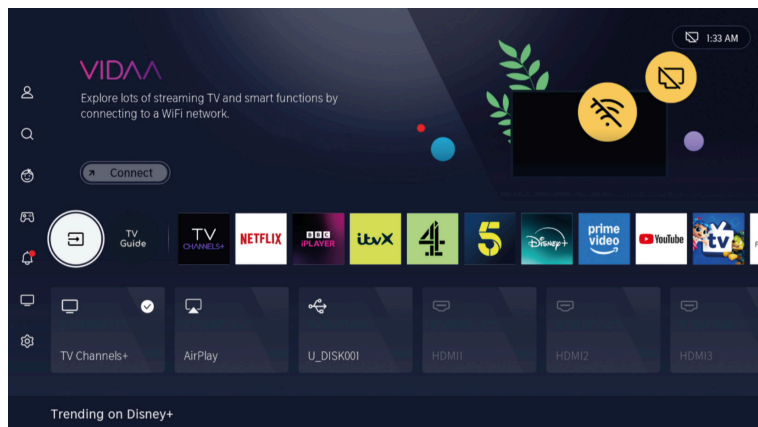

## CONFIGURAZIONE INIZIALE

### Immagine

- Premere MENU per accedere al menu principale, premere ▼ / ▲ per selezionare il menu immagini.
- Premere il pulsante ▼ / ▲ per selezionare l'opzione che si desidera regolare nel menu IMMAGINE.
- Premere il tasto Invio per regolare.
- Dopo aver completato la regolazione, premere il pulsante Invio per salvare e tornare al menu precedente.

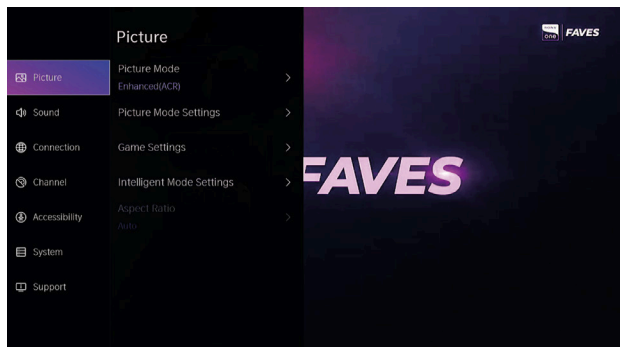

### Modalità immagine

- Premere il pulsante ▼ / ▲ per selezionare la modalità Immagine, quindi premere il pulsante ▼ / ▲ e il pulsante Invio per selezionare.

(Opzionale: Standard / Cinema diurno / Cinema notturno / Dinamico / Sport).

### Rapporto di aspetto

- Regola le proporzioni per allungare o ingrandire l'immagine.
- Premere il pulsante ▼ / ▲ per selezionare il rapporto di aspetto.
- Premere il pulsante ◀ / ▶ per selezionare Automatico / 16:9 / 4:3 / Panoramico / Zoom filmato / Diretto.

### Modalità di gioco

- Premere ▼ / ▲ per selezionare e premere ◀ / ▶ per selezionare On / Off.

### Impostazioni modalità immagine

- Premere ▼ / ▲ per selezionare, quindi premere ▶ e ENTER per confermare.

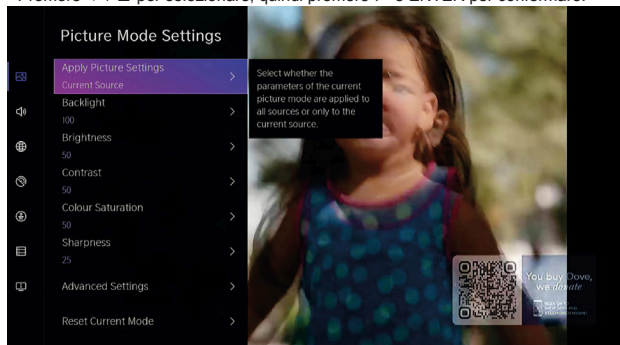

## Suono

- Premere il pulsante MENU per visualizzare il menu principale. Premere il pulsante ▼ / ▲ per selezionare SOUND (SUONO) nel menu principale.
- Premere il pulsante ▼ / ▲ per selezionare l'opzione che si desidera regolare nel menu SUONO.
- Premere il tasto Invio per regolare.
- Dopo aver completato la regolazione, premere il pulsante Invio per salvare e tornare al menu precedente.

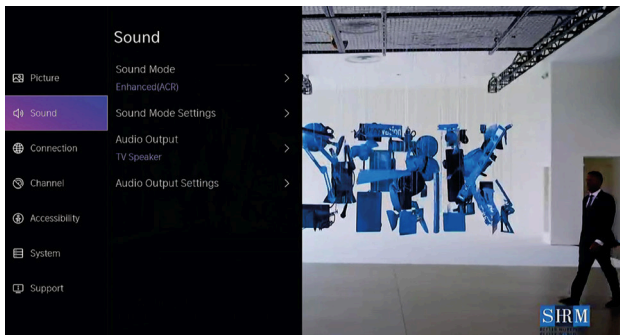

## Uscita audio

- Premere il pulsante ▼ / ▲ per selezionare Uscita audio.
- Premere il pulsante ENTER / ► per accedere al sottomenu, quindi premere il pulsante ▼ / ▲ per selezionare ARC / Altoparlante TV / Solo SPDIF.

Nota: il Bluetooth è opzionale, il supporto della funzione Bluetooth dipende dalla configurazione effettiva!

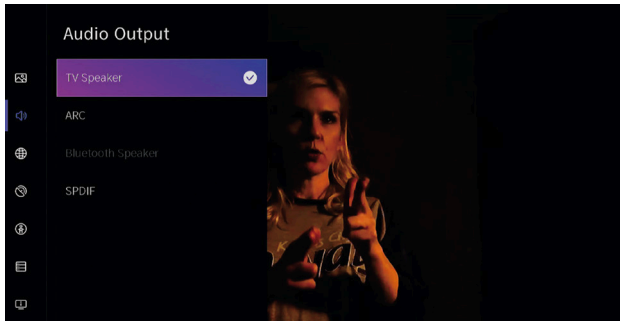

## Rete

Premere il pulsante MENU per visualizzare il menu principale. Premere il pulsante ▼ / ▲ per selezionare Rete nel menu principale.

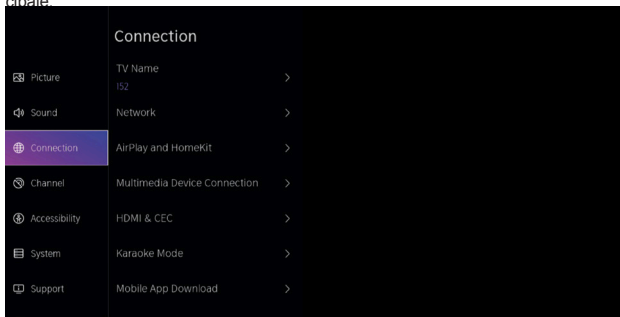

Premere il pulsante ▼ / ▲ per selezionare: Configurazione di rete / Connessione Internet / Riattivazione tramite rete wireless / Riattivazione tramite LAN.

## Canale

- Premere il pulsante MENU per visualizzare il menu principale. Premere il pulsante ▼ / ▲ per selezionare Canale.
- Premere il tasto ▼ / ▲ per selezionare l'opzione che si desidera regolare nel menu Canale.
- Premere il tasto Invio per regolare.
- Dopo aver completato la regolazione, premere il pulsante Invio per salvare e tornare al menu precedente.

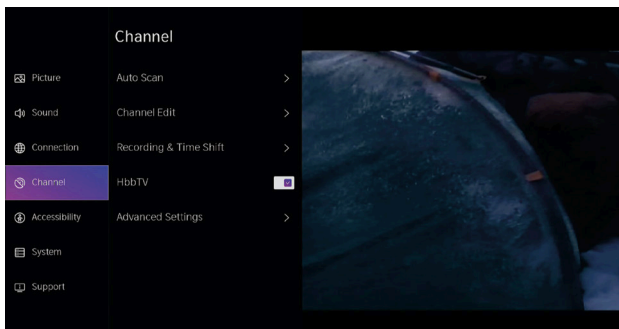

## Funzione ausiliaria per ipovedenti e ipoudenti

### 1. Funzione di descrizione audio (per ipovedenti)

Introduzione: L'audio descrizione è l'abbreviazione di "descrizione verbale delle immagini" ed è destinata agli utenti ipovedenti. Aggiungendo un commento vocale aggiuntivo, fornisce descrizioni ausiliarie per i media visivi come la televisione, i film e le serie TV, aiutando gli utenti ipovedenti a comprendere le informazioni visive che altrimenti sarebbero inaccessibili, come le scene, le espressioni facciali e i dettagli dei movimenti dei personaggi.

**Come abilitare:** Impostazioni -> Accessibilità -> Guida vocale

### 2. Funzione per ipoudenti

Introduzione: La funzione per ipoudenti (assistenza uditiva) nella televisione digitale è una tecnologia assistiva progettata specificamente per gli utenti con disabilità uditive, con l'obiettivo di aiutare gli utenti a comprendere meglio i contenuti televisivi attraverso i sottotitoli visivi.

**Come abilitare:** Impostazioni -> Accessibilità -> Impostazioni sottotitoli

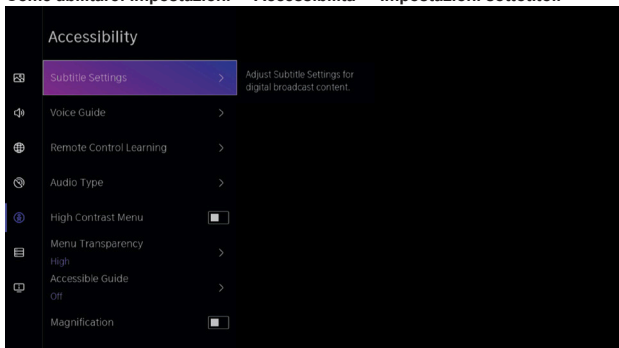

### 3. Imposta le preferenze utente

· Introduzione: imposta la correzione del colore, il contrasto dei caratteri, la dimensione dei caratteri, il cursore di messa a fuoco, ecc.

**Come abilitare:** Impostazioni -> Accessibilità -> Guida accessibile -> Guida frontale grande

## SISTEMA

### Premere il pulsante MENU per visualizzare il menu principale.

- Premere il pulsante ◀ / ▶ per selezionare Sistema nel menu principale.
- Premere il pulsante ▼ / ▲ per selezionare l'opzione che si desidera regolare nel menu Sistema.
- Premere il tasto Invio per regolare.

Dopo aver completato la regolazione, premere il pulsante Invio per salvare e tornare al menu precedente.

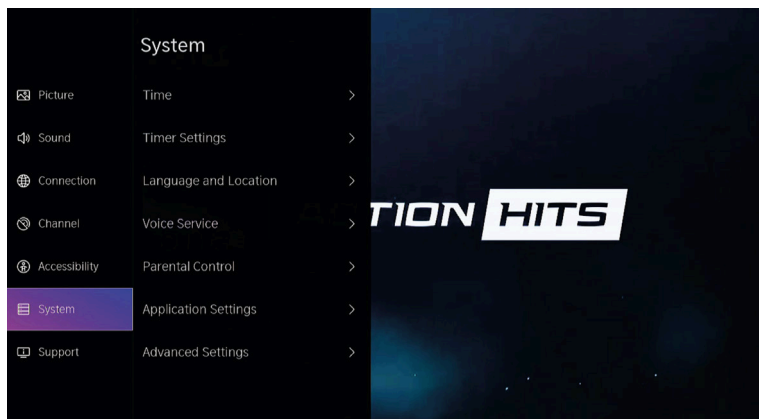

### Impostazioni dell'applicazione

Premere il pulsante ▼ / ▲ per selezionare Impostazioni applicazione.

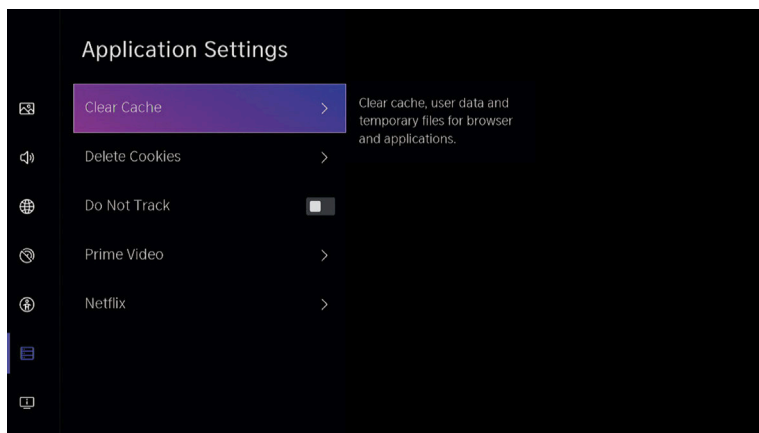

## Funzione HDMI/CEC

· Premere il pulsante ▼ / ▲ per selezionare la funzione CEC, quindi premere il pulsante Enter per accedere al sottomenu e selezionare l'opzione desiderata.

· Premere il pulsante ▼ / ▲ per selezionare Controllo CEC / Accensione automatica dispositivo / Spegnimento automatico dispositivo / Accensione automatica TV / Elenco dispositivi CEC.

Nota: tutte le opzioni sono disponibili solo quando il controllo CEC è impostato su On.

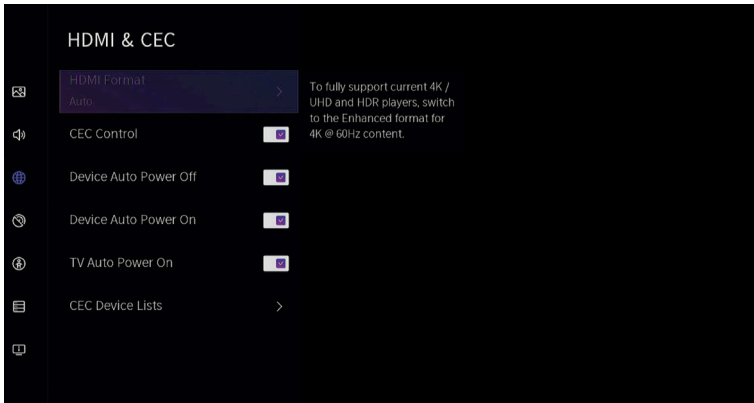

## Impostazioni avanzate

Premere il pulsante ▼ / ▲ per selezionare Impostazioni avanzate, quindi premere il pulsante ENTER / ► per accedere.

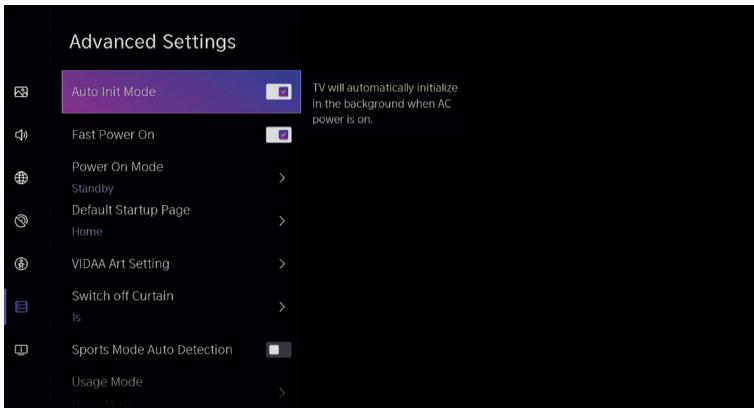

**Assistenza**

· Premere il pulsante ▼ / ▲ per selezionare Supporto, quindi premere il pulsante ENTER / ► per confermare.

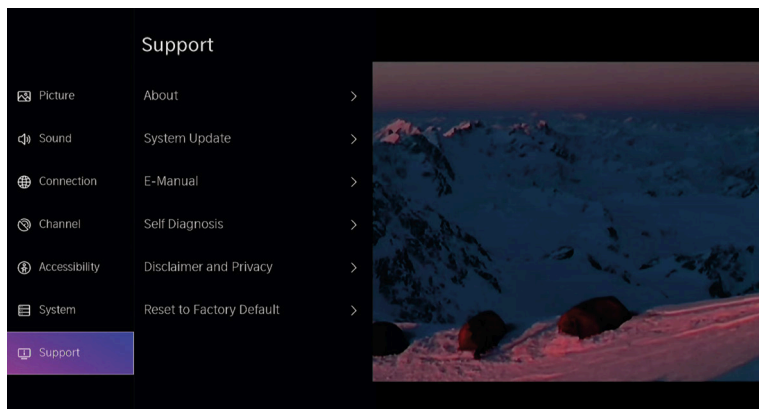
**Ripristina impostazioni predefinite di fabbrica**

· Premere il pulsante ▼ / ▲ per selezionare Ripristina impostazioni predefinite, quindi premere il pulsante ENTER / ► per accedere al sottomenu e selezionare.

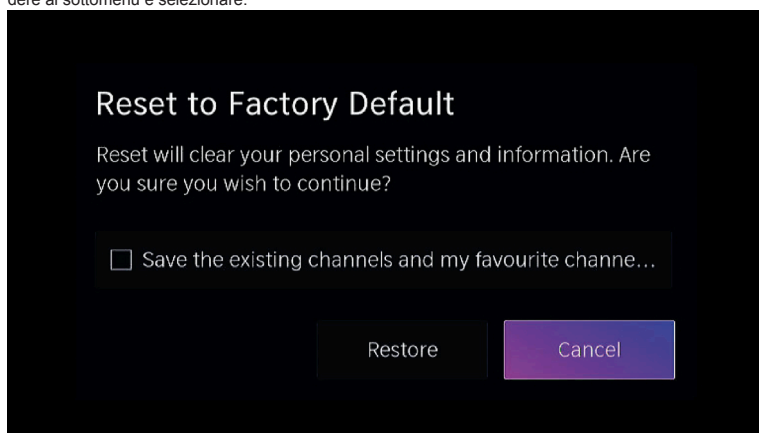

## MEDIA

### Media

Premere il tasto ▼ / ▲ / ◀ / ▶ per selezionare Media nella pagina iniziale oppure premere il tasto MEDIA sul telecomando, quindi premere il tasto OK per accedere al Media Center.

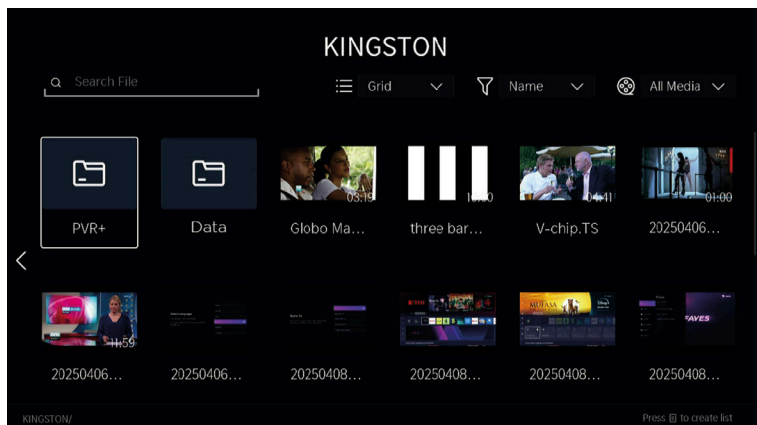

### Video

- Premere il pulsante ▼ / ▲ per selezionare Video o Tutti, quindi premere il pulsante ▼ / ▲ / ◀ / ▶ per selezionare **Filmati**.
- Premere il pulsante Menu per visualizzare le opzioni di impostazione sul lato sinistro.

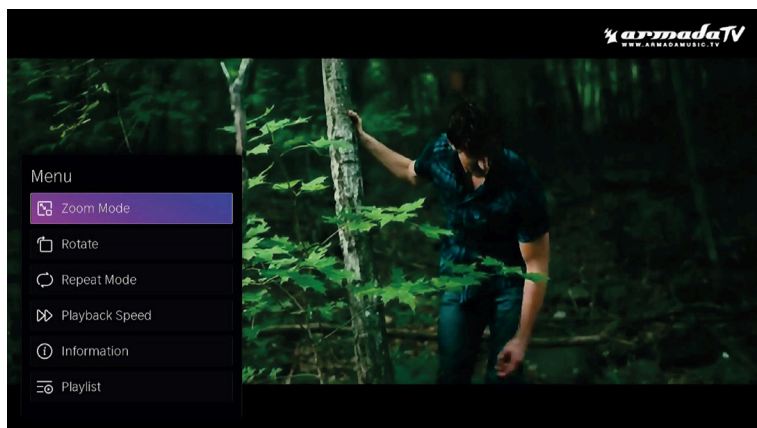

## Musica

· Premere il pulsante ▼ / ▲ per selezionare Audio o Tutto, quindi premere il pulsante ▼ / ▲ / ◀ / ▶ per selezionare **Musica**.

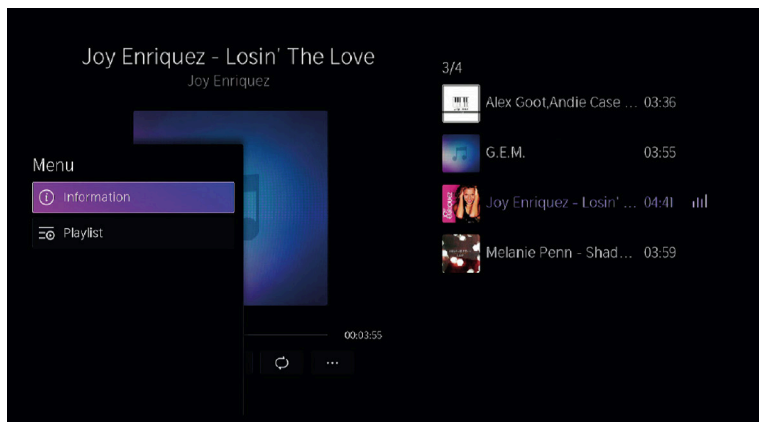

## Immagine

· Premere il tasto ▼ / ▲ per selezionare Immagine o Tutto, quindi premere il tasto ▼ / ▲ / ◀ / ▶ per selezionare **Immagine**.



## AIUTO

Nessuna alimentazione	Controllare che il cavo di alimentazione del televisore sia collegato alla presa di corrente. Se il televisore continua a non funzionare, scollegare la spina dalla presa e ricollegarla dopo 60 secondi. Riaccendere il televisore.
Segnale non ricevuto correttamente	<ul style="list-style-type: none"> <li>• Se ci sono edifici alti o montagne nelle vicinanze, potrebbero apparire immagini doppie o fantasma sul televisore. È possibile regolare l'immagine manualmente: consultare le istruzioni per la regolazione del vernier o regolare la direzione dell'antenna esterna.</li> <li>• Se si utilizza un'antenna interna, in determinate circostanze la ricezione del segnale potrebbe risultare più difficile. Regolare la direzione dell'antenna per ottenere una ricezione ottimale. Se ciò non migliora la ricezione, potrebbe essere necessario passare a un'antenna esterna.</li> </ul>
Nessuna immagine	<ul style="list-style-type: none"> <li>• Controlla che l'antenna sul retro del televisore sia collegata correttamente.</li> <li>• Visualizza altri canali per verificare se il problema persiste.</li> </ul>
Il video viene visualizzato senza audio	<ul style="list-style-type: none"> <li>• Prova ad aumentare il volume.</li> <li>• Controlla se l'audio della TV è disattivato o meno.</li> </ul>
L'audio è presente, ma il video non viene visualizzato o è scolorito.	Prova a regolare il contrasto e la luminosità.
Il rumore statico influisce sulla qualità video e audio	Controlla che l'antenna sul retro del televisore sia collegata correttamente.
Linee spezzate sullo schermo	Gli apparecchi elettrici come asciugacapelli o aspirapolvere ecc. potrebbero interferire con il televisore. Spegnerli questi apparecchi.
Il telecomando non funziona	<ul style="list-style-type: none"> <li>• Assicurarsi di aver rimosso la busta di plastica che accompagnava il telecomando. Provare a utilizzare il telecomando a una distanza minore dal televisore. Verificare che le batterie siano inserite correttamente oppure provare a utilizzare batterie nuove con il telecomando.</li> <li>• Il televisore entrerà in modalità Standby se non riceve alcuna risposta entro pochi minuti.</li> </ul>
Nessun video (modalità PC)	Controllare che il cavo sia collegato correttamente alla porta HDMI e che non sia piegato in alcuni punti.
Lo schermo è troppo luminoso o troppo scuro (modalità PC)	Regola la luminosità o il contrasto nel menu principale.
Nessuna risposta dal PC	Verificare che la risoluzione dello schermo del PC sia impostata su una risoluzione compatibile con quella del televisore.
Linee che appaiono quando un dispositivo è collegato alla porta RCA	Assicurati di utilizzare un cavo di buona qualità.
I problemi sono irrisolti	Scollegare il cavo di alimentazione e attendere 30 secondi, quindi ricollegarlo alla presa. Se il problema persiste, non tentare di riparare il televisore da soli. Contattare il centro assistenza.

**Non lasciare il televisore con un'immagine statica, che provenga da un video in pausa, dalla schermata del menu, ecc., per un periodo di tempo prolungato, poiché ciò danneggerebbe lo schermo e potrebbe causare il burn-in dell'immagine.**

### Elenco delle procedure di manutenzione

\*Scegliete una buona posizione per il televisore, in un luogo pulito, lontano da fonti di calore (sole, termosifoni, caminetti), piante (polline, polvere, acqua) e dal pavimento (rischio di urti, polvere).

\*Non coprire le aperture sulla parte superiore, sui lati o sul fondo dell'apparecchio con panni, carta o altri materiali.

\*Spegnete il televisore dopo l'uso (a meno che le istruzioni del produttore non lo sconsiglino, come avviene solitamente per i televisori OLED) e scollegatelo dalla presa di corrente se non lo utilizzate (se si tratta di un televisore OLED, lasciatelo in standby prima di scollegarlo).

\*Conservare il telecomando con cura, non esporlo a liquidi e controllare regolarmente lo stato delle batterie del telecomando per evitare la corrosione dei contatti.

\*Pulire lo schermo con un panno morbido e asciutto dopo aver spento e scollegato il televisore, evitando spray per vetri e altri detergenti domestici.

## SPECIFICHE

Screen Size	power Consumption	Main accessories
24"	30W/36W	User's manual x1 Remote controller x1 Power cord x1 AAA Batteries x2 (Optional)
32"	40W/56W/60W	
39"	60W/70W	
40"	60W/75W/90W	
42"	65W/70W/90W	
43"	75W/80W/90W	
50"	100W/108W/120W	
55"	110W/118W/135W	
58"	120W/135W/160W	
65"	160W/165W/190W	
75"	180W/220W/240W/270W	

★ LIFE TIME : 60,000 Hrs



Manufactured under license from Dolby Laboratories.  
Dolby, Dolby Audio, and the double-D symbol are trademarks of Dolby Laboratories Licensing Corporation.



The terms HDMI and HDMI High-Definition Multimedia Interface, and the HDMI logo are trademarks or registered trademarks of HDMI Licensing LLC in the United States and other countries.

**AVVERTENZA**

Non collocare mai un televisore in una posizione instabile. Il televisore potrebbe cadere, causando gravi lesioni personali o morte.

Molti infortuni, in particolare quelli che coinvolgono i bambini, possono essere evitati adottando semplici precauzioni quali:

Utilizzo di mobili o supporti raccomandati dal produttore del televisore.

Utilizzare solo mobili in grado di sostenere in modo sicuro il televisore.

Assicurarsi che il televisore non sporga dal bordo del mobile su cui è appoggiato.

Non collocare il televisore su mobili alti (ad esempio armadi o librerie) senza fissare sia il mobile che il televisore a un supporto adeguato.

Non posizionare il televisore su tessuti o altri materiali che potrebbero trovarsi tra il televisore e il mobile su cui è appoggiato.

Educare i bambini sui pericoli di arrampicarsi sui mobili per raggiungere il televisore o i suoi comandi.

Se il televisore esistente viene conservato e trasferito, è necessario applicare le stesse considerazioni di cui sopra.

Vite per montaggio a parete:

22-24 pollici: M4

28-75 pollici / 85 pollici: M6

77 pollici / 100 pollici: M8

**Nota: non appendere ad angolo per evitare il rischio di caduta.**

## TELECOMANDO





- 1. POWER:** Accende e spegne il televisore.
- 2. Nessun effetto.**
- 3. MUTE:** Disattiva o ripristina l'audio della TV.
- 4. 0-9:** Le cifre da "0" a "9" vengono utilizzate per inserire direttamente il numero del canale.
- 5. CH.LIST:** Elenco dei canali.
- 6. TXT:** Premere per accedere al Teletext durante la riproduzione del programma.
- 7. Personalizzazione dell'app:** personalizzazione dell'app (pressione prolungata sotto la pagina iniziale).
- 8. VOL+ / VOL-:** Premere per aumentare / diminuire il volume.
- 9. CH+ / CH-:** Premere per scorrere i canali.
- 10. INFO:** Visualizza le informazioni relative al canale corrente, quali l'ora attuale e il nome del canale.
- 11. Ingressi:** visualizza/seleziona le opzioni relative alla sorgente del segnale.
- 12. HOME:** Visualizza la schermata iniziale.
- 13. Pulsanti di navigazione:** cursore SU / SINISTRA / DESTRA / GIÙ.
- 14. INDIETRO:** Premere per tornare indietro nei menu.
- 15. ESCI:** Esci dal menu OSD.
- 16. PLEX:** Si collega a PLEX.
- 17. Deezer:** si collega a Deezer.
- 18. Canali TV:** si collega all'app VIDAA TV Channels (è necessaria una connessione Internet).
- 19. BROWSER:** Si connette al BROWSER.
- 20. NETFLIX:** si collega a NETFLIX per la visione di programmi TV e film online (è necessaria una connessione a Internet).
- 21. YouTube:** si collega a YouTube (è necessaria una connessione Internet).
- 22. Prime Video:** si collega a Prime Video (è necessaria una connessione Internet).
- 23. Disney+:** si collega a Disney+ (è necessaria una connessione Internet).
- 24. PULSANTI COLORATI:** Ci sono funzioni correlate sotto EPG.
- 25. SUBT:** SUBT.
- 26. EPG:** menu EPG.
- 27. Controllo multimediale:** Riproduci / Pausa.
- 28. Menu:** visualizza il menu OSD (On Screen Display).
- 29. OK:** Pulsante di convalida [OK].

### Attenzione

Il telecomando non dispone di funzione microfono né di funzione mouse.

## INFORMATIONS DE SÉCURITÉ

	<p>Le point d'exclamation à l'intérieur d'un triangle équilatéral a pour but d'alerter l'utilisateur sur la présence d'une ouverture importante dans la documentation accompagnant l'appareil.</p>	<p><b>ATTENTION</b></p> <p>Risque d'électrocution. Ne pas ouvrir.</p>
	<p><b>Avertissement</b></p> <p>Le symbole représentant une flèche à l'intérieur d'un triangle équilatéral a pour but d'alerter l'utilisateur de la présence d'une tension dangereuse non isolée à l'intérieur du boîtier du produit, qui peut être suffisamment élevée pour présenter un risque d'électrocution pour les personnes.</p>	<p>Ce produit fonctionne à haute tension. Pour réduire le risque d'électrocution, ne retirez pas le capot du boîtier. Confiez l'entretien à un personnel qualifié.</p> <p>Si le téléviseur est modifié ou si un réglage important est effectué, des décharges électriques peuvent causer des dommages. N'essayez pas d'ouvrir un appareil d'entretien ; les centres de service à la clientèle doivent procéder à une inspection.</p>

## INSTRUCTIONS DE SÉCURITÉ IMPORTANTES

1. Lisez ces instructions.
2. Conservez ce manuel d'instructions.
3. Respectez toutes les mises en garde.
4. Suivez toutes les instructions.
5. N'utilisez pas cet équipement à proximité de l'eau.
6. Nettoyer uniquement avec un chiffon doux et sec.
7. Ne bloquez pas les fentes d'aération. Installez conformément aux instructions du fabricant.
8. N'installez pas l'équipement à proximité de sources de chaleur telles que des radiateurs, des fours, des appareils de chauffage ou d'autres appareils (y compris des amplificateurs) qui émettent de la chaleur.
9. N'essayez pas de contourner la fonction de la fiche polarisée. Ce téléviseur est équipé d'une fiche polarisée (une broche plus large que l'autre). Cette fiche doit s'insérer correctement dans la prise de courant. Il s'agit d'un dispositif de sécurité. Si vous ne parvenez pas à insérer complètement la fiche, essayez de la retourner. Si cela ne fonctionne toujours pas, consultez un électricien afin de remplacer la fiche par une fiche adaptée.
10. Protégez le cordon d'alimentation afin qu'il ne soit pas piétiné ou plié, en particulier au niveau de la fiche et de la connexion à l'équipement.
11. Utilisez uniquement les accessoires spécifiés par le fabricant.
12. N'utilisez que des meubles ou des étagères recommandés par le fabricant ou vendus avec l'équipement. Lorsque vous utilisez des meubles ou des étagères instables, soyez très prudent, car l'équipement pourrait tomber et causer des blessures.
13. Débranchez l'équipement pendant les orages électriques ou lorsqu'il n'est pas utilisé pendant une longue période.
14. Attention : afin de réduire le risque d'électrocution, n'exposez pas cet appareil à la pluie ou à l'humidité.
15. Lorsque le connecteur principal est utilisé comme dispositif de déconnexion, l'appareil déconnecté doit rester prêt à fonctionner.
16. Le contact doit être installé à proximité de l'équipement et doit être facilement accessible.
17. Cet équipement ne doit pas être placé dans un environnement où la ventilation est insuffisante, tel qu'une bibliothèque ou un espace clos, à moins qu'il ne soit équipé d'un système de ventilation adéquat.
18. L'appareil ne doit pas être exposé à des gouttes ou des éclaboussures, et aucun objet rempli de liquide, tel que des verres, ne doit être posé dessus.
19. Ne placez aucune source de danger sur l'appareil (par exemple, des objets remplis de liquides, des bougies).
20. Fixation murale ou au plafond : l'appareil doit être installé au mur ou au plafond uniquement selon les recommandations du fabricant.
21. Ne placez jamais le téléviseur, la télécommande ou les piles à proximité d'une flamme ou d'une autre source de chaleur, y compris la lumière directe du soleil. Pour éviter tout risque d'incendie, éloignez toujours les bougies et autres flammes du téléviseur, de la télécommande et des piles.
22. Le terminal USB doit être chargé à 0,5 A en fonctionnement normal. Ce mode d'emploi est destiné à être utilisé uniquement par du personnel qualifié. Afin de réduire le risque d'électrocution, n'effectuez aucune réparation ou entretien autre que ceux indiqués dans le mode d'emploi, sauf si vous êtes qualifié pour le faire.
23. Les piles installées dans l'appareil ne doivent pas être exposées à une chaleur excessive, telle que la lumière du soleil, le feu ou toute autre source similaire.
24. Cet équipement est un équipement électronique de classe II ou à double isolation. Il a été conçu de manière à ne pas nécessiter de connexion sécurisée à la terre. 
25. La température de fonctionnement recommandée est de 45 degrés Celsius. L'altitude maximale est de 2000 mètres.



## BOUTONS DE TÉLÉVISION ET INTERFACE DE TERMINAL

### Boutons TV

**Remarque : ce qui suit n'est qu'un schéma fonctionnel. La position et la disposition réelles des différents modèles peuvent être différentes.**



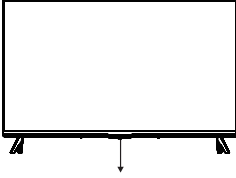





Une clé :



Appuyez sur ce bouton en mode veille pour allumer/éteindre le téléviseur.

Remarque : image fournie à titre indicatif uniquement.

### Interface de terminal

 AV IN	Entrée AV - Entrée de signal AV externe et entrées audio droite/gauche.	 USB	Entrée USB - Connectez un périphérique USB.
 HDMI	Entrée HDMI - Connectez-vous à une connexion de sortie HDMI sur votre appareil externe.	 OPTIQUE	Optique - Sortie audio numérique
 ANT 75Ω	ANT 75 - Connectez l'entrée antenne/télévision (75V/HF/UHF)	 RJ 45	RJ45 - Connectez-vous à Internet.
 EARPHONE	Sortie ÉCOUTEURS - Lorsque des écouteurs sont branchés, les haut-parleurs sont désactivés.	 CI	CI SLOT - Le lecteur de carte CI (interface commune) nécessite un module d'accès conditionnel (CAM). Utilisé pour la télévision payante.



\*Veuillez cesser d'utiliser tout appareil en mode USB avant de connecter, déconnecter ou régler les ports HDMI ou USB.

Le non-respect de cette consigne peut entraîner une décharge électrostatique susceptible d'endommager le téléviseur et/ou son fonctionnement.

### Schéma de connexion des périphériques externes

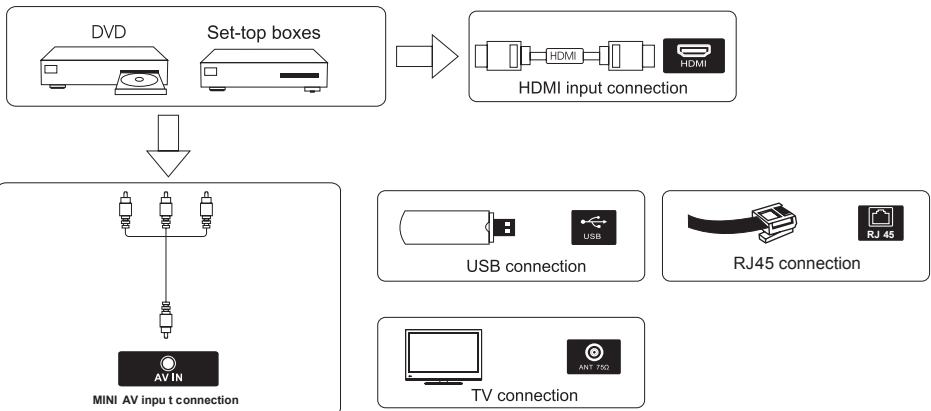

## INSTALLATION ET CONNEXION DE LA TÉLÉVISION

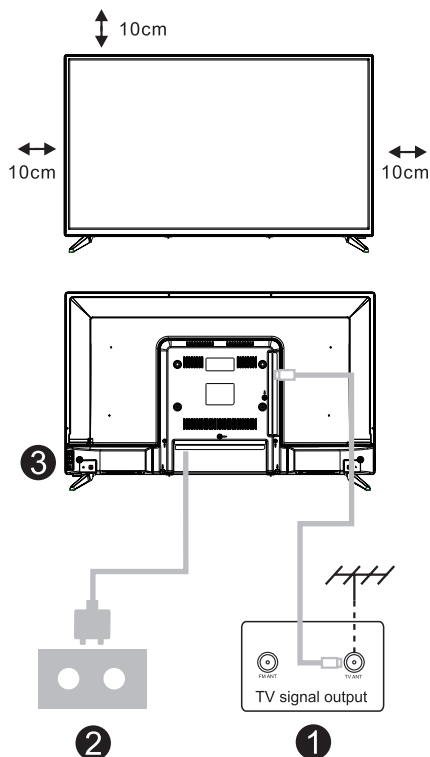

### Réglez votre téléviseur

Placez votre téléviseur sur une surface stable capable de supporter son poids.

Pour éviter tout danger, veuillez ne pas placer le téléviseur à proximité d'une source d'eau ou d'une source de chaleur (telle qu'une lampe, une bougie, un appareil de chauffage) et ne pas obstruer les ouvertures d'aération à l'arrière du téléviseur.

### Connectez l'antenne et l'alimentation électrique.

1. Branchez le câble d'antenne à la prise d'antenne située à l'arrière du téléviseur.
2. Branchez le cordon d'alimentation du téléviseur (CA 100-240 V ~ 50/60 Hz).

\*Le cordon d'alimentation fourni est uniquement destiné à ce modèle.

### Allumez la télévision.

3. Branchez l'alimentation électrique, passez en mode veille (voyant rouge), appuyez sur le bouton d'alimentation du téléviseur ou sur le bouton d'alimentation de la télécommande pour allumer le téléviseur.

Remarque : si le modèle dispose d'un emplacement pour carte CI sur le dessus et comprend un bouchon en silicone dans l'emballage, veuillez insérer le bouchon en silicone dans l'emplacement lorsqu'aucune carte CI n'est utilisée. Aucune action n'est requise pour les modèles disposant d'un emplacement mais sans bouchon en silicone.

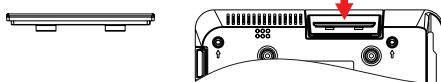

**REMARQUE:** Image fournie à titre indicatif uniquement.

## INSTRUCTIONS D'INSTALLATION DU SUPPORT DE TÉLÉVISION

Le téléviseur est livré avec son support séparé du boîtier. Pour installer le support du téléviseur, veuillez suivre les instructions ci-dessous.

1. Le panneau peut être facilement rayé, veuillez donc : placer un chiffon doux sur la table et poser le téléviseur à l'envers sur le chiffon. Remarque : débranchez toujours le cordon d'alimentation avant d'installer/de retirer le socle.

2. Prenez la base. Alignez les trous de vis de la base et du téléviseur, puis insérez les vis dans les trous de la base et serrez-les.

Remarque : pour garantir la stabilité du téléviseur, serrez toutes les vis. Le socle de certains modèles de téléviseurs est de type encliquetable, facile à installer en l'encliquetant dans la rainure du socle, sans vis.

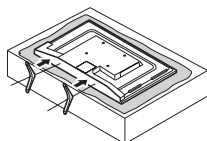

Veuillez noter la direction de base.

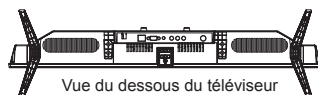

(Face avant de l'armoire tournée vers le bas)

(L'illustration est fournie à titre indicatif uniquement. Veuillez vous référer au produit réel.)

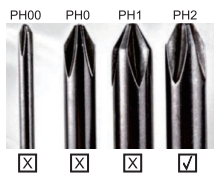

### Suggestion :

Pour faciliter l'installation de la base et éviter tout risque de rayures et de dommages, nous vous conseillons d'utiliser un tournevis de type PH2.

## PREMIÈRE INSTALLATION

**Veillez suivre les conseils du texte pour la première configuration.  
Appuyez sur le bouton ▼/▲ pour sélectionner la langue.**

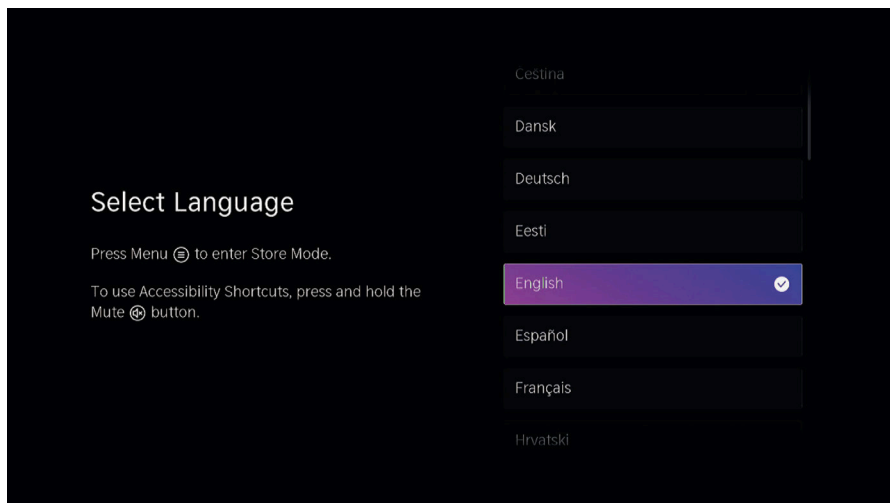

**Veillez vous assurer que l'appareil est bien connecté.  
puis appuyez sur le bouton ▼ / ▲ pour sélectionner le nom du téléviseur.**

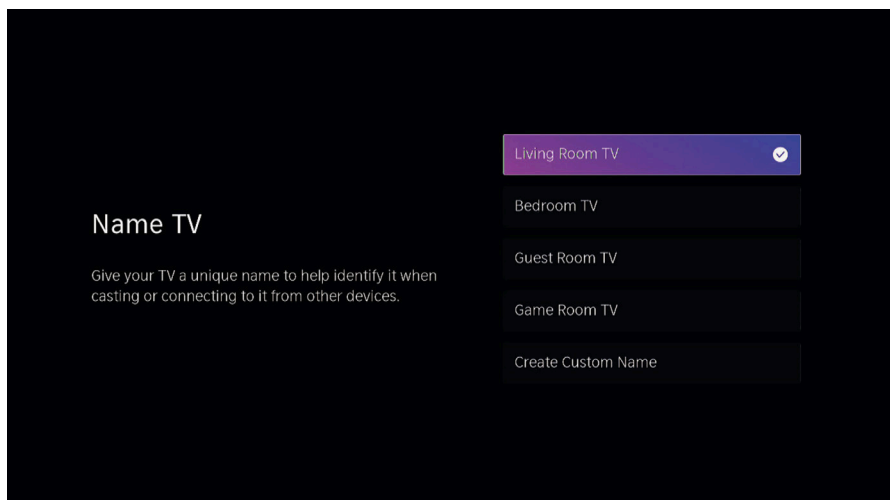

## ACCUEIL

### Accueil

Appuyez sur le bouton « HOME / ▢ » pour accéder à l'écran d'accueil.

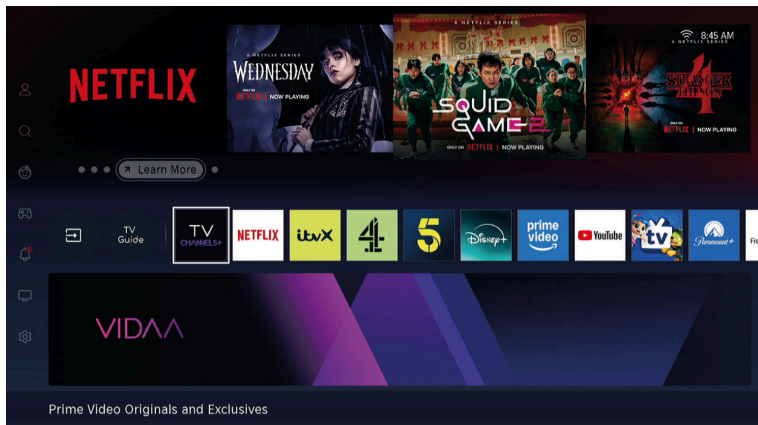

- L'interface utilisateur de l'écran d'accueil peut varier d'un pays à l'autre. Veuillez vous reporter au produit pour plus de détails.
- Gérer les applications
- Sélectionnez l'élément que vous souhaitez déplacer, puis appuyez sur le bouton  pour le gérer.

### Entrée

Appuyez sur le bouton ▼ / ▲ pour sélectionner le menu Entrées.

Appuyez sur ENTRÉE pour sélectionner l'entrée.

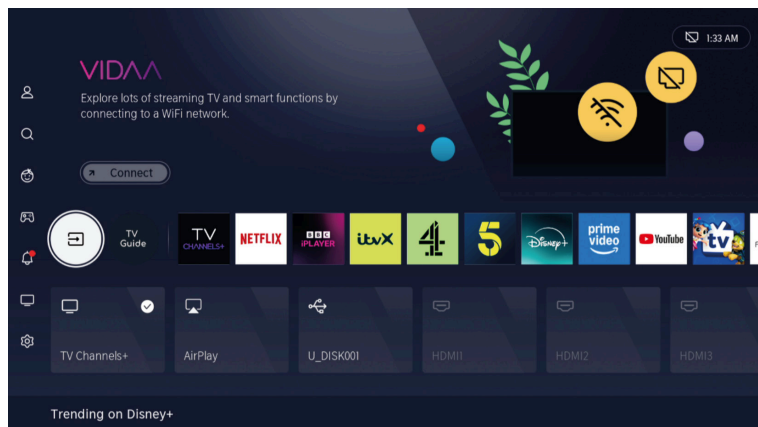

## CONFIGURATION INITIALE

### Image

- Appuyez sur MENU pour accéder au menu principal, puis sur ▼ / ▲ pour sélectionner le menu image.
- Appuyez sur le bouton ▼ / ▲ pour sélectionner l'option que vous souhaitez régler dans le menu PICTURE.
- Appuyez sur la touche Entrée pour régler.
- Une fois vos réglages terminés, appuyez sur la touche Entrée pour enregistrer et revenir au menu précédent.

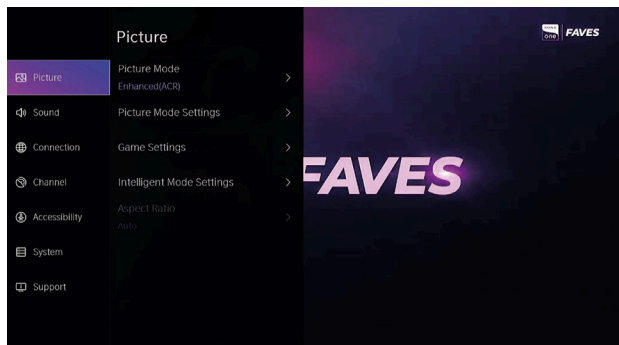

### Mode image

- Appuyez sur le bouton ▼ / ▲ pour sélectionner le mode Image, puis appuyez sur les boutons ▼ / ▲ et Entrée pour sélectionner. (En option : Standard / Jour cinéma / Nuit cinéma / Dynamique / Sports).

### Format d'image

- Réglez le format d'image pour étirer ou agrandir votre photo.
- Appuyez sur le bouton ▼ / ▲ pour sélectionner le format d'image.
- Appuyez sur le bouton ◀ / ▶ pour sélectionner Automatique / 16:9 / 4:3 / Panoramique / Zoom cinéma / Direct.

### Mode jeu

- Appuyez sur ▼ / ▲ pour sélectionner, puis sur ◀ / ▶ pour sélectionner Activé / Désactivé.

### Paramètres du mode image

- Appuyez sur ▼ / ▲ pour sélectionner, puis sur ▶ et ENTER pour valider.

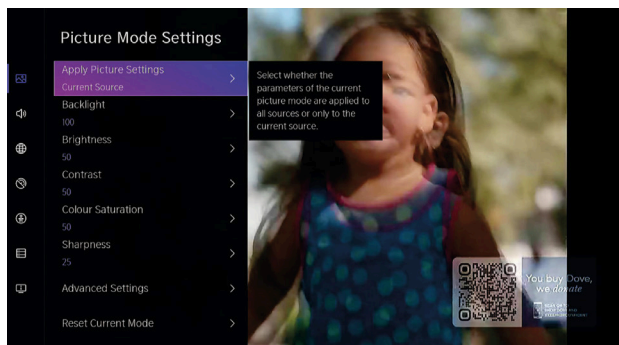

## Son

- Appuyez sur le bouton MENU pour afficher le menu principal. Appuyez sur les boutons ▼ / ▲ pour sélectionner SOUND dans le menu principal.
- Appuyez sur les boutons ▼ / ▲ pour sélectionner l'option que vous souhaitez régler dans le menu SON.
- Appuyez sur la touche Entrée pour régler.
- Une fois vos réglages terminés, appuyez sur la touche Entrée pour enregistrer et revenir au menu précédent.

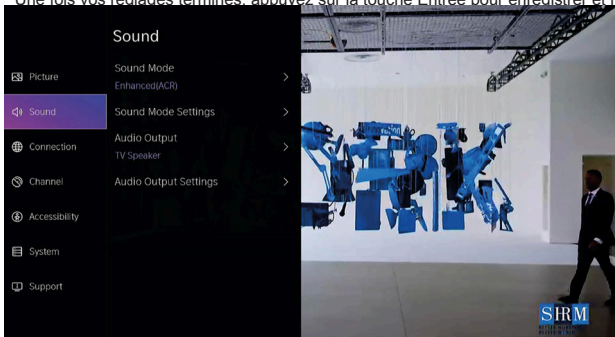

## Sortie audio

- Appuyez sur le bouton ▼ / ▲ pour sélectionner la sortie audio.
- Appuyez sur le bouton ENTER / ► pour accéder au sous-menu, puis appuyez sur le bouton ▼ / ▲ pour sélectionner ARC / Haut-parleur TV / SPDIF uniquement.

Remarque : le Bluetooth est en option, la prise en charge de la fonction Bluetooth dépend de la configuration réelle !

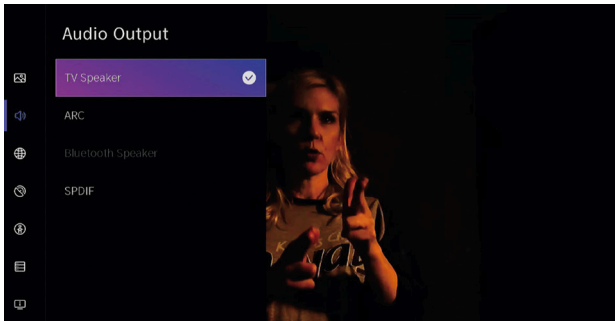

## Réseau

Appuyez sur le bouton MENU pour afficher le menu principal. Appuyez sur les boutons ▼ / ▲ pour sélectionner Réseau dans le menu principal.

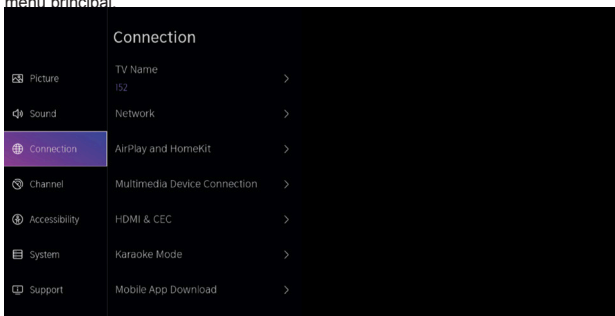

Appuyez sur le bouton ▼ / ▲ pour sélectionner : Configuration réseau / Connexion Internet / Réveil sur réseau sans fil / Réveil sur LAN.

## Chaîne

- Appuyez sur le bouton MENU pour afficher le menu principal. Appuyez sur les boutons ▼ / ▲ pour sélectionner Canal.
- Appuyez sur le bouton ▼ / ▲ pour sélectionner l'option que vous souhaitez régler dans le menu Canal.
- Appuyez sur la touche Entrée pour régler.
- Une fois vos réglages terminés, appuyez sur la touche Entrée pour enregistrer et revenir au menu précédent.

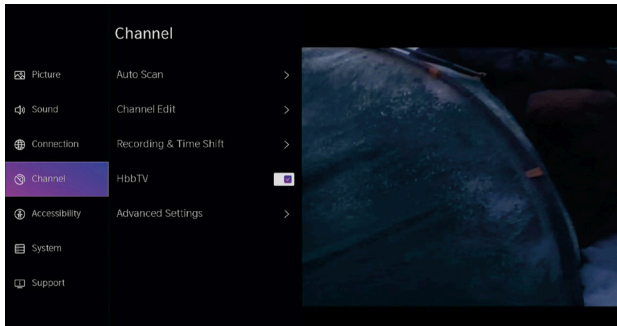

## Fonction d'aide aux personnes malvoyantes et malentendantes

### 1. Fonctionnalité de description audio (pour les personnes malvoyantes)

Introduction : L'audiodescription est l'abréviation de « description verbale d'images » et s'adresse aux utilisateurs malvoyants. En ajoutant des commentaires vocaux supplémentaires, elle fournit des descriptions auxiliaires pour les médias visuels tels que la télévision, les films et les séries télévisées, aidant ainsi les utilisateurs malvoyants à comprendre les informations visuelles qui leur seraient autrement inaccessibles, telles que les scènes, les expressions faciales et les détails des mouvements des personnages.

**Comment activer : Paramètres -> Accessibilité -> Guide vocal**

### 2. Fonction pour malentendants

Introduction : La fonction pour malentendants (aide auditive) de la télévision numérique est une technologie d'assistance spécialement conçue pour les utilisateurs malentendants, qui vise à les aider à mieux comprendre le contenu télévisuel grâce à des sous-titres visuels.

**Comment activer : Paramètres -> Accessibilité -> Paramètres des sous-titres**

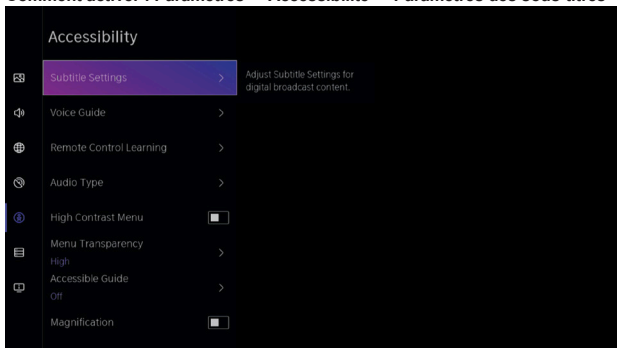

### 3. Définir les préférences utilisateur

- Introduction : réglage de la correction des couleurs, du contraste et de la taille des polices, du curseur de mise au point, etc.

**Comment activer : Paramètres -> Accessibilité -> Guide accessible -> Grand guide avant**

## SYSTÈME

### Appuyez sur le bouton MENU pour afficher le menu principal.

- Appuyez sur le bouton ◀ / ▶ pour sélectionner Système dans le menu principal.
- Appuyez sur le bouton ▼ / ▲ pour sélectionner l'option que vous souhaitez régler dans le menu Système.
- Appuyez sur la touche Entrée pour régler.

Une fois vos réglages terminés, appuyez sur la touche Entrée pour enregistrer et revenir au menu précédent.

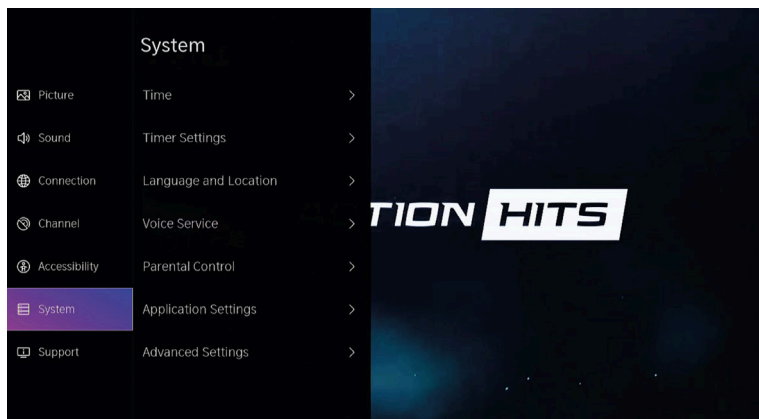

### Paramètres de l'application

Appuyez sur le bouton ▼ / ▲ pour sélectionner Paramètres de l'application.

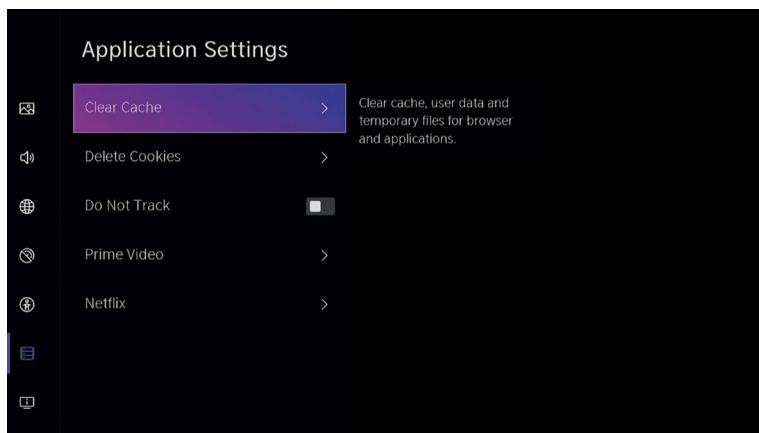

## Fonction HDMI/CEC

· Appuyez sur le bouton ▼ / ▲ pour sélectionner la fonction CEC, puis appuyez sur le bouton Entrée pour accéder au sous-menu et effectuer votre sélection.

· Appuyez sur le bouton ▼ / ▲ pour sélectionner Contrôle CEC / Mise en marche automatique de l'appareil / Mise hors tension automatique de l'appareil / Mise en marche automatique du téléviseur / Listes d'appareils CEC.

Remarque : toutes les options sont disponibles uniquement lorsque le contrôle CEC est activé.

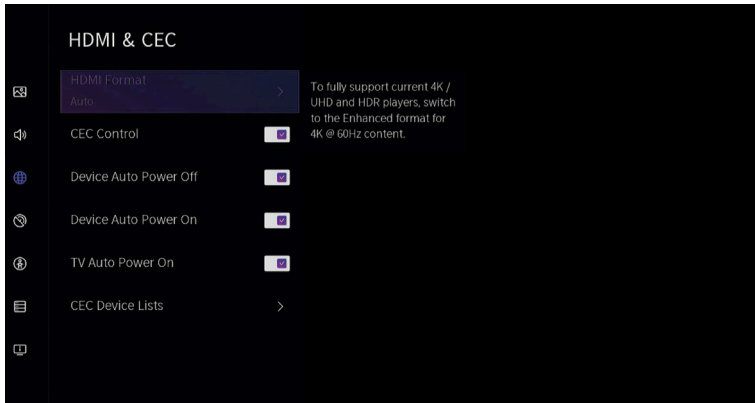

## Paramètres avancés

Appuyez sur le bouton ▼ / ▲ pour sélectionner Paramètres avancés, puis appuyez sur le bouton ENTER / ► pour entrer.

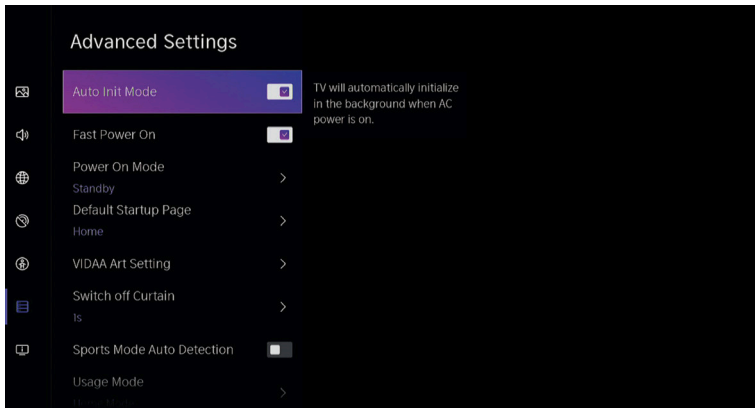

## Assistance

· Appuyez sur le bouton ▼ / ▲ pour sélectionner Assistance, puis appuyez sur le bouton ENTER / ► pour valider.

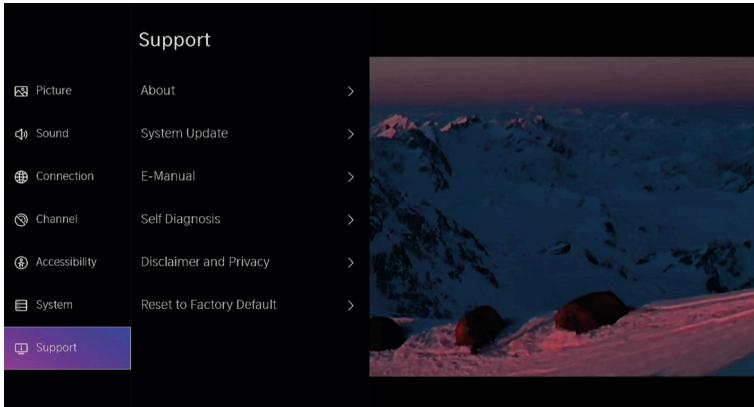

## Restaurer les paramètres d'usine par défaut

· Appuyez sur le bouton ▼ / ▲ pour sélectionner « Restaurer les paramètres d'usine », puis appuyez sur le bouton ENTER / ► pour accéder au sous-menu et sélectionner.

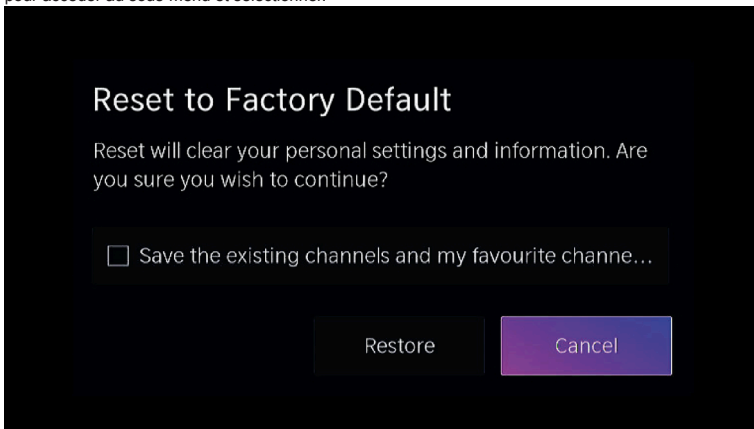

## MÉDIAS

### Médias

Appuyez sur les boutons ▼ / ▲ / ◀ / ▶ pour sélectionner Médias sur la page d'accueil ou appuyez sur le bouton MEDIA de la télécommande, puis appuyez sur le bouton OK pour accéder au Centre multimédia.

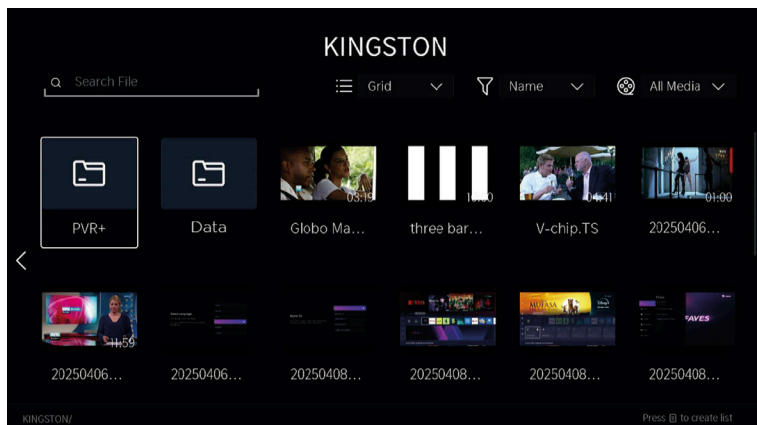

### Vidéo

· Appuyez sur le bouton ▼ / ▲ pour sélectionner Vidéo ou Tout, puis appuyez sur le bouton ▼ / ▲ / ◀ / ▶ pour sélectionner **Films**.

· Appuyez sur le bouton Menu pour afficher les options de réglage sur le côté gauche.

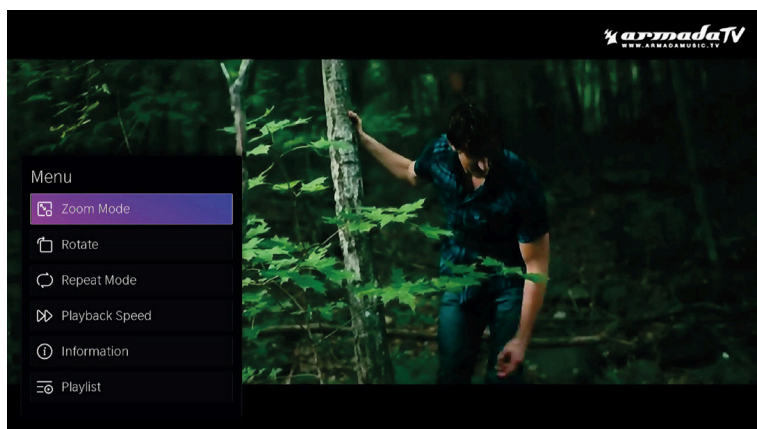

### Musique

· Appuyez sur le bouton ▼ / ▲ pour sélectionner Audio ou Tout, puis appuyez sur le bouton ▼ / ▲ / ◀ / ▶ pour sélectionner **Musique**.

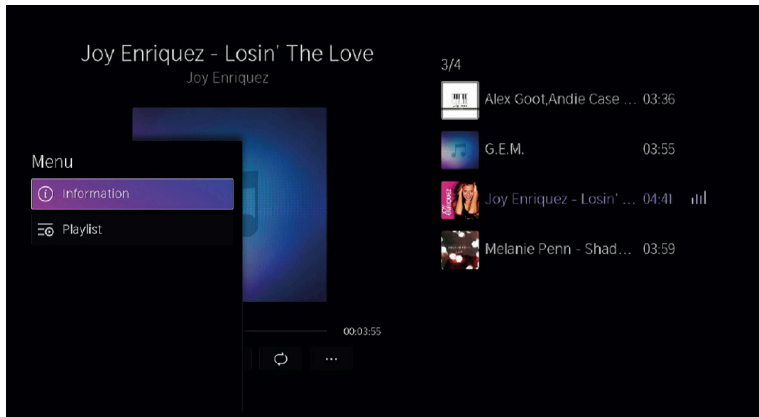

### Image

· Appuyez sur le bouton ▼ / ▲ pour sélectionner Image ou Tout, puis appuyez sur le bouton ▼ / ▲ / ◀ / ▶ pour sélectionner **Photo**.



## AIDE

Pas d'alimentation électrique	Vérifiez si le cordon d'alimentation du téléviseur est branché. Si l'appareil ne s'allume toujours pas, débranchez la fiche, puis rebranchez-la dans la prise après 60 secondes. Remettez l'appareil sous tension.
Signal non reçu correctement	<ul style="list-style-type: none"> <li>Des images doubles ou fantômes peuvent apparaître sur votre téléviseur si des bâtiments élevés ou des montagnes se trouvent à proximité de votre emplacement. Vous pouvez régler l'image manuellement : consultez les instructions relatives au réglage du vernier ou ajustez l'orientation de l'antenne extérieure.</li> <li>Si vous utilisez une antenne intérieure, la réception du signal peut être plus difficile dans certaines circonstances. Réglez l'orientation de l'antenne pour obtenir une réception optimale. Si cela n'améliore pas la réception, vous devrez peut-être passer à une antenne extérieure.</li> </ul>
Pas d'image	<ul style="list-style-type: none"> <li>Vérifiez si l'antenne à l'arrière du téléviseur est correctement connectée.</li> <li>Consultez d'autres chaînes pour voir si le problème persiste.</li> </ul>
La vidéo s'affiche sans le son.	<ul style="list-style-type: none"> <li>Essayez d'augmenter le volume.</li> <li>Vérifiez si le son du téléviseur est coupé ou non.</li> </ul>
Le son est présent, mais l'image n'apparaît pas ou est décolorée.	Essayez de régler le contraste et la luminosité.
Le bruit statique affecte la qualité vidéo et audio.	Vérifiez si l'antenne à l'arrière du téléviseur est correctement connectée.
Lignes discontinues à l'écran	Les appareils électriques tels que les sèche-cheveux ou les aspirateurs peuvent perturber le fonctionnement de votre téléviseur. Éteignez ces appareils.
La télécommande ne fonctionne pas	<ul style="list-style-type: none"> <li>Assurez-vous que le sac en plastique fourni avec la télécommande a été retiré. Essayez d'utiliser la télécommande à une distance plus courte du téléviseur. Vérifiez si les piles sont correctement insérées ou essayez d'utiliser des piles neuves avec la télécommande.</li> <li>Le téléviseur passera en mode veille s'il ne reçoit aucune réponse dans les minutes qui suivent.</li> </ul>
Pas de vidéo (mode PC)	Vérifiez si le câble est correctement branché au port HDMI ou s'il est plié à certains endroits.
L'écran est trop lumineux ou trop sombre (mode PC)	Réglez la luminosité ou le contraste dans le menu principal.
Aucune réponse du PC	Vérifiez si la résolution d'affichage du PC est réglée sur une résolution compatible avec celle du téléviseur.
Lignes apparaissant lorsqu'un appareil est connecté au port RCA	Assurez-vous d'utiliser un câble de bonne qualité.
Les problèmes ne sont pas résolus.	Débranchez le câble d'alimentation et attendez 30 secondes, puis rebranchez-le à la prise. Si le problème persiste, n'essayez pas de réparer le téléviseur vous-même. Veuillez contacter le centre de service.

**Ne laissez pas votre téléviseur afficher une image statique, qu'il s'agisse d'une vidéo mise en pause, d'un écran de menu, etc., pendant une période prolongée, car cela endommagerait l'écran et pourrait provoquer une brûlure de l'image.**

### Liste des procédures de maintenance

\*Choisissez un emplacement approprié pour le téléviseur, dans un endroit propre, loin des sources de chaleur (soleil, radiateurs, cheminées), des plantes (pollen, poussière, eau) et du sol (risque de chocs, poussière).

\*Ne placez pas de tissu, de papier ou d'autres matériaux sur les ouvertures situées sur le dessus, les côtés ou le dessous de l'appareil.

\*Éteignez le téléviseur après utilisation (sauf si le mode d'emploi du fabricant le déconseille, comme c'est généralement le cas pour les téléviseurs OLED) et débranchez-le s'il n'est pas utilisé pendant un certain temps (s'il s'agit d'un téléviseur OLED, laissez-le en veille avant de le débrancher).

\*Rangez soigneusement la télécommande, ne l'exposez pas à des liquides et vérifiez régulièrement l'état des piles de la télécommande afin d'éviter la corrosion des contacts.

\*Nettoyez l'écran avec un chiffon doux et sec après avoir éteint et débranché le téléviseur, et évitez les sprays pour vitres et autres produits ménagers.

## SPÉCIFICATIONS

Screen Size	power Consumption	Main accessories
24"	30W/36W	User's manual x1 Remote controller x1 Power cord x1 AAA Batteries x2 (Optional)
32"	40W/56W/60W	
39"	60W/70W	
40"	60W/75W/90W	
42"	65W/70W/90W	
43"	75W/80W/90W	
50"	100W/108W/120W	
55"	110W/118W/135W	
58"	120W/135W/160W	
65"	160W/165W/190W	
75"	180W/220W/240W/270W	

★ LIFE TIME : 60,000 Hrs



Manufactured under license from Dolby Laboratories.  
Dolby, Dolby Audio, and the double-D symbol are trademarks of Dolby Laboratories Licensing Corporation.



The terms HDMI and HDMI High-Definition Multimedia Interface, and the HDMI logo are trademarks or registered trademarks of HDMI Licensing LLC in the United States and other countries.

**AVERTISSEMENT**

Ne placez jamais un téléviseur dans un endroit instable. Un téléviseur pourrait tomber et causer des blessures graves, voire mortelles.

De nombreuses blessures, en particulier chez les enfants, peuvent être évitées en prenant des précautions simples telles que :

Utilisation d'armoires ou de supports recommandés par le fabricant du téléviseur.

Utilisez uniquement des meubles pouvant supporter le téléviseur en toute sécurité.

S'assurer que le téléviseur ne dépasse pas du bord du meuble qui le soutient.

Ne pas placer le téléviseur sur un meuble haut (par exemple, une armoire ou une bibliothèque) sans fixer le meuble et le téléviseur à un support adapté.

Ne pas placer le téléviseur sur un tissu ou tout autre matériau susceptible de se trouver entre le téléviseur et le meuble qui le soutient.

Sensibiliser les enfants aux dangers liés au fait de grimper sur les meubles pour atteindre le téléviseur ou ses commandes.

Si votre téléviseur actuel est conservé et déplacé, les mêmes considérations que ci-dessus doivent être prises en compte.

Vis murale :

22 à 24 pouces : M4

28–75 pouces / 85 pouces : M6

77 pouces / 100 pouces : M8

**Remarque : ne pas accrocher en biais afin d'éviter tout risque de chute.**

# TÉLÉCOMMANDE



**1. POWER** : Permet de mettre le téléviseur en marche ou en veille.

**2. Sans effet.**

**3. MUTE** : coupez ou rétablissez le son de votre téléviseur.

**4. 0-9** : Les chiffres « 0-9 » permettent de saisir directement le numéro du canal.

**5. CH.LIST** : Liste des chaînes.

**6. TXT** : Appuyez pour accéder au télétexte pendant la lecture du programme.

**7. Personnalisation de l'application** : personnalisation de l'application (appuyez longuement sous la page d'accueil).

**8. VOL+ / VOL-** : Appuyez pour augmenter / diminuer le volume sonore.

**9. CH+ / CH-** : Appuyez pour parcourir les chaînes.

**10. INFO** : Affiche les informations relatives à la chaîne actuelle, telles que l'heure et le nom de la chaîne.

**11. Entrées** : affichez/sélectionnez les options de source de signal.

**12. ACCUEIL** : Affiche l'écran d'accueil.

**13. Boutons de navigation** : Curseur HAUT / GAUCHE / DROITE / BAS.

**14. RETOUR** : Appuyez pour revenir en arrière dans les menus.

**15. QUITTER** : Quittez le menu OSD.

**16. PLEX** : se connecte à PLEX.

**17. Deezer** : se connecte à Deezer.

**18. Chaînes TV** : se connecte à l'application VIDAA TV Channels (connexion Internet requise).

**19. NAVIGATEUR** : se connecte au NAVIGATEUR.

**20. NETFLIX** : se connecte à NETFLIX pour regarder des séries télévisées et des films en ligne (connexion Internet requise).

**21. YouTube** : se connecte à YouTube (connexion Internet requise).

**22. Prime Video** : se connecte à Prime Video (connexion Internet requise).

**23. Disney+** : se connecte à Disney+ (connexion Internet requise).

**24. BOUTONS DE COULEUR** : Il existe des fonctions associées dans l'EPG.

**25. SUBT** : SUBT.

**26. EPG** : Menu EPG.

**27. Contrôle multimédia** : Lecture / Pause.



**28. Menu** : affiche le menu OSD (affichage à l'écran).

**29. OK** : Bouton de validation [OK].

## Attention

La télécommande ne dispose pas d'une fonction microphone ni d'une fonction souris.

## INFORMAÇÕES DE SEGURANÇA

	<p>O ponto de exclamação dentro de um triângulo equilátero tem como objetivo alertar o utilizador para a presença de uma informação importante na documentação que acompanha o aparelho.</p>	<p><b>CUIDADO</b></p> <p>Risco de choque elétrico. Não abra.</p>
	<p><b>Aviso</b></p> <p>O símbolo de um raio com ponta de flecha dentro de um triângulo equilátero tem como objetivo alertar o utilizador para a presença de tensão perigosa não isolada dentro do invólucro do produto, que pode ser de magnitude suficiente para constituir um risco de choque elétrico para as pessoas.</p>	<p>São utilizadas altas tensões no funcionamento deste produto. Para reduzir o risco de choque elétrico, não remova a tampa do gabinete. Encaminhe a manutenção a pessoal de assistência qualificado.</p> <p>Se a televisão for alterada ou for feito um ajuste significativo, descargas elétricas podem causar danos. Não tente abrir uma máquina de manutenção; os centros de atendimento ao cliente exigem inspeção.</p>

## INSTRUÇÕES DE SEGURANÇA IMPORTANTES

1. Leia estas instruções.
2. Guarde este manual de instruções.
3. Siga todas as advertências.
4. Siga todas as instruções.
5. Não utilize este equipamento perto de água.
6. Limpe apenas com um pano macio e seco.
7. Não bloqueie as ranhuras de ventilação. Instale de acordo com as instruções do fabricante.
8. Não instale o equipamento perto de fontes de calor, como radiadores, fornos, aquecedores ou outros aparelhos (incluindo amplificadores) que emitam calor.
9. Não tente contornar a finalidade da ficha polarizada. Este televisor está equipado com uma ficha polarizada (um pino mais largo do que o outro). Esta ficha deve encaixar corretamente na tomada elétrica. Trata-se de uma característica de segurança. Se não conseguir inserir a ficha completamente, tente invertê-la. Se ainda assim não funcionar, consulte um eletricitista para substituir a ficha por uma adequada.
10. Proteja o cabo de alimentação para que não seja pisado ou dobrado, especialmente na ficha e no ponto de ligação ao equipamento.
11. Utilize apenas acessórios especificados pelo fabricante.
12. Utilize apenas móveis ou prateleiras recomendados pelo fabricante ou vendidos com o equipamento. Ao utilizar móveis ou prateleiras instáveis, tenha muito cuidado, pois o equipamento pode cair e causar ferimentos pessoais.
13. Desligue o equipamento durante tempestades elétricas ou quando não estiver a ser utilizado por um longo período de tempo.
14. Atenção: Para reduzir o risco de choque elétrico, não exponha este aparelho à chuva ou à humidade.
15. Quando o conector principal é utilizado como dispositivo de desconexão, o dispositivo desconectado deve permanecer pronto para operação.
16. O contacto deve ser instalado perto do equipamento e deve ser facilmente acessível.
17. Este equipamento não deve ser colocado num ambiente com pouca ventilação, como uma estante ou espaço fechado, a menos que seja fornecido com ventilação adequada.
18. O aparelho não deve ser exposto a pingos ou salpicos, e objetos cheios de líquidos, como copos, não devem ser colocados sobre o aparelho.
19. Não coloque fontes de perigo sobre o aparelho (por exemplo, objetos cheios de líquidos, velas).
20. Montagem na parede ou no teto: o aparelho deve ser instalado na parede ou no teto apenas conforme recomendado pelo fabricante.
21. Nunca coloque a televisão, o comando remoto ou as pilhas perto de chamas ou outras fontes de calor, incluindo luz solar direta. Para evitar a propagação do fogo, mantenha velas ou outras chamas longe da televisão, do comando remoto e das pilhas em todos os momentos.
22. O terminal USB deve ser carregado a 0,5 A em condições normais de funcionamento. Estas instruções de utilização destinam-se apenas a pessoal qualificado. Para reduzir o risco de choque elétrico, não realize quaisquer reparações ou manutenção que não estejam descritas nas instruções de utilização, a menos que tenha qualificação para o fazer.
23. As baterias instaladas na unidade não devem ser expostas a calor excessivo, como luz solar, fogo ou fontes semelhantes.
24. Este equipamento é um equipamento eletrônico de Classe II ou com isolamento duplo. Foi concebido de forma a não necessitar de uma ligação segura à terra. 
25. A temperatura de funcionamento recomendada é de 45 graus Celsius. A altitude máxima é de 2000 metros.



## BOTÕES DE TV E INTERFACE DO TERMINAL

### Botões da TV

**Nota: O seguinte é apenas um esquema funcional. A posição e disposição reais dos diferentes modelos podem ser diferentes.**



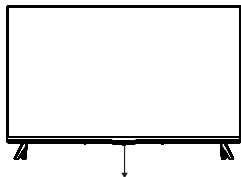





Uma chave:



Pressione este botão no modo de espera para ligar/desligar a TV.

Nota: Imagem apenas para fins de referência.

### Interface do terminal

 AV IN	Entrada AV - Entrada de sinal AV externo e entradas de áudio direita/esquerda.	 USB	Entrada USB - Ligue um dispositivo USB.
 HDMI	Entrada HDMI - Ligue a uma ligação de saída HDMI no seu dispositivo externo.	 OPTICAL	Ótico - Saída de áudio digital
 ANT 75Ω	ANT 75 - Ligue a entrada da antena/cable tv (75VHF/UHF)	 RJ 45	RJ45 - Ligue à Internet.
 EARPHONE	Saída de AURICULARES - Quando os auriculares estão ligados, os altifalantes são desativados.	 CI	CI SLOT - A entrada do leitor de cartões CI (interface comum) requer CAM (módulo de acesso condicional). Utilizada para televisão por assinatura.



\*Interrompa a utilização de qualquer dispositivo que utilize o modo USB antes de ligar, desligar ou ajustar as portas dos terminais HDMI ou USB. O não cumprimento desta instrução pode resultar numa descarga eletrostática que pode causar danos à TV e/ou ao seu funcionamento.

### Diagrama de ligação de dispositivos externos

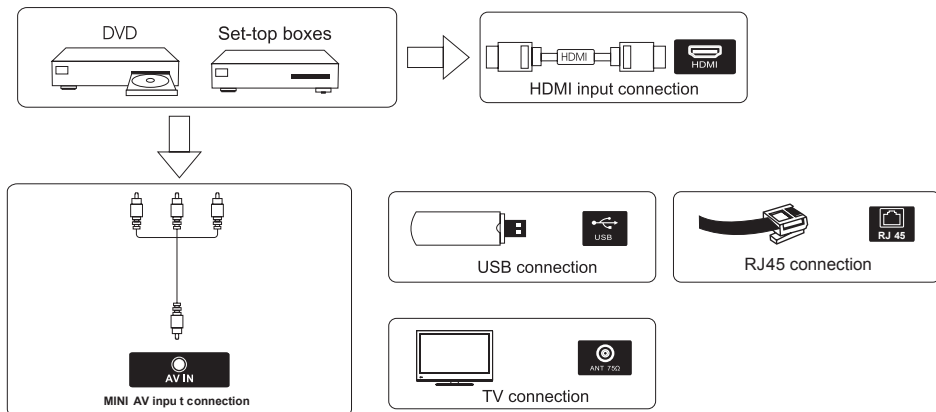

## INSTALAÇÃO E LIGAÇÃO DA TV

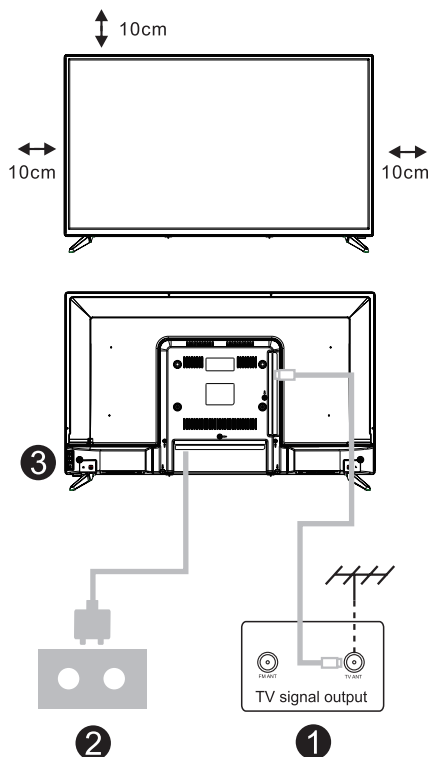

### Configure a sua TV

Coloque a sua televisão num local firme que possa suportar o peso da televisão.

Para evitar perigo, não coloque a TV perto de água ou fontes de calor (como luzes, velas, aquecedores), nem bloqueie a ventilação na parte traseira da TV.

### Ligue a antena e a alimentação

1. Ligue o cabo da antena à tomada da antena na parte de trás da televisão.
2. Para ligar o cabo de alimentação da TV (CA 100-240 V~ 50/60 Hz).

\*O cabo de alimentação fornecido é exclusivo para este modelo.

### Ligar a televisão

3. Ligue a fonte de alimentação, entre no modo de espera (luz vermelha), pressione o botão liga/desliga da TV ou o botão liga/desliga no controle remoto para ligar a TV.

Nota: Se o modelo tiver uma ranhura para cartão CI na parte superior e incluir um tampão de silicone na embalagem, insira o tampão de silicone na ranhura quando não estiver a utilizar nenhum cartão CI. Não é necessário realizar nenhuma ação para modelos com ranhura, mas sem tampão de silicone.

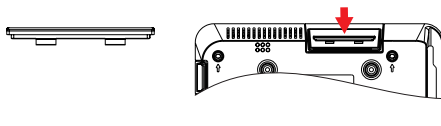

**NOTA:** Imagem apenas para fins de referência.

## INSTRUÇÕES DE INSTALAÇÃO DO SUPORTE DE TV

A TV é embalada com o suporte separado do gabinete. Para montar o suporte da mesa da TV, siga as instruções abaixo.

1. O painel pode riscar facilmente, portanto: coloque um pano macio sobre a mesa e coloque a TV com a parte frontal voltada para baixo sobre o pano. Nota: Desligue sempre o cabo de alimentação antes de instalar/remover o suporte.

2. Pegue na base. Alinhe os orifícios dos parafusos da base e da TV e, em seguida, insira os parafusos nos orifícios da base e aperte-os.

Nota: Para garantir que a TV fica estável, aperte todos os parafusos. O suporte de alguns modelos de TV é concebido com um sistema de encaixe, fácil de instalar, em vez de parafusos.

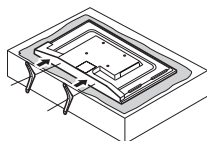

Por favor, tome nota da direção base



A vista inferior da TV

(Parte frontal do armário virada para baixo)

(A ilustração é apenas para referência. Por favor, considere o produto real.)

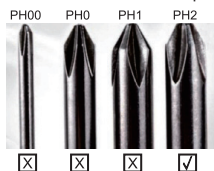

### Sugestão:

Para facilitar a instalação da base e evitar riscos e danos, recomendamos a utilização de uma chave de fendas do tipo PH2.

## INSTALAÇÃO INICIAL

**Siga as instruções da dica de texto para a configuração inicial.**

**Pressione o botão ▼/▲ para selecionar o idioma.**

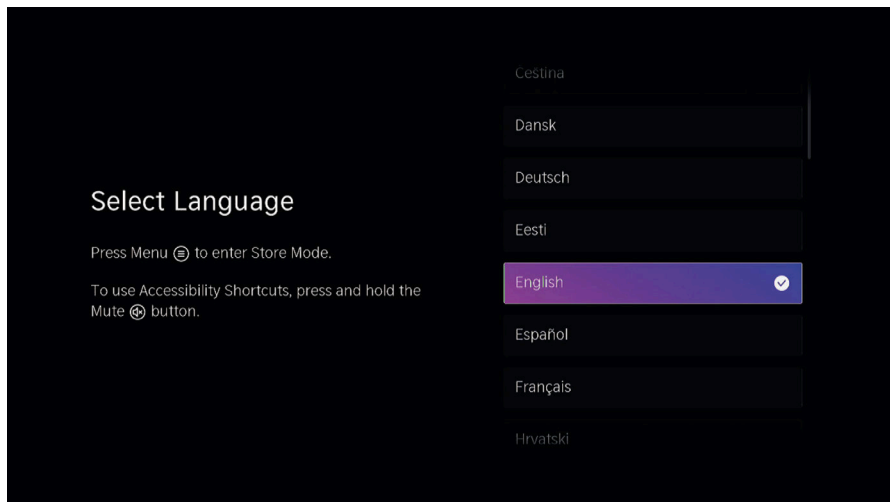

**Certifique-se de que o dispositivo está conectado.**

**em seguida, pressione o botão ▼ / ▲ para selecionar o nome da TV.**

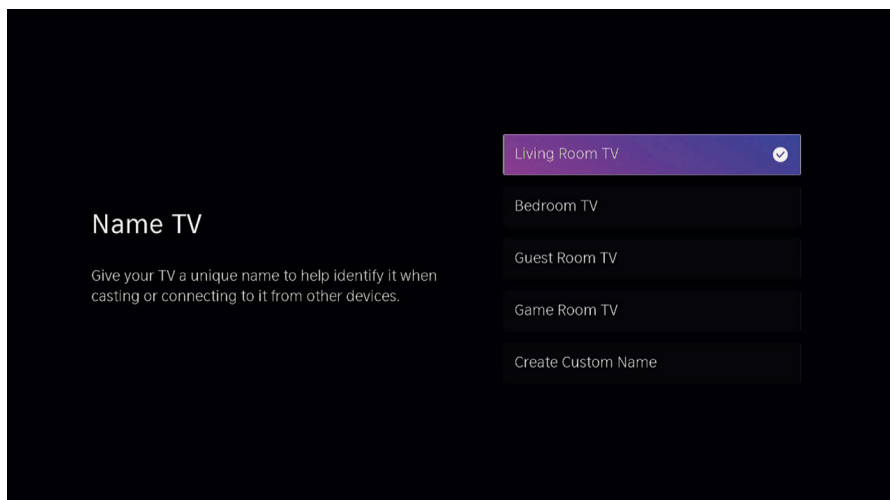

## HOME

## Página inicial

Pressione o botão «HOME / △» para aceder ao ecrã inicial.

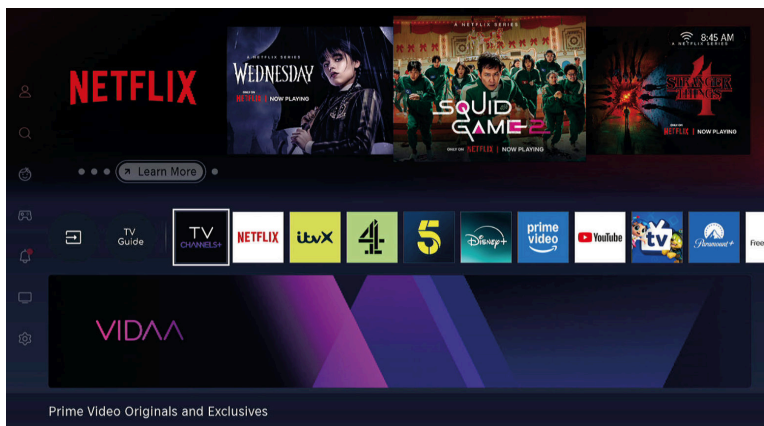

· A interface do utilizador do ecrã inicial de alguns países pode ser diferente da imagem acima. Consulte o produto para obter mais detalhes.

- Gerir aplicações
- Seleccione o item que deseja mover e pressione o botão  para gerenciar.

## Entrada

Pressione o botão ▼ / ▲ para seleccionar o menu Entradas.

Pressione ENTER para seleccionar a entrada.

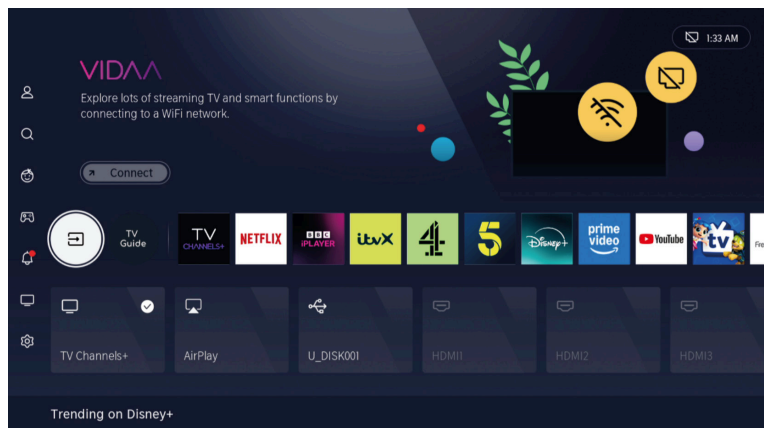

# CONFIGURAÇÃO INICIAL

## Imagem

- Prima MENU para entrar no menu principal, prima ▼ / ▲ para seleccionar o menu de imagem.
- Pressione o botão ▼ / ▲ para seleccionar a opção que deseja ajustar no menu PICTURE (IMAGEM).
- Pressione o botão Enter para ajustar.
- Após concluir o ajuste, pressione o botão Enter para salvar e retornar ao menu anterior.

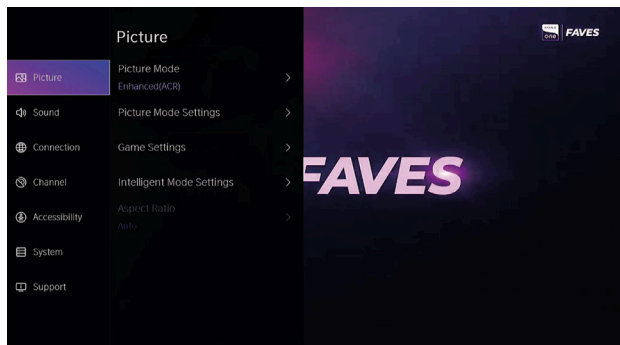

## Modo de imagem

- Pressione o botão ▼ / ▲ para seleccionar o Modo de imagem e, em seguida, pressione os botões ▼ / ▲ e Enter para seleccionar. (Opcional: Padrão / Dia de cinema / Noite de cinema / Dinâmico / Desporto).

## Proporção da imagem

- Ajuste a proporção da imagem para esticar ou ampliar a sua foto.
- Pressione o botão ▼ / ▲ para seleccionar a proporção da imagem.
- Pressione o botão ◀ / ▶ para seleccionar Automático / 16:9 / 4:3 / Panorâmico / Zoom de filme / Direto.

## Modo de jogo

- Pressione ▼ / ▲ para seleccionar e pressione ◀ / ▶ para seleccionar Ligado / Desligado.

## Definições do modo de imagem

- Pressione ▼ / ▲ para seleccionar e pressione ▶ e ENTER para entrar.

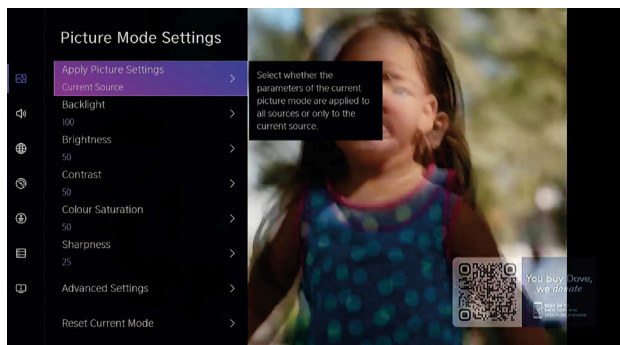

## Som

- Pressione o botão MENU para exibir o menu principal. Pressione o botão ▼ / ▲ para selecionar SOUND (SOM) no menu principal.
- Pressione o botão ▼ / ▲ para selecionar a opção que deseja ajustar no menu SOM.
- Pressione o botão Enter para ajustar.
- Após concluir o ajuste, pressione o botão Enter para salvar e retornar ao menu anterior.

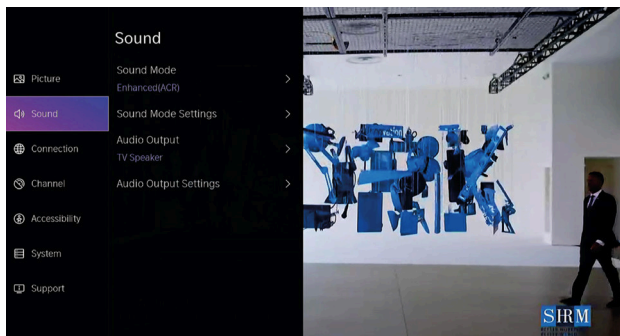

## Saída de áudio

- Pressione o botão ▼ / ▲ para selecionar Saída de Áudio.
- Pressione o botão ENTER / ► para entrar no submenu e, em seguida, pressione o botão ▼ / ▲ para selecionar ARC / Altifalante da TV / Apenas SPDIF.

Nota: O Bluetooth é opcional, o suporte à função Bluetooth está sujeito à configuração real!

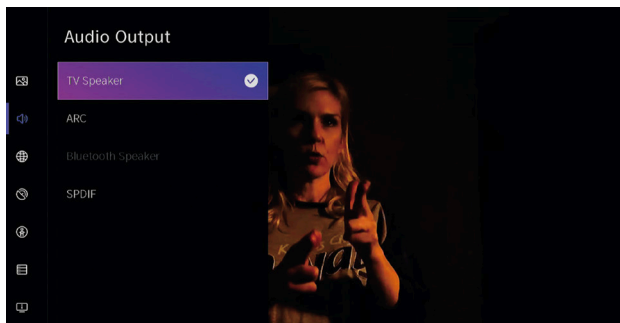

## Rede

Pressione o botão MENU para exibir o menu principal. Pressione o botão ▼ / ▲ para selecionar Rede no menu principal.

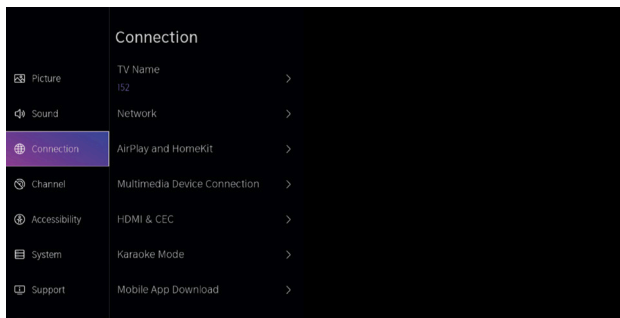

Pressione o botão ▼ / ▲ para selecionar: Configuração de rede / Ligação à Internet / Ativar na rede sem fios / Ativar na LAN.

## Canal

- Pressione o botão MENU para exibir o menu principal. Pressione o botão ▼ / ▲ para selecionar Canal.
- Pressione o botão ▼ / ▲ para selecionar a opção que deseja ajustar no menu Canal.
- Pressione o botão Enter para ajustar.
- Após concluir o ajuste, pressione o botão Enter para salvar e retornar ao menu anterior.

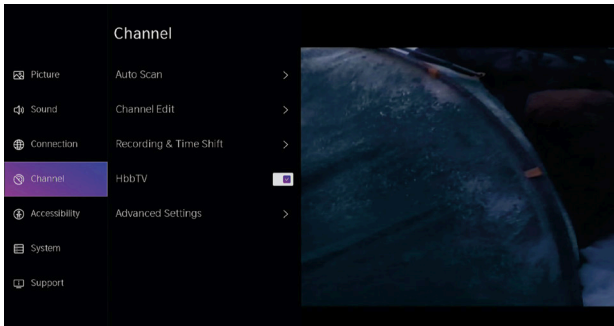

## Função auxiliar para deficientes visuais e auditivos

### 1. Recurso de audiodescrição (para pessoas com deficiência visual)

Introdução: A audiodescrição é a abreviação de «descrição verbal de imagens» e destina-se a utilizadores com deficiência visual. Ao adicionar comentários de voz adicionais, fornece descrições auxiliares para meios visuais, como televisão, filmes e séries de televisão, ajudando os utilizadores com deficiência visual a compreender informações visuais que, de outra forma, seriam inacessíveis, como cenas, expressões faciais e detalhes dos movimentos das personagens.

**Como ativar:** Definições -> Acessibilidade -> Guia de voz

### 2. Função para deficientes auditivos

Introdução: A função para deficientes auditivos (assistência auditiva) na televisão digital é uma tecnologia assistiva concebida especificamente para utilizadores com deficiências auditivas, com o objetivo de ajudar os utilizadores a compreender melhor o conteúdo televisivo através de legendas visuais.

**Como ativar:** Definições -> Acessibilidade -> Definições de legendas

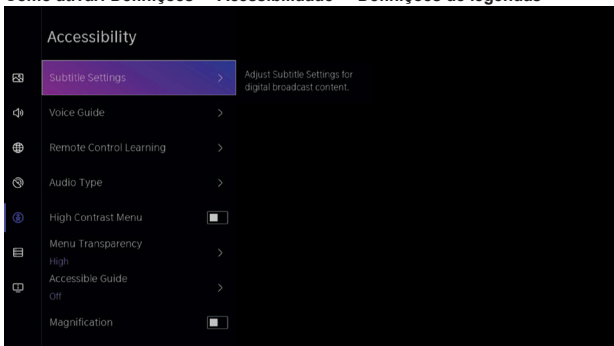

### 3. Definir preferências do utilizador

- Introdução: Defina a correção de cor, o contraste da fonte, o tamanho da fonte, o cursor de foco, etc.

**Como ativar:** Definições -> Acessibilidade -> Guia acessível -> Guia frontal grande

## SISTEMA

### Prima o botão MENU para exibir o menu principal.

- Pressione o botão ◀ / ▶ para selecionar Sistema no menu principal.
- Pressione o botão ▼ / ▲ para selecionar a opção que deseja ajustar no menu Sistema.
- Pressione o botão Enter para ajustar.

Após concluir o ajuste, pressione o botão Enter para salvar e retornar ao menu anterior.

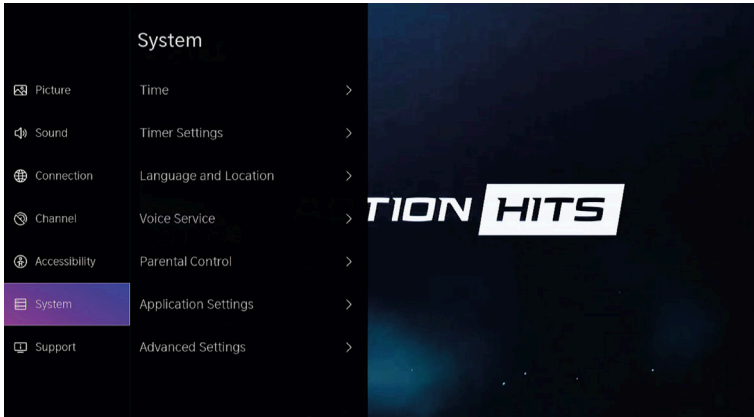

### Configurações da aplicação

Pressione o botão ▼ / ▲ para selecionar Configurações da aplicação.

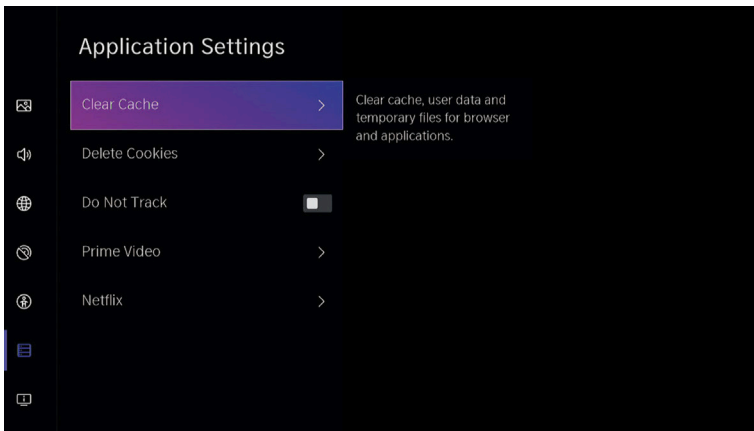

## Função HDMI/CEC

· Pressione o botão ▼ / ▲ para selecionar a função CEC e, em seguida, pressione o botão Enter para entrar no submenu e fazer a seleção.

· Pressione o botão ▼ / ▲ para selecionar Controlo CEC / Ligar automaticamente o dispositivo / Desligar automaticamente o dispositivo / Ligar automaticamente a TV / Listas de dispositivos CEC.

Nota: Todas as opções estão disponíveis apenas quando o Controlo CEC está selecionado como Ligado.

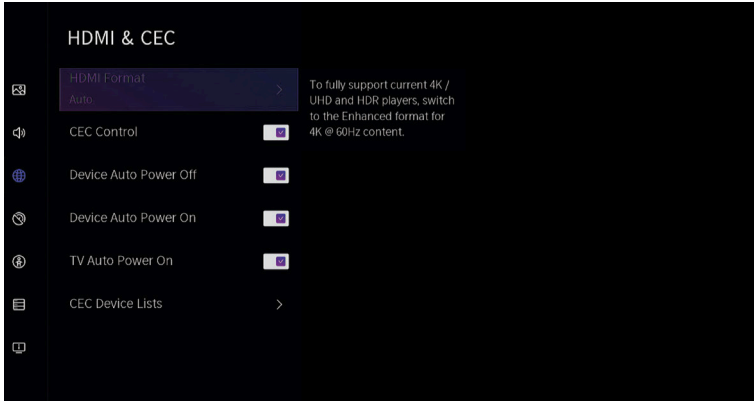

## Configurações avançadas

Pressione o botão ▼ / ▲ para selecionar Configurações avançadas e, em seguida, pressione o botão ENTER / ► para entrar.

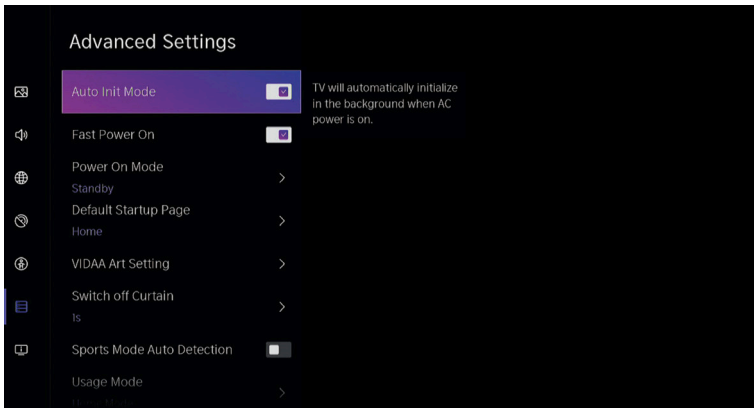

**Apoio**

· Pressione o botão ▼ / ▲ para selecionar Suporte e, em seguida, pressione o botão ENTER / ► para entrar.

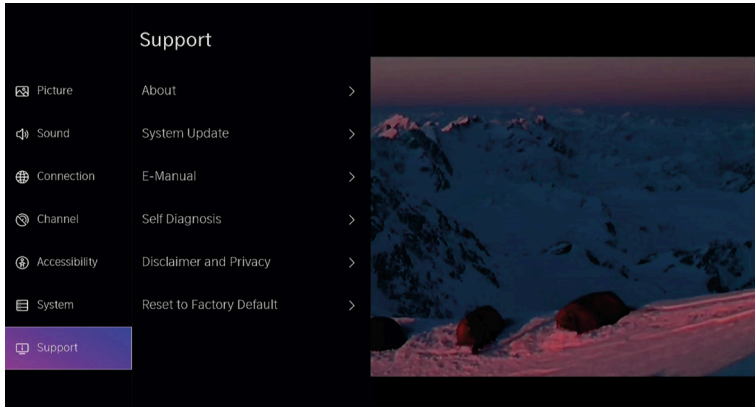
**Restaurar para as configurações padrão de fábrica**

· Pressione o botão ▼ / ▲ para selecionar Restaurar para as predefinições de fábrica, depois pressione o botão ENTER / ► para entrar no submenu e selecionar.

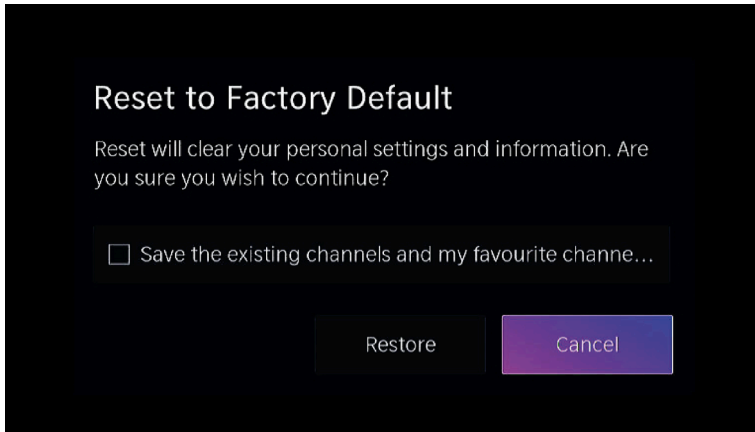

# MÍDIA

## Mídia

Pressione o botão ▼ / ▲ / ◀ / ▶ para selecionar Mídia na página inicial ou pressione o botão MEDIA no controle remoto e pressione o botão OK para entrar no Media Center.

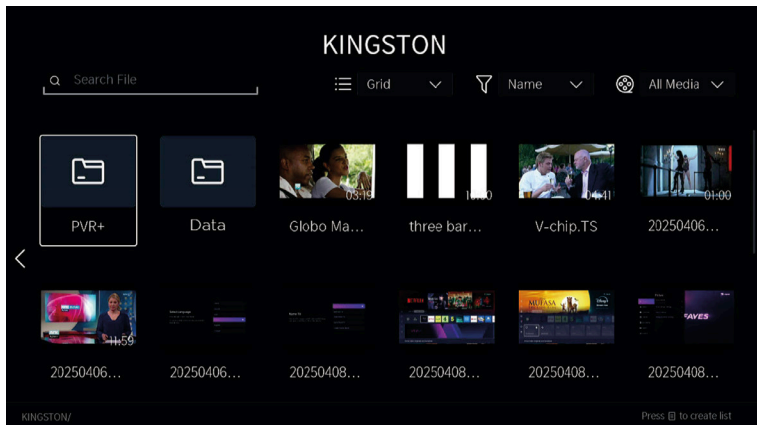

## Vídeo

- Pressione o botão ▼ / ▲ para selecionar Vídeo ou Tudo e pressione o botão ▼ / ▲ / ◀ / ▶ para selecionar **Filmes**.
- Pressione o botão Menu para exibir as opções de configuração no lado esquerdo.

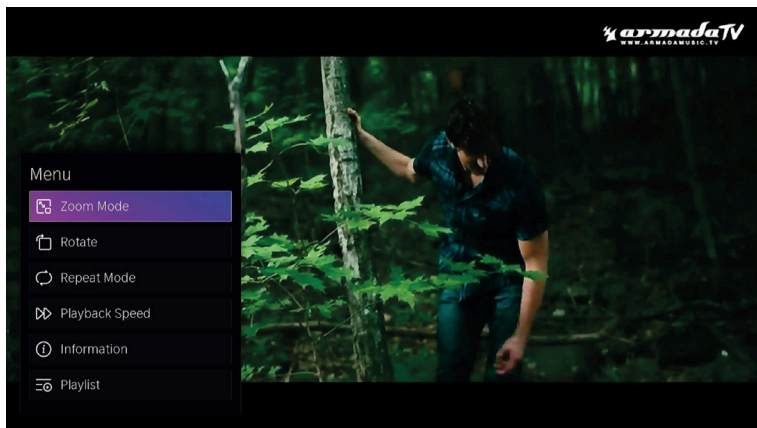

## Música

· Pressione o botão ▼ / ▲ para selecionar Áudio ou Tudo e pressione o botão ▼ / ▲ / ◀ / ▶ para selecionar **Música**.

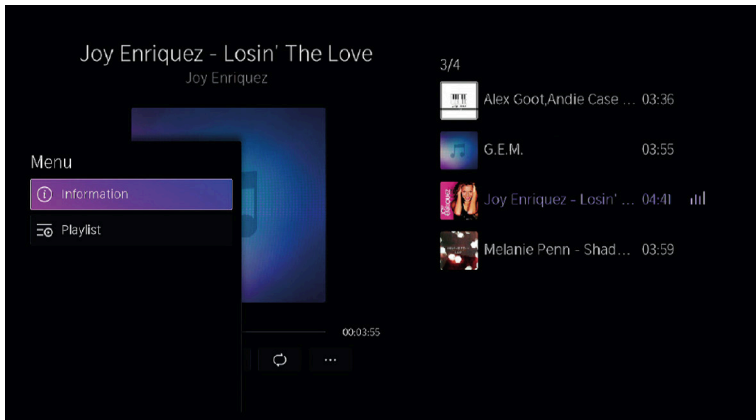

## Imagem

· Pressione o botão ▼ / ▲ para selecionar Imagem ou Tudo e pressione o botão ▼ / ▲ / ◀ / ▶ para selecionar **Foto**.



## AJUDA

Sem energia	Verifique se o cabo de alimentação da TV está conectado. Se ainda não houver energia, desconecte o plugue e reconecte-o à tomada após 60 segundos. Ligue a energia novamente.
Sinal não recebido corretamente	<ul style="list-style-type: none"> <li>Imagens duplas ou fantasmas podem aparecer na sua TV se houver prédios altos ou montanhas perto de onde você está. Você pode ajustar a imagem manualmente: consulte as instruções de regulação do vernier ou ajuste a direção da antena externa.</li> <li>Se utilizar uma antena interna, a recepção do sinal poderá ser mais difícil em determinadas circunstâncias. Ajuste a direção da antena para obter uma recepção ideal. Se isso não melhorar a recepção, poderá ser necessário mudar para uma antena externa.</li> </ul>
Sem imagem	<ul style="list-style-type: none"> <li>Verifique se a antena na parte traseira da TV está conectada corretamente.</li> <li>Veja outros canais para verificar se o problema ainda ocorre.</li> </ul>
O vídeo aparece sem áudio	<ul style="list-style-type: none"> <li>Tente aumentar o volume.</li> <li>Verifique se o som da TV está em modo silencioso ou não.</li> </ul>
O áudio está presente, mas o vídeo não aparece ou está descolorido	Tente ajustar o contraste e o brilho.
O ruído estático afeta a qualidade do vídeo e do áudio	Verifique se a antena na parte traseira da TV está conectada corretamente.
Linhas quebradas no ecrã	Aparelhos elétricos, como secadores de cabelo ou aspiradores, podem estar a interferir com o seu aparelho de televisão. Desligue esses aparelhos.
O comando remoto não funciona	<ul style="list-style-type: none"> <li>Certifique-se de que o saco plástico que veio com o comando remoto foi removido. Tente usar o comando remoto a uma distância menor da TV. Verifique se as pilhas estão colocadas corretamente ou tente usar pilhas novas no comando remoto.</li> <li>A TV entrará no modo de espera se não receber resposta em alguns minutos.</li> </ul>
Sem vídeo (modo PC)	Verifique se o cabo está conectado corretamente à porta HDMI ou se o cabo está dobrado em algum ponto.
O ecrã está demasiado claro ou escuro (Modo PC)	Ajuste o brilho ou o contraste no menu principal.
Sem resposta do PC	Verifique se a resolução do ecrã do PC está definida para uma resolução compatível com a televisão.
Linhas que aparecem quando um dispositivo é ligado à porta RCA	Certifique-se de que está a utilizar um cabo de boa qualidade.
Os problemas continuam por resolver	Desligue o cabo de alimentação e aguarde 30 segundos, depois volte a ligá-lo à tomada. Se os problemas persistirem, não tente reparar a televisão por conta própria. Entre em contacto com o centro de assistência.

**Não deixe a sua TV exibindo uma imagem estática, seja de um vídeo em pausa, tela de menu, etc., por um longo período de tempo, pois isso danificará o ecrã e poderá causar queima da imagem.**

### Lista de procedimentos de manutenção

\*Escolha um bom local para a televisão, num local limpo, longe de fontes de calor (sol, radiadores, lareiras), plantas (pólen, poeira, água) e do chão (risco de quedas, poeira).

\*Não coloque panos, papel ou outros materiais sobre as aberturas na parte superior, nas laterais ou na parte inferior do aparelho.

\*Desligue a televisão após o uso (a menos que as instruções de operação do fabricante desaconselhem isso, como geralmente é o caso das televisões OLED) e desconecte-a da tomada se não for usá-la por um tempo (se for uma televisão OLED, deixe-a em modo de espera antes de desconectá-la).

\*Guarde o comando à distância com cuidado, não o exponha a líquidos e verifique regularmente o estado das pilhas do comando à distância para evitar a corrosão dos contactos.

\*Limpe o ecrã com um pano macio e seco após desligar e desconectar a televisão, e evite sprays para vidros e outros produtos de limpeza domésticos.

## ESPECIFICAÇÕES

Screen Size	power Consumption	Main accessories
24"	30W/36W	User's manual x1 Remote controller x1 Power cord x1 AAA Batteries x2 (Optional)
32"	40W/56W/60W	
39"	60W/70W	
40"	60W/75W/90W	
42"	65W/70W/90W	
43"	75W/80W/90W	
50"	100W/108W/120W	
55"	110W/118W/135W	
58"	120W/135W/160W	
65"	160W/165W/190W	
75"	180W/220W/240W/270W	

★ LIFE TIME : 60,000 Hrs



Manufactured under license from Dolby Laboratories.  
Dolby, Dolby Audio, and the double-D symbol are trademarks of Dolby Laboratories Licensing Corporation.



The terms HDMI and HDMI High-Definition Multimedia Interface, and the HDMI logo are trademarks or registered trademarks of HDMI Licensing LLC in the United States and other countries.

**AVISO**

Nunca coloque um televisor num local instável. O televisor pode cair, causando ferimentos graves ou morte.

Muitas lesões, especialmente em crianças, podem ser evitadas tomando precauções simples, tais como:

Utilizar armários ou suportes recomendados pelo fabricante do aparelho de televisão.

Utilize apenas móveis que possam suportar o aparelho de televisão com segurança.

Certifique-se de que a televisão não está saliente em relação à borda do móvel que a suporta.

Não colocar o televisor em móveis altos (por exemplo, armários ou estantes), sem fixar tanto o móvel como o televisor a um suporte adequado.

Não coloque o televisor sobre tecidos ou outros materiais que possam ficar entre o televisor e o móvel onde está apoiado.

Educar as crianças sobre os perigos de subir em móveis para alcançar a televisão ou os seus controles.

Se o seu aparelho de televisão existente for mantido e realocado, as mesmas considerações acima devem ser aplicadas.

---

Parafuso para montagem na parede:

22–24 polegadas: M4

28–75 polegadas / 85 polegadas: M6

77 polegadas / 100 polegadas: M8

**Nota: não pendure em ângulo para evitar o risco de cair.**

## CONTROLO REMOTO





- 1. POWER:** Alterna a TV entre o modo ligado e o modo de espera.
- 2. Sem efeito.**
- 3. MUTE:** Silencia ou restaura o som da TV.
- 4. 0-9:** Os números "0-9" são usados para introduzir diretamente o número do canal.
- 5. CH.LIST:** Lista de canais.
- 6. TXT:** Pressione para entrar no Teletexto ao reproduzir o programa.
- 7. Personalização da aplicação:** Personalização da aplicação (pressione e mantenha pressionado na página inicial).
- 8. VOL+ / VOL-:** Pressione para aumentar/diminuir o nível do som.
- 9. CH+ / CH-:** Pressione para percorrer os canais.
- 10. INFO:** Mostra as informações do canal atual, como a hora e o nome do canal.
- 11. Entradas:** Exibe/seleciona as opções de fonte de sinal.
- 12. INÍCIO:** Exibe o ecrã inicial.
- 13. Botões de navegação:** Cursor PARA CIMA / ESQUERDA / DIREITA / PARA BAIXO.
- 14. VOLTAR:** Pressione para voltar aos menus anteriores.
- 15. SAIR:** Sai do menu OSD.
- 16. PLEX:** Liga-se ao PLEX.
- 17. Deezer:** Liga-se ao Deezer.
- 18. Canais de TV:** Liga-se à aplicação VIDAA TV Channels (é necessária ligação à Internet).
- 19. NAVEGADOR:** Liga-se ao NAVEGADOR.
- 20. NETFLIX:** Liga-se à NETFLIX para assistir a programas de TV e filmes online (é necessária ligação à Internet).
- 21. YouTube:** Liga-se ao YouTube (é necessária ligação à Internet).
- 22. Prime Video:** Liga-se ao Prime Video (é necessária ligação à Internet).
- 23. Disney+:** Liga-se à Disney+ (é necessária ligação à Internet).
- 24. BOTÕES DE COR:** Existem funções relacionadas em EPG.
- 25. SUBT:** SUBT.
- 26. EPG:** Menu EPG.
- 27. Controlo de multimédia:** Reproduzir/Pausar.
- 28. Menu:** Exibe o menu OSD (On Screen Display, ou exibição no ecrã).
- 29. OK:** Botão de validação [OK].

### Atenção

O comando remoto não possui função de microfone nem função de rato.

## SICHERHEITSHINWEISE

	<p>Das Ausrufezeichen in einem gleichseitigen Dreieck soll den Benutzer auf wichtige Informationen in der dem Gerät beiliegenden Dokumentation hinweisen.</p>	<p><b>VORSICHT</b></p> <p>Gefahr eines Stromschlags. Nicht öffnen.</p>
	<p><b>Warnung</b></p> <p>Das Blitzsymbol in einem gleichseitigen Dreieck soll den Benutzer auf gefährliche, nicht isolierte Spannungen im Gehäuse des Produkts aufmerksam machen, die so hoch sein können, dass sie eine Gefahr für Personen darstellen.</p>	<p>Bei diesem Produkt werden hohe Spannungen verwendet. Um das Risiko eines Stromschlags zu verringern, entfernen Sie nicht die Gehäuseabdeckung. Überlassen Sie Wartungsarbeiten qualifiziertem Servicepersonal.</p> <p>Wenn das Fernsehgerät verändert oder eine größere Einstellung vorgenommen wird, können elektrische Entladungen zu Schäden führen. Versuchen Sie nicht, ein Wartungsgerät zu öffnen; Kundendienstzentren müssen eine Inspektion durchführen.</p>

## WICHTIGE SICHERHEITSHINWEISE

- Lesen Sie diese Anweisungen.
- Bewahren Sie diese Gebrauchsanweisung auf.
- Befolgen Sie alle Warnhinweise.
- Befolgen Sie alle Anweisungen.
- Verwenden Sie dieses Gerät nicht in der Nähe von Wasser.
- Nur mit einem weichen, trockenen Tuch reinigen.
- Die Lüftungsschlitze dürfen nicht blockiert werden. Die Installation muss gemäß den Anweisungen des Herstellers erfolgen.
- Installieren Sie das Gerät nicht in der Nähe von Wärmequellen wie Heizkörpern, Öfen, Heizgeräten oder anderen Geräten (einschließlich Verstärkern), die Wärme abgeben.
- Versuchen Sie nicht, die Funktion des polarisierten Steckers zu umgehen. Dieser Fernseher ist mit einem polarisierten Stecker ausgestattet (ein Stift ist breiter als der andere). Dieser Stecker muss korrekt in die Steckdose passen. Dies ist eine Sicherheitsvorrichtung. Wenn Sie den Stecker nicht vollständig einstecken können, versuchen Sie, ihn umzudrehen. Wenn dies immer noch nicht funktioniert, wenden Sie sich an einen Elektriker, um den Stecker durch einen geeigneten zu ersetzen.
- Verhindern Sie, dass das Netzkabel getreten oder geknickt wird, insbesondere am Stecker und an der Anschlussstelle zum Gerät.
- Verwenden Sie nur vom Hersteller angegebene Zubehörteile.
- Verwenden Sie nur Möbel oder Regale, die vom Hersteller empfohlen oder zusammen mit dem Gerät verkauft werden. Seien Sie bei der Verwendung von instabilen Möbeln oder Regalen besonders vorsichtig, da das Gerät herunterfallen und Verletzungen verursachen kann.
- Trennen Sie das Gerät bei Gewitter oder bei längerer Nichtbenutzung vom Stromnetz.
- Achtung: Um das Risiko eines Stromschlags zu verringern, setzen Sie dieses Gerät weder Regen noch Feuchtigkeit aus.
- Wird der Hauptstecker als Trennvorrichtung verwendet, muss das getrennte Gerät betriebsbereit bleiben.
- Der Kontakt muss in der Nähe des Geräts installiert und leicht zugänglich sein.
- Dieses Gerät darf nicht in einer Umgebung mit schlechter Belüftung aufgestellt werden, wie z. B. in einem Bücherregal oder einem geschlossenen Raum, es sei denn, es ist mit einer ausreichenden Belüftung ausgestattet.
- Das Gerät darf keinen Tropfen oder Spritzern ausgesetzt werden, und mit Flüssigkeiten gefüllte Gegenstände, wie Gläser, dürfen nicht auf das Gerät gestellt werden.
- Stellen Sie keine Gefahrenquellen auf das Gerät (z. B. mit Flüssigkeiten gefüllte Gegenstände, Kerzen).
- Wand- oder Deckenmontage: Das Gerät darf nur gemäß den Empfehlungen des Herstellers an der Wand oder Decke installiert werden.
- Stellen Sie den Fernseher, die Fernbedienung oder die Batterien niemals in der Nähe von offenen Flammen oder anderen Wärmequellen, einschließlich direkter Sonneneinstrahlung, auf. Um die Ausbreitung von Feuer zu verhindern, halten Sie Kerzen oder andere offene Flammen stets vom Fernseher, der Fernbedienung und den Batterien fern.
- Der USB-Anschluss sollte unter normalen Betriebsbedingungen mit 0,5 A geladen werden. Diese Betriebsanleitung ist nur für qualifiziertes Personal bestimmt. Um das Risiko eines Stromschlags zu verringern, führen Sie keine Reparaturen oder Wartungsarbeiten durch, die nicht in der Betriebsanleitung enthalten sind, es sei denn, Sie sind dafür qualifiziert.
- Die im Gerät installierten Batterien dürfen keiner übermäßigen Hitze wie Sonnenlicht, Feuer oder ähnlichen Quellen ausgesetzt werden.
- Dieses Gerät ist ein elektronisches Gerät der Klasse II oder mit doppelter Isolierung. Es wurde so konstruiert, dass es keine sichere Erdungsverbindung benötigt.
- Die empfohlene Betriebstemperatur beträgt 45 Grad Celsius. Die maximale Höhe beträgt 2000 Meter.

## TV-TASTEN UND TERMINAL-SCHNITTSTELLE

### TV-Tasten

**Hinweis: Das Folgende ist nur ein funktionales Schema. Die tatsächliche Position und Anordnung verschiedener Modelle kann davon abweichen.**



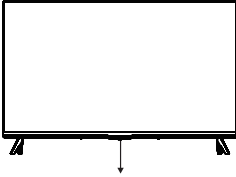





Ein Schlüssel:



Drücken Sie diese Taste im Standby-Modus, um den Fernseher ein- oder auszuschalten.

Hinweis: Das Bild dient nur zu Referenzzwecken.

### Terminalschnittstelle

 AV IN	AV-Eingang – Externer AV-Signaleingang und rechter/linker Audioeingang.	 USB	USB-Eingang – Schließen Sie ein USB-Gerät an.
 HDMI	HDMI-Eingang – Verbinden Sie ihn mit einem HDMI-Ausgang Ihres externen Geräts.	 OPTICAL	Optisch - Digitaler Audioausgang
 ANT 75Ω	ANT 75 – Antennen-Kabelfernseheingang anschließen (75VHF/UHF)	 RJ 45	RJ45 – Verbinden Sie sich mit dem Internet.
 EARPHONE	Kopfhörerausgang – Wenn Kopfhörer angeschlossen sind, werden die Lautsprecher deaktiviert.	 CI	CI-Steckplatz – Der Kartenleser-Eingang CI (Common Interface) erfordert ein CAM (Conditional Access Module). Wird für Pay-TV verwendet.



\*Bitte stellen Sie die Verwendung aller Geräte im USB-Modus ein, bevor Sie die HDMI- oder USB-Anschlüsse anschließen, trennen oder einstellen. Andernfalls kann es zu einer elektrostatischen Entladung kommen, die den Fernseher und/oder dessen Betrieb beschädigen könnte.

### Anschlussplan für externe Geräte

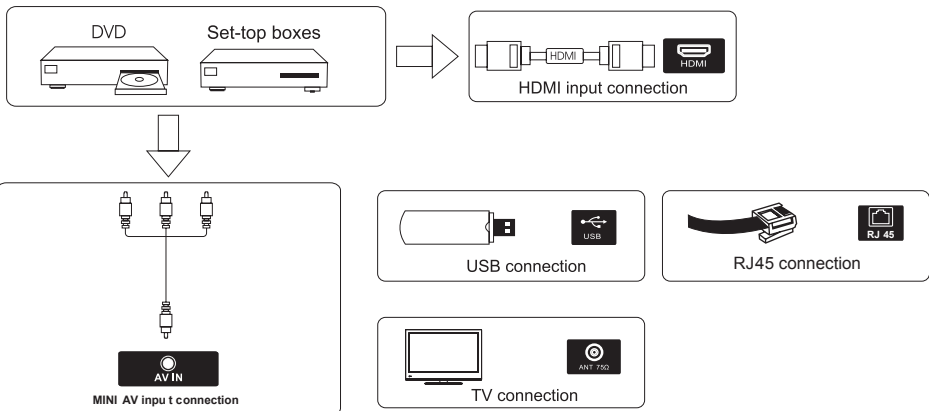

## TV INSTALLIEREN UND ANSCHLIESSEN

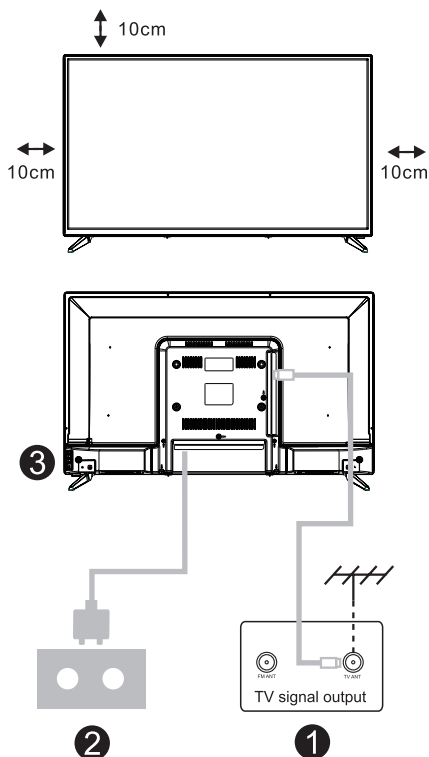

### Stellen Sie Ihren Fernseher ein

Stellen Sie Ihren Fernseher auf eine stabile Unterlage, die das Gewicht des Fernsehers tragen kann.

Um Gefahren zu vermeiden, stellen Sie den Fernseher bitte nicht in der Nähe von Wasser oder Wärmequellen (wie Lampen, Heizgeräten) auf und blockieren Sie nicht die Belüftungsöffnungen an der Rückseite des Fernsehers.

### Antenne und Stromversorgung anschließen

1. Schließen Sie das Antennenkabel an die Antennenbuchse auf der Rückseite des Fernsehers an.
2. Schließen Sie das Netzkabel des Fernsehers an (AC 100–240 V~ 50/60 Hz).

\*Das mitgelieferte Netzkabel ist nur für dieses Modell bestimmt.

### Fernseher einschalten

3. Schließen Sie das Netzteil an, gehen Sie in den Standby-Modus (rote Leuchte), drücken Sie die Ein-/Aus-Taste am Fernseher oder die Ein-/Aus-Taste auf der Fernbedienung, um den Fernseher einzuschalten.

Hinweis: Wenn das Modell über einen CI-Kartensteckplatz an der Oberseite verfügt und im Lieferumfang ein Silikonstopfen enthalten ist, stecken Sie den Silikonstopfen bitte in den Steckplatz, wenn keine CI-Karte verwendet wird. Bei Modellen mit Steckplatz, aber ohne Silikonstopfen sind keine Maßnahmen erforderlich.

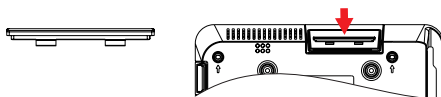

**HINWEIS:** Bild dient nur zu Referenzzwecken.

## INSTALLATIONSANLEITUNG FÜR DEN FERNSEHTISCH

Der Fernseher wird mit einem vom Gehäuse getrennten TV-Ständer geliefert. Um den TV-Tischständer aufzustellen, führen Sie bitte die Installation gemäß den folgenden Anweisungen durch.

1. Die Oberfläche kann leicht zerkratzt werden, daher bitten wir Sie: Legen Sie ein weiches Tuch auf den Tisch und legen Sie den Fernseher mit der Vorderseite nach unten auf das Tuch. Hinweis: Ziehen Sie vor der Installation/Demontage des Standfußes immer zuerst den Netzstecker.

2. Nehmen Sie den Sockel. Richten Sie die Schraubenlöcher des Sockels und des Fernsehers aus, setzen Sie dann die Schrauben in die Löcher des Sockels ein und ziehen Sie sie fest.

Hinweis: Um die Stabilität des Fernsehers zu gewährleisten, ziehen Sie bitte alle Schrauben fest. Der Standfuß einiger TV-Modelle ist als Einrastmodell konzipiert und lässt sich einfach durch Einrasten in die Standfußnut anstelle von Schrauben installieren.

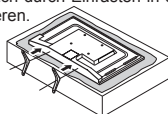

Bitte beachten Sie die Basisrichtung.

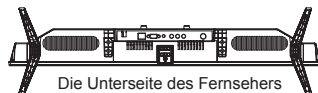

(Vorderseite des Gehäuses nach unten)

(Die Abbildung dient nur als Referenz, bitte beachten Sie die tatsächliche Ausführung.)

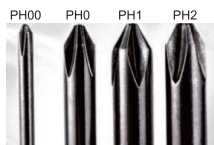

### Vorschlag:

Um die Montage der Basis zu vereinfachen und Kratzer und Beschädigungen zu vermeiden, empfehlen wir die Verwendung eines PH2-Schraubendrehers.

## ERSTE INSTALLATION

**Bitte befolgen Sie die Anweisungen im Text-Tipp zur Ersteinrichtung.  
Drücken Sie die Taste ▼/▲, um die Sprache auszuwählen.**

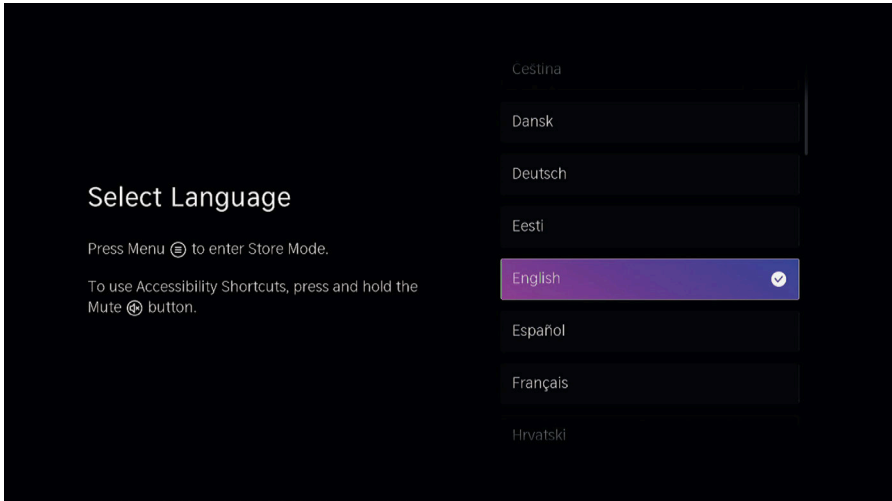

**Bitte stellen Sie sicher, dass das Gerät verbunden ist.  
Drücken Sie dann die Taste ▼ / ▲, um den Namen des Fernsehers auszuwählen.**

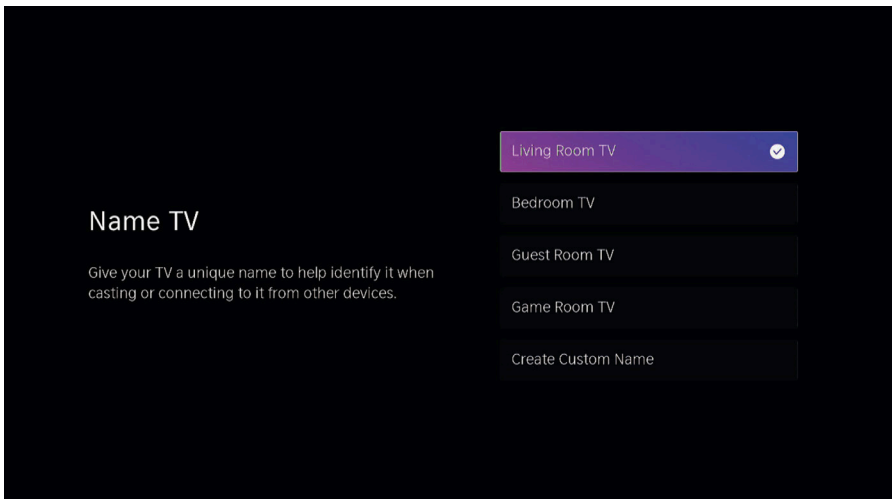

## HOME

### Startseite

Drücken Sie die Taste „HOME / ⬅“, um zum Startbildschirm zu gelangen.

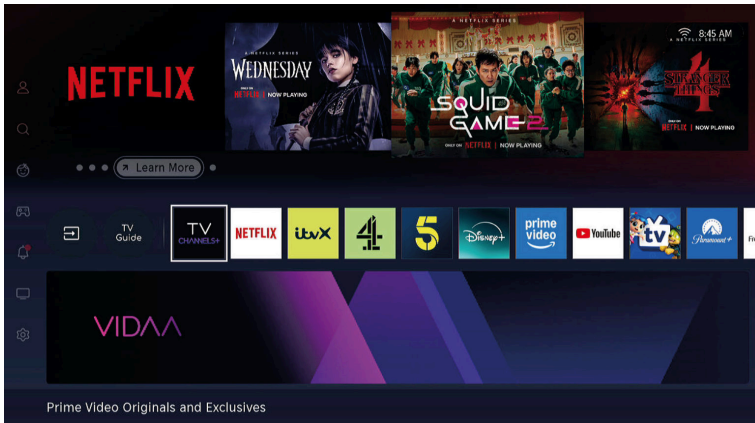



· Die Benutzeroberfläche des Startbildschirms kann in einigen Ländern anders als in der obigen Abbildung dargestellt sein. Einzelheiten entnehmen Sie bitte dem Produkt.

· Apps verwalten

· Wählen Sie das Element aus, das Sie verschieben möchten, und drücken Sie dann die Taste , um es zu verwalten.

### Eingabe

Drücken Sie die Taste  / , um das Menü „Eingänge“ auszuwählen.

Drücken Sie die Eingabetaste, um die Eingabe auszuwählen.

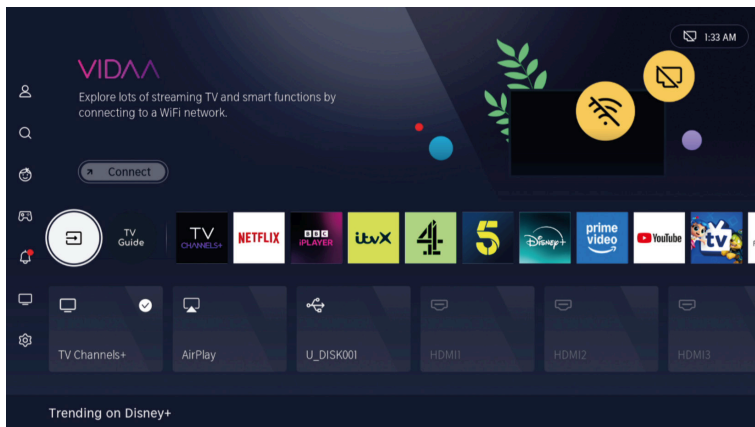

# ERSTKONFIGURATION

## Bild

- Drücken Sie MENU, um das Hauptmenü aufzurufen, und drücken Sie ▼ / ▲, um das Bildmenü auszuwählen.
- Drücken Sie die Taste ▼ / ▲, um die Option auszuwählen, die Sie im Menü BILD anpassen möchten.
- Drücken Sie die Eingabetaste, um die Einstellung anzupassen.
- Nachdem Sie Ihre Einstellungen vorgenommen haben, drücken Sie die Eingabetaste, um zu speichern und zum vorherigen Menü zurückzukehren.

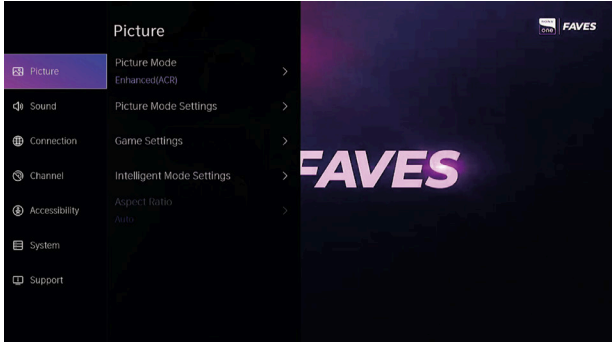

## Bildmodus

- Drücken Sie die Taste ▼ / ▲, um den Bildmodus auszuwählen, und drücken Sie dann ▼ / ▲ und die Eingabetaste, um die Auswahl zu bestätigen.

(Optional: Standard / Kino-Tag / Kino-Nacht / Dynamisch / Sport).

## Seitenverhältnis

- Passen Sie das Seitenverhältnis an, um Ihr Bild zu strecken oder zu vergrößern.
- Drücken Sie die Taste ▼ / ▲, um das Seitenverhältnis auszuwählen.
- Drücken Sie die Taste ◀ / ▶, um „Automatisch“ / „16:9“ / „4:3“ / „Panorama“ / „Filmzoom“ / „Direkt“ auszuwählen.

## Spielmodus

- Drücken Sie ▼ / ▲, um auszuwählen, und drücken Sie ◀ / ▶, um Ein/Aus auszuwählen.

## Bildmodus-Einstellungen

- Drücken Sie ▼ / ▲ zur Auswahl und drücken Sie ▶ & ENTER zur Eingabe.

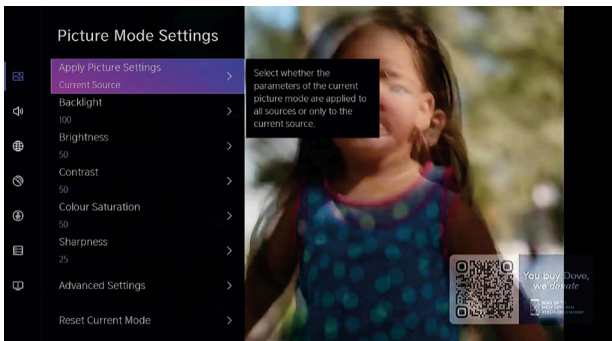

## Ton

- Drücken Sie die Taste MENU, um das Hauptmenü anzuzeigen. Drücken Sie die Taste ▼ / ▲, um im Hauptmenü die Option SOUND auszuwählen.
- Drücken Sie die Taste ▼ / ▲, um die Option auszuwählen, die Sie im Menü SOUND anpassen möchten.
- Drücken Sie die Eingabetaste, um die Einstellung anzupassen.
- Nachdem Sie Ihre Einstellungen vorgenommen haben, drücken Sie die Eingabetaste, um zu speichern und zum vorherigen Menü zurückzukehren.

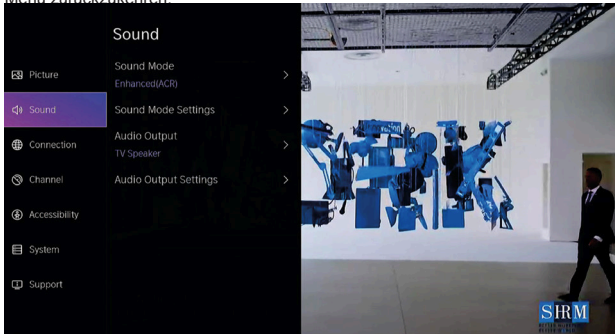

## Audioausgang

- Drücken Sie die Taste ▼ / ▲, um „Audioausgang“ auszuwählen.
- Drücken Sie die Taste ENTER / ►, um das Untermenü aufzurufen, und drücken Sie dann die Taste ▼ / ▲, um ARC / TV-Lautsprecher / Nur SPDIF auszuwählen.

Hinweis: Bluetooth ist optional, ob es die Bluetooth-Funktion unterstützt, hängt von der tatsächlichen Konfiguration ab!

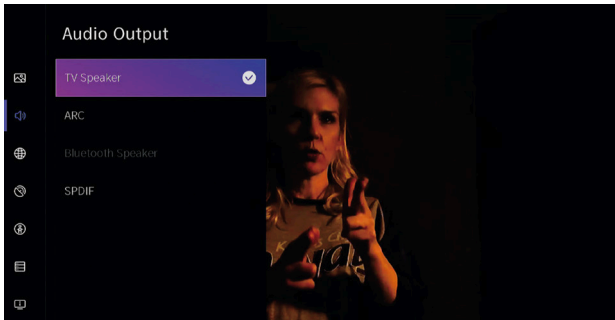

## Netzwerk

- Drücken Sie die Taste MENU, um das Hauptmenü anzuzeigen. Drücken Sie die Taste ▼ / ▲, um im Hauptmenü die Option Netzwerk auszuwählen.

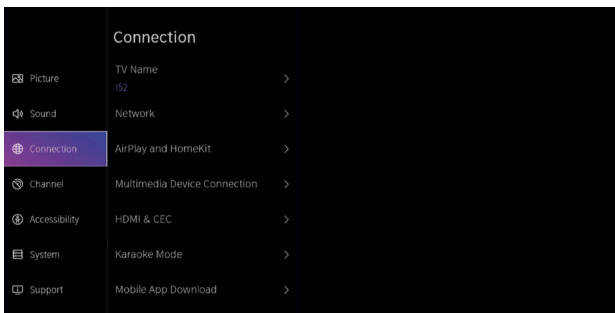

Drücken Sie die Taste ▼ / ▲, um Folgendes auszuwählen: Netzwerkconfiguration / Internetverbindung / Wake on Wireless Network / Wake on LAN.

## Kanal

- Drücken Sie die Taste MENU, um das Hauptmenü anzuzeigen. Drücken Sie die Taste ▼ / ▲, um „Kanal“ auszuwählen.
- Drücken Sie die Taste ▼ / ▲, um die Option auszuwählen, die Sie im Menü „Kanal“ anpassen möchten.
- Zum Einstellen die Eingabetaste drücken.
- Nachdem Sie Ihre Einstellungen vorgenommen haben, drücken Sie die Eingabetaste, um zu speichern und zum vorherigen Menü zurückzukehren.

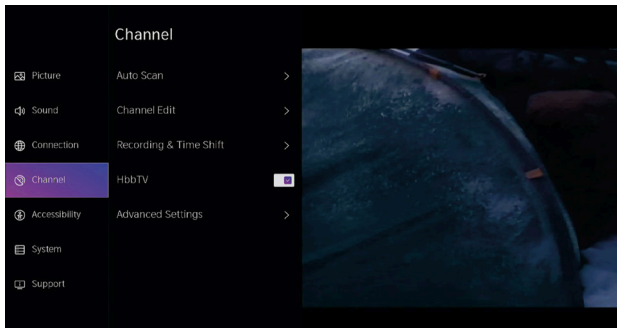

## Hilfsfunktion für Seh- und Hörbehinderte

### 1. Audiobeschreibungsfunktion (für Sehbehinderte)

Einführung: Audiodeskription ist die Kurzform für „verbale Beschreibung von Bildern“ und richtet sich an sehbehinderte Nutzer. Durch zusätzliche Sprachkommentare bietet sie ergänzende Beschreibungen für visuelle Medien wie Fernsehen, Filme und Fernsehserien und hilft sehbehinderten Nutzern, visuelle Informationen zu verstehen, die ihnen sonst nicht zugänglich wären, wie beispielsweise Szenen, Mimik und Details der Bewegungen von Figuren.

**So aktivieren Sie die Funktion: Einstellungen -> Barrierefreiheit -> Sprachführung**

### 2. Funktion für Hörgeschädigte

Einführung: Die Funktion für Hörgeschädigte (Hörhilfe) im digitalen Fernsehen ist eine speziell für Nutzer mit Hörbeeinträchtigungen entwickelte assistive Technologie, die darauf abzielt, den Nutzern durch visuelle Untertitel ein besseres Verständnis der Fernsehinhalte zu ermöglichen.

**So aktivieren Sie diese Funktion: Einstellungen -> Barrierefreiheit -> Untertitel-Einstellungen**

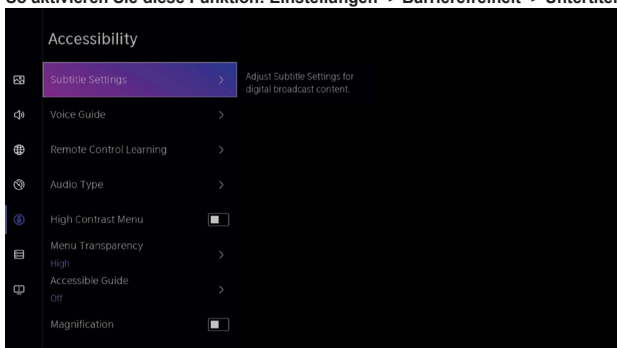

### 3. Benutzereinstellungen festlegen

- Einführung: Farbkorrektur, Schriftkontrast, Schriftgröße, Fokus-Cursor usw. einstellen.

**So aktivieren Sie diese Funktion: Einstellungen -> Barrierefreiheit -> Barrierefreie Führung -> Große vordere Führung**

## SYSTEM

### Drücken Sie die Taste MENU, um das Hauptmenü anzuzeigen.

- Drücken Sie die Taste ◀ / ▶, um im Hauptmenü „System“ auszuwählen.
- Drücken Sie die Taste ▼ / ▲, um die Option auszuwählen, die Sie im Systemmenü anpassen möchten.
- Drücken Sie die Eingabetaste, um die Einstellung anzupassen.

Nachdem Sie Ihre Einstellung vorgenommen haben, drücken Sie die Eingabetaste, um zu speichern und zum vorherigen Menü zurückzukehren.

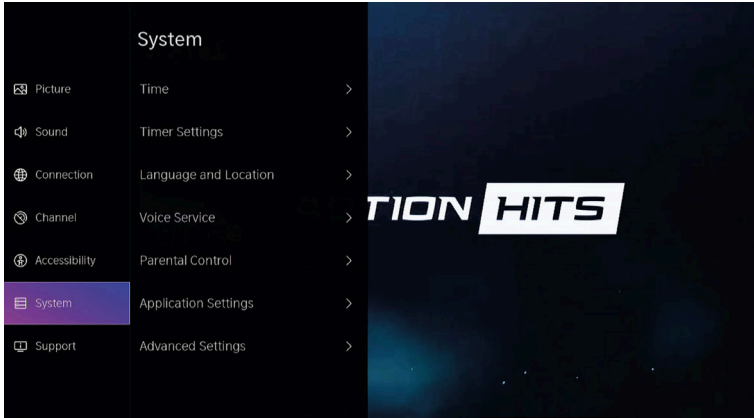

### Anwendungseinstellungen

Drücken Sie die Taste ▼ / ▲, um „Anwendungseinstellungen“ auszuwählen.

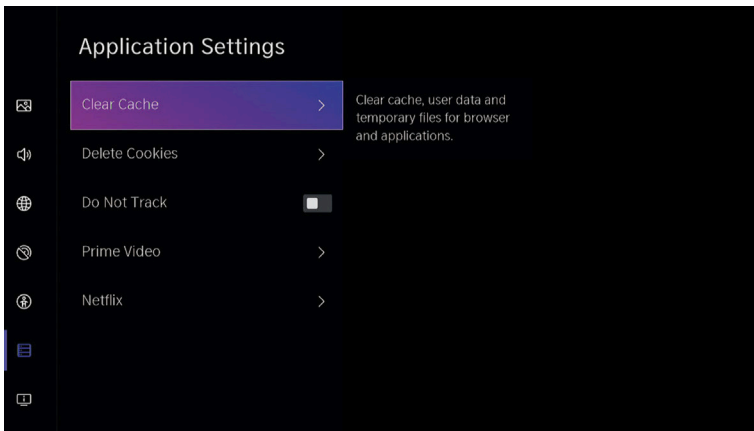

## HDMI/CEC-Funktion

· Drücken Sie die Taste ▼ / ▲, um die CEC-Funktion auszuwählen, und drücken Sie dann die Eingabetaste, um das Untermenü zur Auswahl aufzurufen.

· Drücken Sie die Taste ▼ / ▲, um CEC-Steuerung / Automatisches Einschalten des Geräts / Automatisches Ausschalten des Geräts / Automatisches Einschalten des Fernsehers / CEC-Geräteliste auszuwählen.

Hinweis: Alle Optionen sind nur verfügbar, wenn die CEC-Steuerung auf „Ein“ gestellt ist.

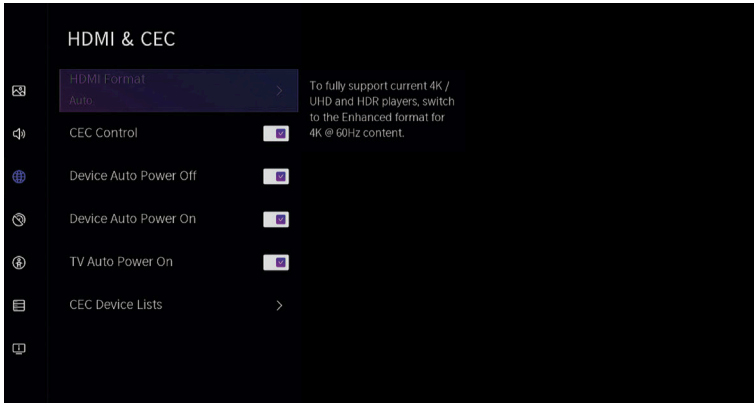

## Erweiterte Einstellungen

Drücken Sie die Taste ▼ / ▲, um „Erweiterte Einstellungen“ auszuwählen, und drücken Sie dann die Taste ENTER / ►, um den Modus aufzurufen.

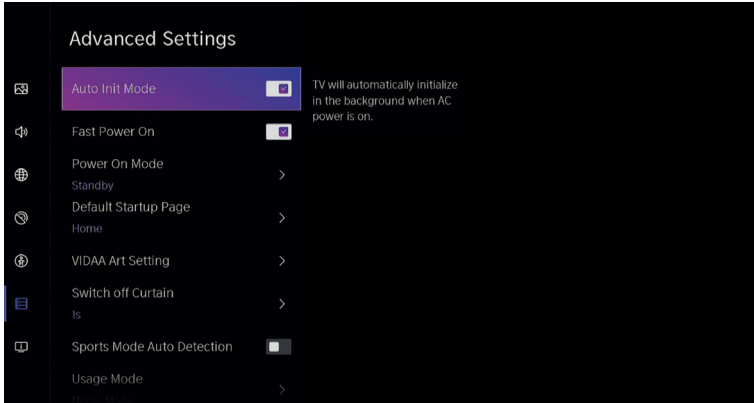

## Unterstützung

· Drücken Sie die Taste ▼ / ▲, um „Support“ auszuwählen, und drücken Sie dann die Taste ENTER / ►, um die Auswahl zu bestätigen.

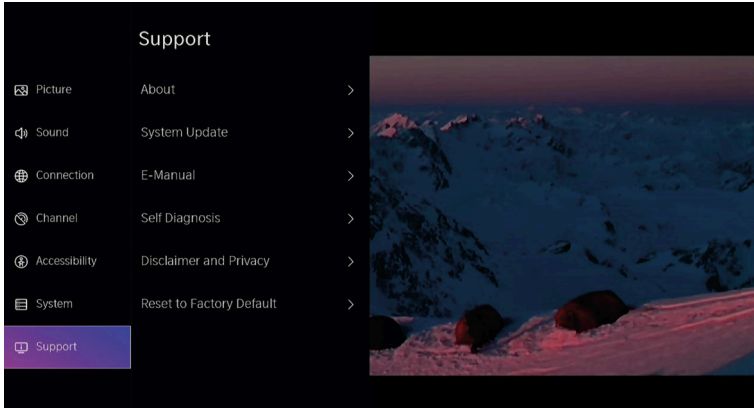

## Auf Werkseinstellungen zurücksetzen

· Drücken Sie die Taste ▼ / ▲, um „Auf Werkseinstellungen zurücksetzen“ auszuwählen, und drücken Sie dann die Taste ENTER / ►, um das Untermenü aufzurufen und die Auswahl zu bestätigen.

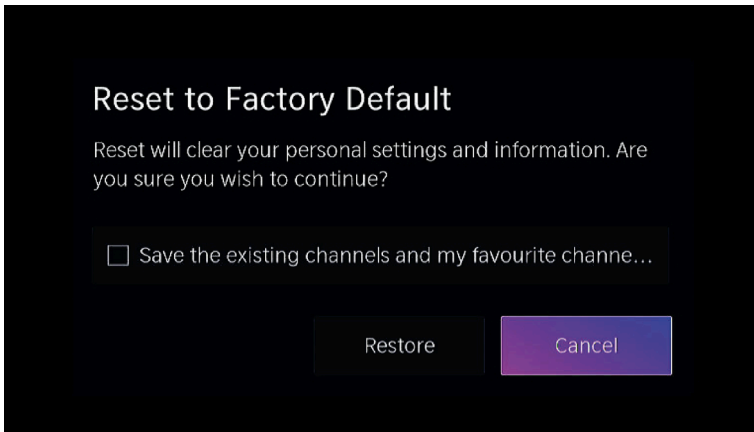

## MEDIEN

### Medien

Drücken Sie die Taste **▼ / ▲ / ◀ / ▶**, um „Medien“ auf der Startseite auszuwählen, oder drücken Sie die Taste **MEDIA** auf der Fernbedienung und anschließend die Taste **OK**, um das Mediencenter aufzurufen.

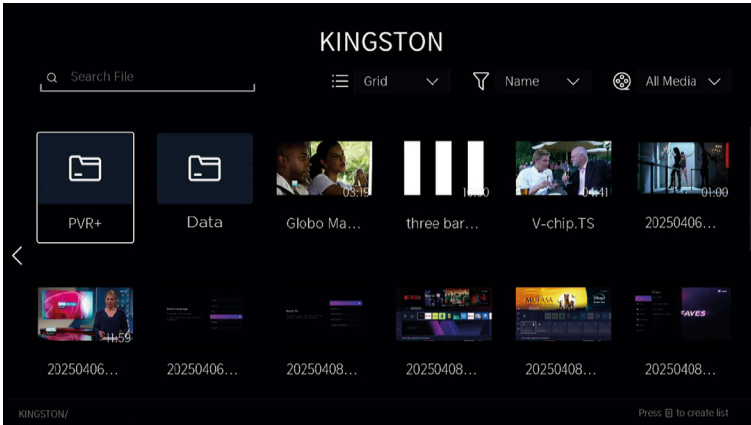

### Video

- Drücken Sie die Taste **▼ / ▲**, um „Video“ oder „Alle“ auszuwählen, und drücken Sie die Taste **▼ / ▲ / ◀ / ▶**, um „Filme“ auszuwählen.
- Drücken Sie die Menütaste, um die Einstellungsoptionen auf der linken Seite anzuzeigen.

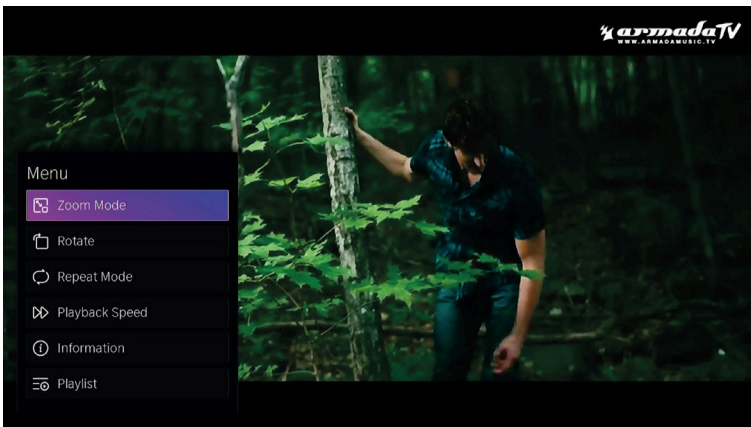

### Musik

· Drücken Sie die Taste ▼ / ▲, um „Audio“ oder „Alle“ auszuwählen, und drücken Sie die Taste ▼ / ▲ / ◀ / ▶, um „Musik“ auszuwählen.

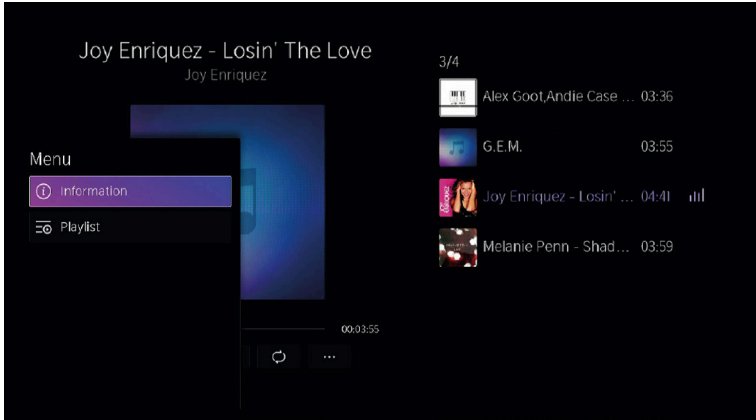

### Bild

· Drücken Sie die Taste ▼ / ▲, um „Bild“ oder „Alle“ auszuwählen, und drücken Sie die Taste ▼ / ▲ / ◀ / ▶, um „Bild“ auszuwählen.



## HILFE

Keine Stromversorgung	Überprüfen Sie, ob das Netzkabel des Fernsehers angeschlossen ist. Wenn immer noch kein Strom vorhanden ist, ziehen Sie bitte den Stecker und schließen Sie ihn nach 60 Sekunden wieder an die Steckdose an. Schalten Sie das Gerät wieder ein.
Signal nicht richtig empfangen	<ul style="list-style-type: none"> <li>• Wenn sich in Ihrer Nähe hohe Gebäude oder Berge befinden, können Doppelbilder oder Geisterbilder auf Ihrem Fernseher erscheinen. Sie können das Bild manuell einstellen: Lesen Sie dazu die Anleitung zur Feineinstellung oder passen Sie die Ausrichtung der Außenantenne an.</li> <li>• Wenn Sie eine Zimmerantenne verwenden, kann der Signalempfang unter bestimmten Umständen schwieriger sein. Richten Sie die Antenne für einen optimalen Empfang aus. Wenn sich der Empfang dadurch nicht verbessert, müssen Sie möglicherweise auf eine Außenantenne umsteigen.</li> </ul>
Kein Bild	<ul style="list-style-type: none"> <li>• Überprüfen Sie, ob die Antenne an der Rückseite des Fernsehers richtig angeschlossen ist.</li> <li>• Überprüfen Sie andere Kanäle, um festzustellen, ob das Problem weiterhin auftritt.</li> </ul>
Video wird ohne Ton angezeigt	<ul style="list-style-type: none"> <li>• Versuchen Sie, die Lautstärke zu erhöhen.</li> <li>• Überprüfen Sie, ob der Ton des Fernsehers stummgeschaltet ist oder nicht.</li> </ul>
Der Ton ist vorhanden, aber das Bild wird nicht angezeigt oder ist verfärbt.	Versuchen Sie, den Kontrast und die Helligkeit anzupassen.
Statisches Rauschen beeinträchtigt die Video- und Audioqualität.	Überprüfen Sie, ob die Antenne an der Rückseite des Fernsehers richtig angeschlossen ist.
Unterbrochene Linien auf dem Bildschirm	Elektrogeräte wie Haartrockner oder Staubsauger usw. können Störungen an Ihrem Fernseher verursachen. Schalten Sie diese Geräte aus.
Fernbedienung funktioniert nicht	<ul style="list-style-type: none"> <li>• Stellen Sie sicher, dass die Plastikhülle, in der die Fernbedienung geliefert wurde, entfernt wurde. Versuchen Sie, die Fernbedienung in geringerer Entfernung zum Fernseher zu verwenden. Überprüfen Sie, ob die Batterien richtig eingelegt sind, oder versuchen Sie es mit neuen Batterien.</li> <li>• Der Fernseher wechselt in den Standby-Modus, wenn er innerhalb weniger Minuten keine Antwort erhält.</li> </ul>
Kein Video (PC-Modus)	Bitte überprüfen Sie, ob das Kabel richtig an den HDMI-Anschluss angeschlossen ist oder ob das Kabel an einigen Stellen geknickt ist.
Bildschirm ist zu hell oder zu dunkel (PC-Modus)	Passen Sie die Helligkeit oder den Kontrast im Hauptmenü an.
Keine Reaktion vom PC	Überprüfen Sie, ob die Bildschirmauflösung des PCs auf eine für den Fernseher kompatible Auflösung eingestellt ist.
Linien, die erscheinen, wenn ein Gerät an den RCA-Anschluss angeschlossen ist	Stellen Sie sicher, dass Sie ein Kabel von guter Qualität verwenden.
Probleme sind ungelöst	Ziehen Sie das Netzkabel ab, warten Sie 30 Sekunden und schließen Sie es dann wieder an die Steckdose an. Wenn das Problem weiterhin besteht, versuchen Sie nicht, den Fernseher selbst zu reparieren. Wenden Sie sich bitte an den Kundendienst.

**Lassen Sie Ihr Fernsehgerät nicht über einen längeren Zeitraum mit einem statischen Bild eingeschaltet, sei es ein angehaltenes Video, ein Menübildschirm usw. Dies kann das Display beschädigen und zu Einbrennungen führen.**

### Liste der Wartungsarbeiten

\*Wählen Sie einen geeigneten Standort für den Fernseher, an einem sauberen Ort, fern von Wärmequellen (Sonne, Heizkörper, Kamine), Pflanzen (Pollen, Staub, Wasser) und dem Boden (Sturzgefahr, Staub).

\*Legen Sie keine Tücher, Papier oder andere Materialien über die Öffnungen an der Oberseite, den Seiten oder der Unterseite des Geräts.

\*Schalten Sie den Fernseher nach Gebrauch aus (es sei denn, die Bedienungsanleitung des Herstellers rät davon ab, wie es bei OLED-Fernsehern üblicherweise der Fall ist) und ziehen Sie den Stecker, wenn er nicht benutzt wird (bei einem OLED-Fernseher lassen Sie ihn im Standby-Modus, bevor Sie den Stecker ziehen).

\*Bewahren Sie die Fernbedienung sorgfältig auf, setzen Sie sie keinen Flüssigkeiten aus und überprüfen Sie regelmäßig den Zustand der Batterien der Fernbedienung, um eine Korrosion der Kontakte zu vermeiden.

\*Reinigen Sie den Bildschirm mit einem weichen, trockenen Tuch, nachdem Sie den Fernseher ausgeschaltet und vom Stromnetz getrennt haben. Verwenden Sie keine Glassprays oder andere Haushaltsreiniger.

## SPEZIFIKATIONEN

Screen Size	power Consumption	Main accessories
24"	30W/36W	User's manual x1 Remote controller x1 Power cord x1 AAA Batteries x2 (Optional)
32"	40W/56W/60W	
39"	60W/70W	
40"	60W/75W/90W	
42"	65W/70W/90W	
43"	75W/80W/90W	
50"	100W/108W/120W	
55"	110W/118W/135W	
58"	120W/135W/160W	
65"	160W/165W/190W	
75"	180W/220W/240W/270W	

★ LIFE TIME : 60,000 Hrs



Manufactured under license from Dolby Laboratories.  
Dolby, Dolby Audio, and the double-D symbol are trademarks of Dolby Laboratories Licensing Corporation.



The terms HDMI and HDMI High-Definition Multimedia Interface, and the HDMI logo are trademarks or registered trademarks of HDMI Licensing LLC in the United States and other countries.

**WARNUNG**

Stellen Sie einen Fernseher niemals an einem instabilen Ort auf. Ein Fernseher kann umfallen und schwere Verletzungen oder den Tod verursachen.

Viele Verletzungen, insbesondere bei Kindern, lassen sich durch einfache Vorsichtsmaßnahmen vermeiden, wie zum Beispiel:

Verwenden Sie Schränke oder Ständer, die vom Hersteller des Fernsehgeräts empfohlen werden.

Verwenden Sie nur Möbel, die das Fernsehgerät sicher tragen können.

Sicherstellen, dass der Fernseher nicht über die Kante des Möbelstücks hinausragt.

Stellen Sie den Fernseher nicht auf hohe Möbelstücke (z. B. Schränke oder Bücherregale), ohne sowohl die Möbel als auch den Fernseher an einer geeigneten Halterung zu befestigen.

Stellen Sie den Fernseher nicht auf Tücher oder andere Materialien, die sich zwischen dem Fernseher und dem Möbelstück befinden könnten.

Kinder über die Gefahren aufklären, die entstehen, wenn sie auf Möbel klettern, um an den Fernseher oder dessen Fernbedienung zu gelangen.

Wenn Ihr vorhandener Fernseher beibehalten und an einen anderen Ort gebracht wird, sollten die gleichen Überlegungen wie oben angestellt werden.

Wandbefestigungsschraube:

22–24 Zoll: M4

28–75 Zoll / 85 Zoll: M6

77 Zoll / 100 Zoll: M8

**Hinweis: Nicht schräg aufhängen, um ein Herunterfallen zu vermeiden.**

# FERNBEDIENUNG





- 1. POWER:** Schaltet den Fernseher zwischen Ein- und Standby-Modus um.
- 2. Keine Wirkung.**
- 3. STUMM:** Schalten Sie den Ton Ihres Fernsehers stumm oder stellen Sie ihn wieder her.
- 4. 0-9:** Die Ziffern „0-9“ dienen zur direkten Eingabe der Kanalnummer.
- 5. CH.LIST:** Kanalliste.
- 6. TXT:** Drücken Sie diese Taste, um während der Wiedergabe des Programms den Teletext aufzurufen.
- 7. App-Anpassung:** App-Anpassung (langes Drücken unter der Startseite).
- 8. VOL+ / VOL-:** Drücken Sie diese Taste, um die Lautstärke zu erhöhen/verringern.
- 9. CH+ / CH-:** Drücken Sie diese Taste, um die Kanäle zu durchsuchen.
- 10. INFO:** Zeigt die aktuellen Kanalinformationen wie die aktuelle Uhrzeit und den Kanalnamen an.
- 11. Eingänge:** Anzeige/Auswahl der Signalquellenoptionen.
- 12. HOME:** Zeigt den Startbildschirm an.
- 13. Navigationstasten:** Cursor NACH OBEN / LINKS / RECHTS / UNTEN.
- 14. ZURÜCK:** Drücken Sie diese Taste, um in den Menüs zurückzugehen.
- 15. EXIT:** Beenden Sie das OSD-Menü.
- 16. PLEX:** Verbindet sich mit PLEX.
- 17. Deezer:** Verbindet sich mit Deezer.
- 18. TV-Kanäle:** Verbindet sich mit der VIDAA TV Channels App (Internetverbindung erforderlich).
- 19. BROWSER:** Verbindet sich mit BROWSER.
- 20. NETFLIX:** Verbindet sich mit NETFLIX, um Online-Fernsehserien und Filme anzusehen (Internetverbindung erforderlich).
- 21. YouTube:** Verbindet sich mit YouTube (Internetverbindung erforderlich).
- 22. Prime Video:** Verbindet sich mit Prime Video (Internetverbindung erforderlich).
- 23. Disney+:** Verbindet sich mit Disney+ (Internetverbindung erforderlich).
- 24. FARBIGE TASTEN:** Unter EPG finden Sie zugehörige Funktionen.
- 25. SUBT:** SUBT.
- 26. EPG:** EPG-Menü.
- 27. Mediensteuerung:** Wiedergabe/Pause.
- 28. Menü:** Zeigt das OSD-Menü (On Screen Display) an.
- 29. OK:** Bestätigungsschaltfläche [OK].



## Achtung

Die Fernbedienung verfügt weder über eine Mikrofonfunktion noch über eine Mausfunktion.

## INFORMACIÓ DE SEGURETAT

	<p>El signe d'exclamació dins d'un triangle equilàter pretén alertar l'usuari sobre la presència d'una obertura important a la documentació que acompanya l'aparell.</p>	<h3>PRECAUCIÓ</h3> <p>Risc de descàrrega elèctrica. No obriu.</p>
	<p><b>Avis</b></p> <p>El símbol de llamp amb punta de fletxa dins d'un triangle equilàter pretén alertar l'usuari sobre la presència de voltatge perillós no aïllat dins del recinte del producte, que pot ser de magnitud suficient per constituir un risc de descàrrega elèctrica per a les persones.</p>	<p>S'utilitzen alts voltatges en el funcionament d'aquest producte. Per reduir el risc de descàrrega elèctrica, no retireu la coberta del gabinet. Adreceu el servei tècnic a personal qualificat.</p> <p>Si el televisor canvia o es fa un ajust important, les descàrregues elèctriques poden provocar danys. No intenteu obrir una màquina de manteniment; els centres d'atenció al client requereixen inspecció.</p>

## INSTRUCCIONS DE SEGURETAT IMPORTANTS

- Llegiu aquestes instruccions.
- Conserveu aquest manual d'instruccions.
- Seguiu tots els avisos.
- Seguiu totes les instruccions.
- No utilitzeu aquest equip a prop de l'aigua.
- Netegeu només amb un drap suau i sec.
- No bloquegeu les ranures de ventilació. Instal·leu d'acord amb les instruccions del fabricant.
- No instal·leu l'equip a prop de fonts de calor, com ara radiadors, forns, calefactores o altres aparells (inclosos amplificadors) que emetin calor.
- No intenteu eludir la finalitat de l'endoll polaritzat. Aquest televisor està equipat amb un endoll polaritzat (una pota més ampla que l'altra). Aquest endoll ha d'encaixar correctament a la presa de corrent. Aquesta és una funció de seguretat. Si no podeu inserir l'endoll completament, proveu de girar-lo. Si encara no funciona, consulteu un electricista per substituir l'endoll per un d'adequat.
- Protegiu el cable d'alimentació de ser trepitjat o doblegat, especialment a l'endoll i on es connecta a l'equip.
- Utilitzeu només accessoris especificats pel fabricant.
- Utilitzeu només mobles o prestatges recomanats pel fabricant o venuts amb l'equip. Quan utilitzeu mobles o prestatges inestables, aneu amb molta cura, ja que l'equip pot caure i causar lesions personals.
- Desconnecteu l'equip durant tempestes elèctriques o quan no s'utilitzi durant un període llarg de temps.
- Precaució: Per reduir el risc de descàrrega elèctrica, no exposeu aquest aparell a la pluja o la humitat. 
- Quan el connector principal s'utilitza com a dispositiu de desconnexió, el dispositiu desconnectat ha de romandre preparat per al funcionament.
- El contacte s'ha d'instal·lar a prop de l'equip i ha de ser fàcilment accessible.
- Aquest equip no s'ha de col·locar en un entorn on la ventilació sigui deficient, com ara una prestatgeria o un espai tancat, llevat que es proporcionin una ventilació adequada.
- L'aparell no ha d'estar exposat a degoteig o esquitxades, i no s'han de col·locar objectes plens de líquids, com gots, sobre l'aparell.
- No col·loqueu cap font de perill sobre l'aparell (p. ex., objectes plens de líquids, espelmes).
- Muntatge a la paret o al sostre: l'aparell s'ha d'instal·lar a la paret o al sostre només segons les recomanacions del fabricant.
- No col·loqueu mai el televisor, el comandament a distància o les piles a prop de flames o altres fonts de calor, inclosa la llum solar directa. Per prevenir la propagació del foc, mantingueu les espelmes o altres flames allunyades del televisor, el comandament a distància i les piles en tot moment.
- El terminal USB s'ha de carregar a 0,5 A en funcionament normal. Aquestes instruccions de funcionament són per a ús exclusiu de personal qualificat. Per reduir el risc de descàrrega elèctrica, no realitzeu cap reparació ni manteniment diferent dels continguts en les instruccions de funcionament, llevat que estiguen qualificats per fer-ho.
- Les piles instal·lades a la unitat no han d'estar exposades a calor excessiva com la llum solar, el foc o fonts similars.
- Aquest equip és de Classe II o equip electrònic de doble aïllament. Ha estat dissenyat de manera que no requereix una connexió segura a terra.
- La temperatura de funcionament  recomanada és de 45 graus Celsius. L'altitud màxima és de 2000 metres.

# BOTONS DEL TELEVISOR I INTERFÍCIE DE TERMINALS

## Botons del televisor

**Nota: El següent és només un esquema funcional. La posició i disposició reals dels diferents models poden variar.**

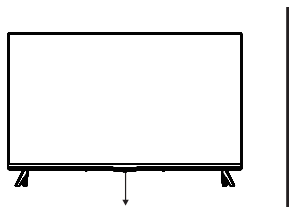

**Premeu aquest botó en mode d'espera per encendre/apagar el televisor.**

**Nota: La imatge és només a títol de referència.**

## Interfície de terminals

	<b>Entrada AV:</b> Entrada de senyal AV extern i entrades d'àudio dret/esquerre.		<b>Entrada USB:</b> Connecteu un dispositiu USB.
	<b>Entrada HDMI:</b> Connecteu a una sortida HDMI del vostre dispositiu extern.		<b>Òptic - Sortida d'àudio digital.</b>
	<b>ANT 75 -</b> Connecteu l'entrada d'antena/cable TV (75VHF/UHF).		<b>RJ45:</b> Connecteu a Internet.
	<b>Sortida de AURICULARS:</b> Quan es connecten els auriculars, els altaveus es desactiven.		<b>CI SLOT:</b> L'entrada del lector de targetes CI (interfície comuna) requereix un CAM (mòdul d'accés condicional). S'utilitza per a la televisió de pagament.



\*Deixeu d'utilitzar qualsevol dispositiu que faci servir el mode USB abans de connectar, desconnectar o ajustar els ports de terminal HDMI o USB. No fer-ho pot provocar una descàrrega electrostàtica que podria causar danys al televisor i/o al seu funcionament.

## Diagrama de connexió de dispositius externs

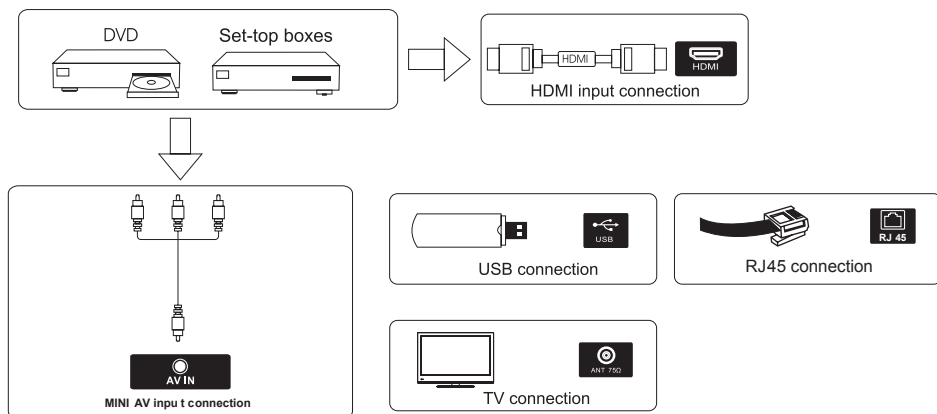

## INSTAL·LACIÓ I CONNEXIÓ DEL TELEVISOR

### Col·loqueu el televisor

Col·loqueu el televisor en un lloc ferm que pugui suportar el pes del televisor.

Per evitar perills, no col·loqueu el televisor a prop de l'aigua o llocs amb calor (com llums, espelmes, calefactors), no bloquegeu la ventilació de la part posterior del televisor.

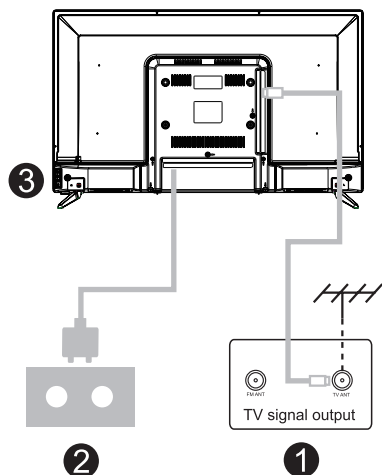
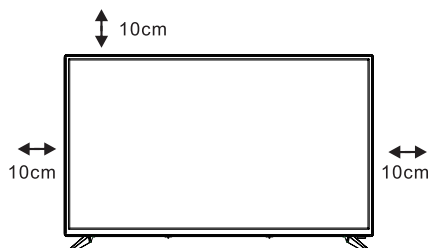

### Connecteu l'antena i l'alimentació

1. Connecteu el cable de l'antena a la presa d'antena de la part posterior del televisor.
2. Endolleu el cable d'alimentació del televisor (CA 100-240V ~ 50/60Hz).

\*El cable d'alimentació adjunt és exclusiu per a aquest model.

### Enceneu el televisor

3. Connecteu l'alimentació, entreu en mode d'espera (llum vermella), premeu el botó d'encesa del televisor o el botó d'encesa del comandament a distància per encendre el televisor.

Nota: Si el model té una ranura per a targeta CI a la part superior i inclou un tap de silicona a l'embalatge, inseriu el tap de silicona a la ranura quan no s'utilitzi cap targeta CI. No cal cap acció per als models amb ranura però sense tap de silicona.

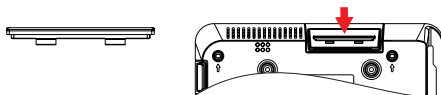

**NOTA:** Imatge només amb finalitats il·lustratives.

## INSTRUCCIONS D'INSTAL·LACIÓ DEL SUPORT DEL TELEVISOR

El televisor es lliura amb el suport separat del gabinet. Per muntar el suport de taula del televisor, seguiu les instruccions següents.

1. El panell es pot ratllar fàcilment, així que: Col·loqueu un drap suau sobre la taula i col·loqueu el televisor cap per avall sobre el drap. Nota: Desconnecteu sempre primer el cable de CA quan instal·leu/retireu el suport.

2. Agafeu la base. Alineu els forats dels cargols de la base i del televisor, i després inseriu els cargols als forats de la base i estreneu-los.

Nota: Per assegurar que el televisor sigui estable, estreneu tots els cargols. El suport d'alguns models de televisor està dissenyat amb tipus de clip, fàcilment instal·lable encaixant-lo a la ranura del suport, en lloc de cargols.

Suggeriment: Per fer més convenient la instal·lació de la base i evitar qualsevol risc de ratlladures i danys, us aconsellem utilitzar el tipus de tornavís PH2.

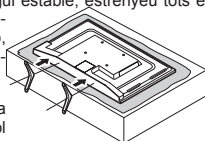

Tingueu en compte l'adreça de la base.

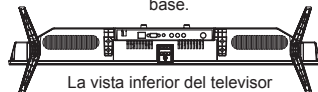

La vista inferior del televisor

(El front de l'armari mira cap avall)

(La il·lustració és només per a referència, prevalgui allò real).

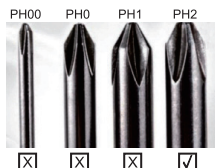

### Suggeriment:

Per facilitar la instal·lació de la base i evitar qualsevol risc d'esgarrapades i danys, us recomanem que utilitzeu un tornavís PH2.

## PRIMERA INSTAL·LACIÓ

**Seguiu els consells de text per a la primera configuració.**

**Premeu els botons ▼/▲ per seleccionar l'idioma.**

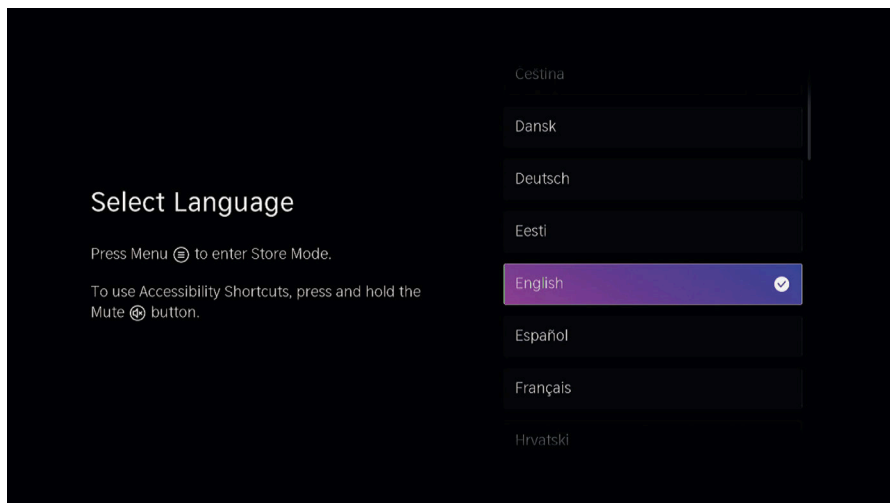

**Assegureu-vos que el dispositiu estigui connectat, després premeu els botons ▼/▲ per seleccionar el nom del televisor.**

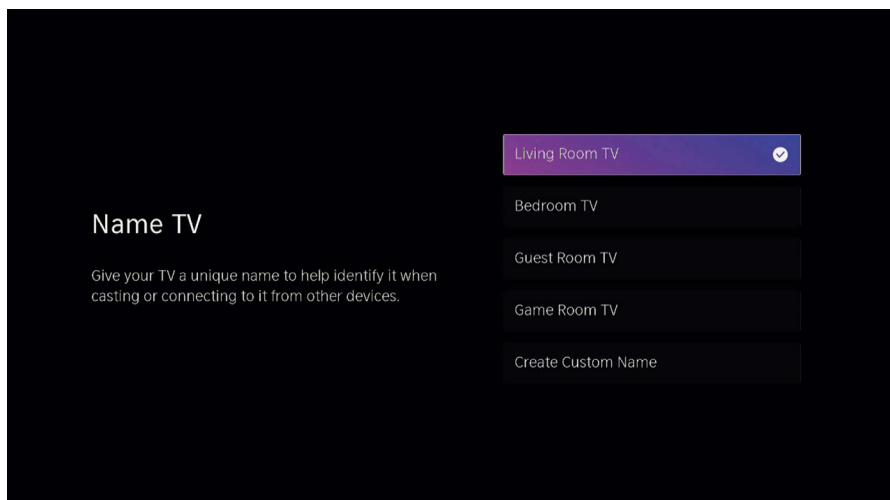

## INICI

### Inici

Premeu el botó "HOME / △" per entrar a la pantalla d'inici.

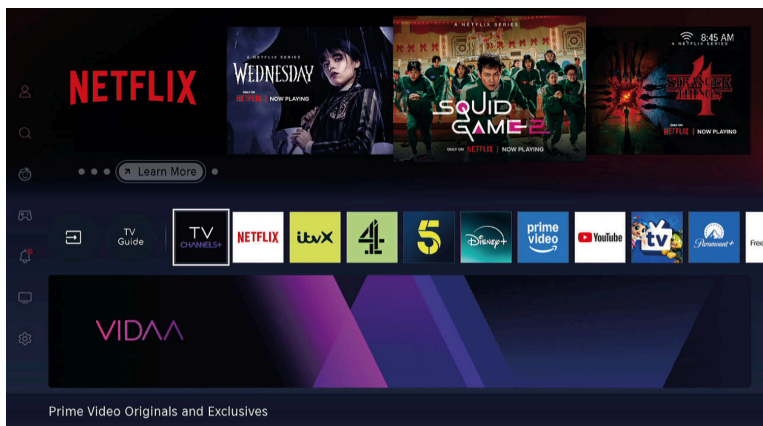

- La interfície d'usuari de la pantalla d'inici d'alguns països pot mostrar-se diferent de la imatge anterior, consulteu el producte per obtenir detalls.
- Gestionar aplicacions: Seleccioneu l'element que voleu moure, després premeu el botó □ per gestionar.

### Entrada

Premeu els botons ▼/▲ per seleccionar el menú d'entrades.

Premeu ENTER per seleccionar l'entrada.

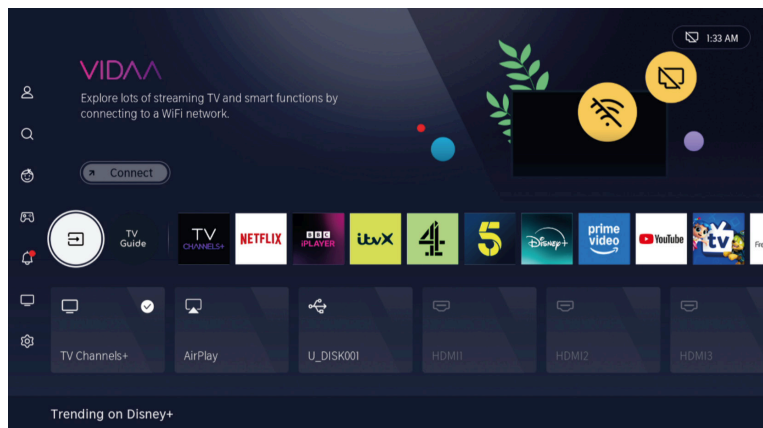

## CONFIGURACIÓ INICIAL

### Imatge

- Premeu MENÚ per entrar al menú principal, premeu ▼/▲ per seleccionar el menú d'imatge.
- Premeu els botons ▼/▲ per seleccionar l'opció que voleu ajustar al menú IMATGE.
- Premeu el botó Enter per ajustar.
- Després de finalitzar l'ajust, premeu el botó Enter per desar i tornar al menú anterior.

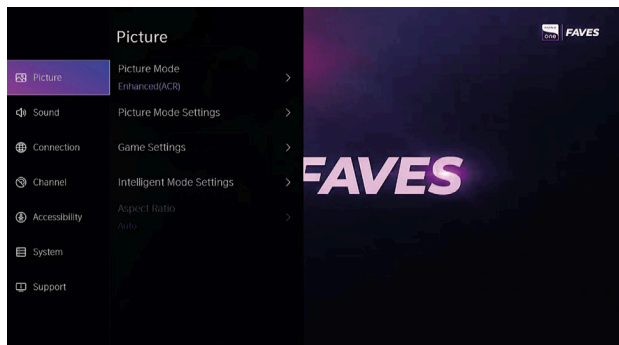

### Mode d'imatge

- Premeu els botons ▼/▲ per seleccionar Mode d'imatge, després premeu ▼/▲ i Enter per seleccionar. (Opcions: Estàndard / Cinema dia / Cinema nit / Dinàmic / Esports).

### Relació d'aspecte

- Ajusteu la relació d'aspecte per estirar o ampliar la vostra imatge.
- Premeu els botons ▼/▲ per seleccionar Relació d'aspecte.
- Premeu els botons ◀/▶ per seleccionar Automàtic / 16:9 / 4:3 / Panoràmic / Zoom de pel·lícula / Directe.

### Mode de joc

- Premeu ▼/▲ per seleccionar, i premeu ◀/▶ per seleccionar Activat / Desactivat.

### Configuració del mode d'imatge

- Premeu ▼/▲ per seleccionar, i premeu ▶ i ENTER per entrar.

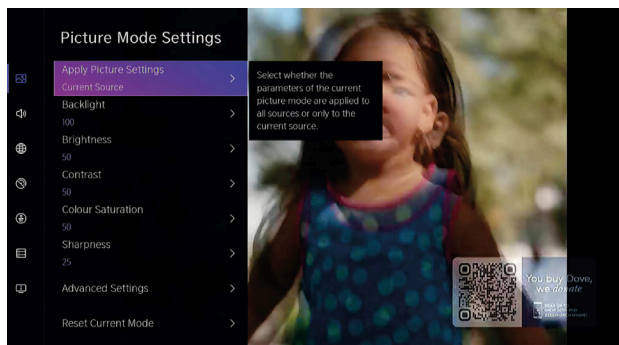

## So

- Premeu el botó MENÚ per mostrar el menú principal. Premeu els botons ▼/▲ per seleccionar SO al menú principal.
- Premeu els botons ▼/▲ per seleccionar l'opció que voleu ajustar al menú SO.
- Premeu el botó Enter per ajustar.
- Després de finalitzar l'ajust, premeu el botó Enter per desar i tornar al menú anterior.

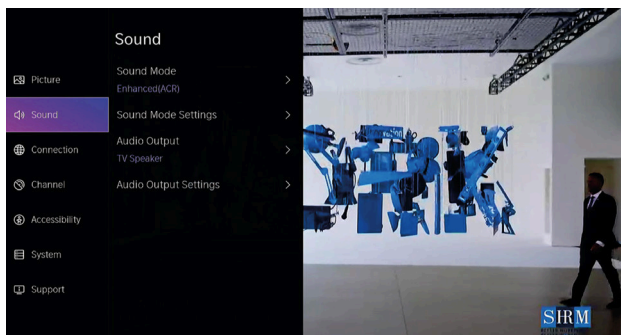

## Sortida d'àudio

- Premeu els botons ▼/▲ per seleccionar Sortida d'àudio.
- Premeu el botó ENTER / ► per entrar al submenú, després premeu els botons ▼/▲ per seleccionar ARC / Altaveu del TV / Només SPDIF.

Nota: El Bluetooth és opcional, si admet la funció Bluetooth depèn de la configuració real!

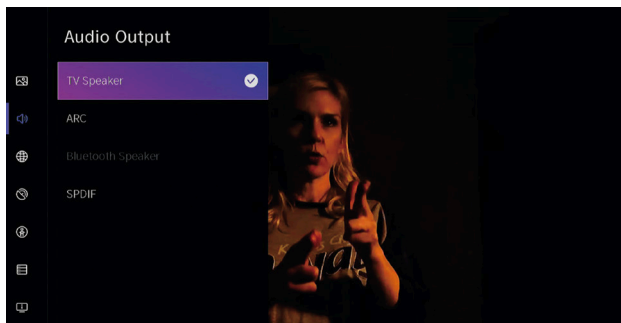

## Xarxa

Premeu el botó MENÚ per mostrar el menú principal. Premeu els botons ▼/▲ per seleccionar Xarxa al menú principal.

Premeu els botons ▼/▲ per seleccionar: Configuració de xarxa / Connexió a Internet / Activació per xarxa sense fil / Activació per LAN.

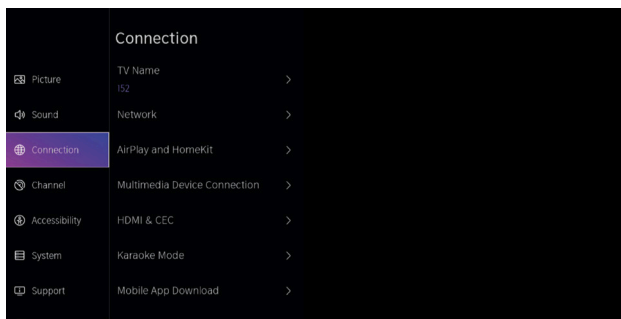

Pulse el botón ▼ / ▲ para seleccionar: Configuración de red / Conexión a Internet / Activación en red inalámbrica / Activación en LAN.

## Canal

- Premeu el botó MENÚ per mostrar el menú principal. Premeu els botons ▼/▲ per seleccionar Canal.
- Premeu els botons ▼/▲ per seleccionar l'opció que voleu ajustar al menú Canal.
- Premeu el botó Enter per ajustar.
- Després de finalitzar l'ajust, premeu el botó Enter per desar i tornar al menú anterior.

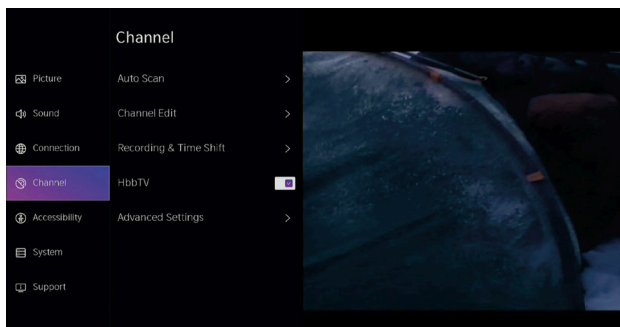

## Funció auxiliar per a persones amb discapacitat visual i auditiva

### 1. Funció d'audiodescripció (per a persones amb discapacitat visual)

L'audiodescripció és l'abreviatura de 'descripció verbal d'imatges' i està destinada a usuaris amb discapacitat visual. Afegint comentaris de veu addicionals, proporciona descripcions auxiliars per a mitjans visuals com televisió, pel·lícules i sèries de TV, ajudant els usuaris amb discapacitat visual a comprendre informació visual que d'altra manera seria inaccessible, com escenes, expressions facials i detalls dels moviments dels personatges.

Com activar-ho: Configuració -> Accessibilitat -> Guia de veu

### 2. Funció per a persones amb discapacitat auditiva

La funció per a persones amb discapacitat auditiva (assistència auditiva) en televisió digital és una tecnologia assistiva dissenyada específicament per a usuaris amb deficiències auditives, amb l'objectiu d'ajudar els usuaris a comprendre millor el contingut televisiu mitjançant subtítols visuals.

Com activar-ho: Configuració -> Accessibilitat -> Configuració de subtítols

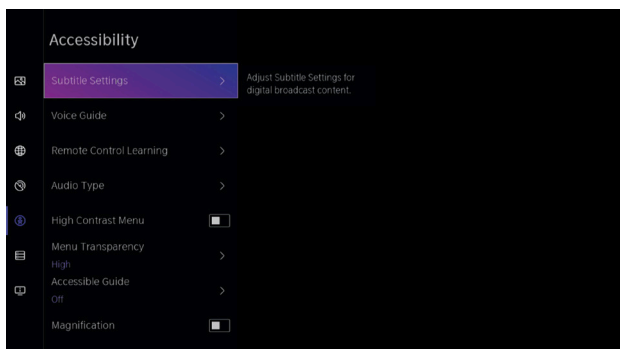

### 3. Establir preferències d'usuari

Establiu correcció de color, contrast de font, mida de font, cursor de focus, etc.

Com activar-ho: Configuració -> Accessibilitat -> Guia accessible -> Guia de font gran

## SISTEMA

### Premeu el botó MENÚ per mostrar el menú principal.

- Premeu els botons ◀/▶ per seleccionar Sistema al menú principal.
- Premeu els botons ▼/▲ per seleccionar l'opció que voleu ajustar al menú Sistema.
- Premeu el botó Enter per ajustar.

Després de finalitzar l'ajust, premeu el botó Enter per desar i tornar al menú anterior.

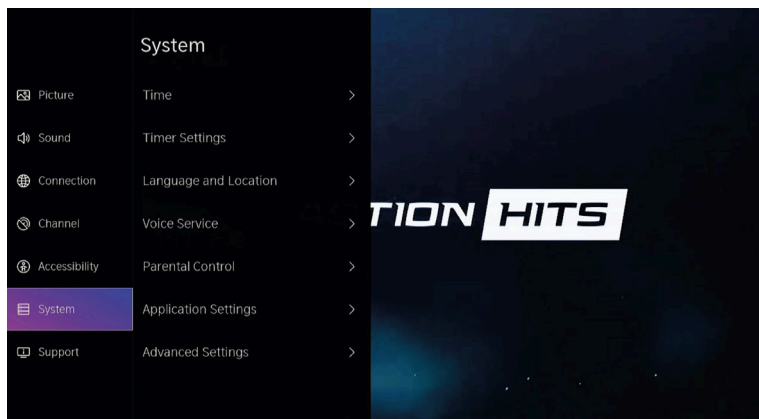

### Configuració d'aplicacions

Premeu els botons ▼/▲ per seleccionar Configuració d'aplicacions.

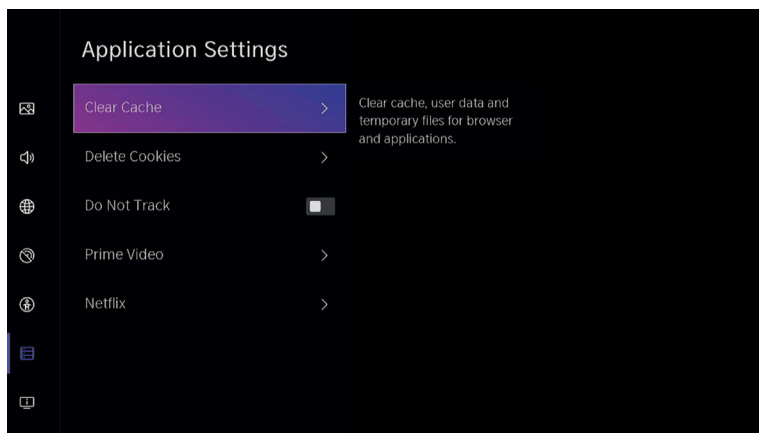

## Funció HDMI/CEC

- Premeu els botons ▼/▲ per seleccionar Funció CEC, després premeu el botó Enter per entrar al submenú per seleccionar.
- Premeu els botons ▼/▲ per seleccionar Control CEC / Encesa automàtica del dispositiu / Apagada automàtica del dispositiu / Encesa automàtica del TV / Llistes de dispositius CEC.

Nota: Totes les opcions estan disponibles només quan el Control CEC està activat.

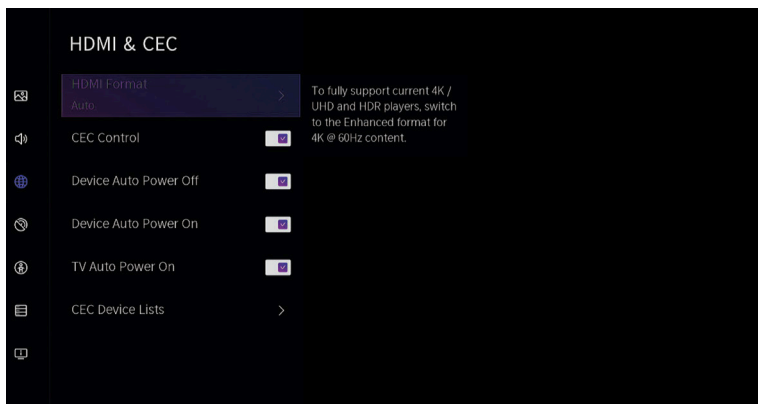

## Configuració avançada

Premeu els botons ▼/▲ per seleccionar Configuració avançada, després premeu el botó ENTER / ► per entrar.

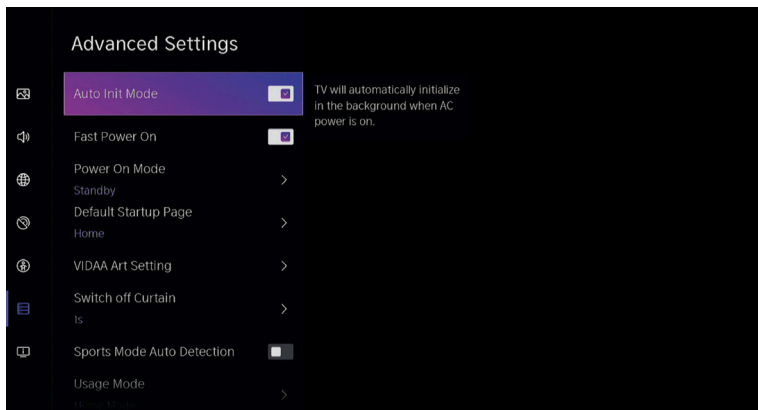

**SUPPORT**

· Premeu els botons ▼/▲ per seleccionar Suport, després premeu el botó ENTER / ► per entrar.

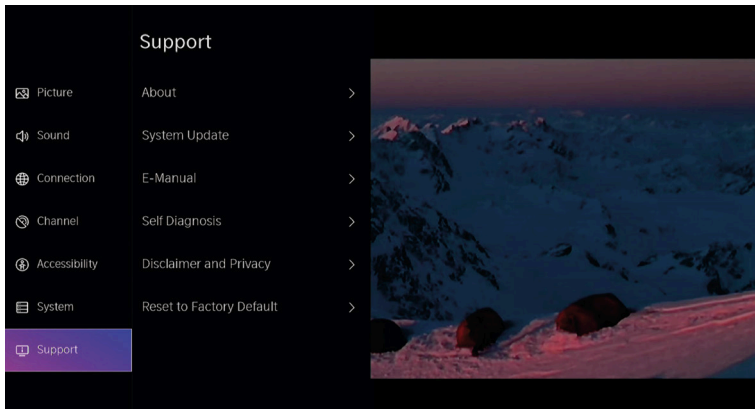
**Restaurar als valors de fàbrica**

· Premeu els botons ▼/▲ per seleccionar Restaurar als valors de fàbrica, després premeu el botó ENTER / ► per entrar al submenú i seleccionar.

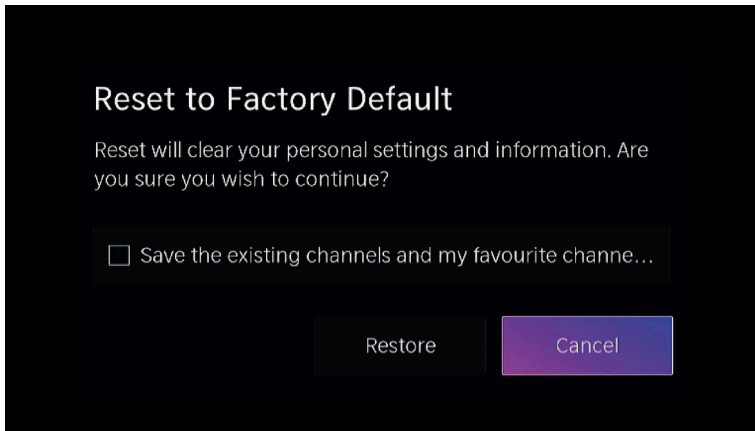

# MULTIMÈDIA

## Multimèdia

Premeu els botons **▼/▲/◀/▶** per seleccionar Multimèdia a la pàgina d'inici o premeu el botó MEDIA al comandament a distància, i premeu el botó OK per entrar al Centre multimèdia.

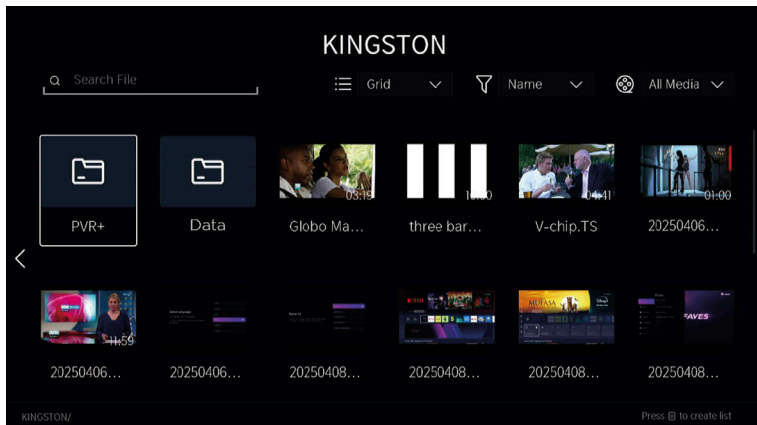

## Video

- Premeu els botons **▼/▲** per seleccionar Vídeo o Tot, i premeu els botons **▼/▲/◀/▶** per seleccionar Pel·lícules.
- Premeu el botó Menú per mostrar les opcions de configuració al costat esquerre.

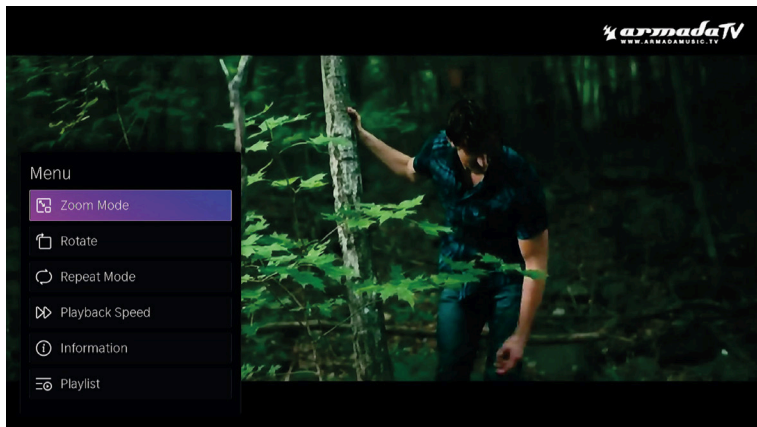

## Música

· Premeu els botons ▼/▲ per seleccionar Àudio o Tot, i premeu els botons ▼/▲/◀/▶ per seleccionar Música.

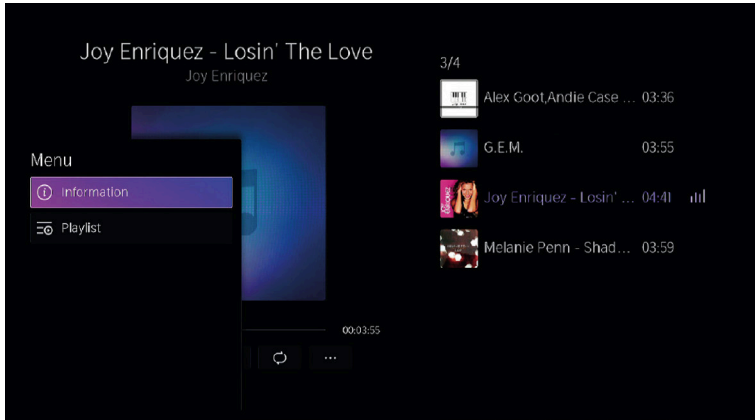

## Imatge

· Premeu els botons ▼/▲ per seleccionar Imatge o Tot, i premeu els botons ▼/▲/◀/▶ per seleccionar Fotografia.

No deixeu el televisor mostrant una imatge estàtica, ja sigui d'un vídeo en pausa, pantalla de menú, etc., durant un període prolongat de temps, ja que fer-ho pot danyar la pantalla i causar retenció d'imatge.



## AJUDA

Sense corrent	Comproveu si el cable d'alimentació de CA del televisor està endollat o no. Si encara no hi ha corrent, desconnecteu l'endoll i torneu a connectar-lo a la presa després de 60 segons. Torneu a encendre'l.
Senyal no rebut correctament	<ul style="list-style-type: none"> <li>Poden aparèixer imatges dobles o fantasma al televisor si hi ha edificis alts o muntanyes a prop. Podeu ajustar la imatge manualment: consulteu les instruccions d'ajust fi o ajusteu la direcció de l'antena externa.</li> <li>Si utilitzeu una antena interior, la recepció del senyal pot ser més difícil en determinades circumstàncies. Ajusteu la direcció de l'antena per obtenir una recepció òptima. Si això no millora la recepció, potser haureu de canviar a una antena externa.</li> </ul>
Sense imatge	<ul style="list-style-type: none"> <li>Comproveu si l'antena de la part posterior del televisor està connectada correctament.</li> <li>Visualitzeu altres canals per veure si el problema persisteix.</li> </ul>
Apareix vídeo sense àudio	<ul style="list-style-type: none"> <li>Proveu d'augmentar el volum.</li> <li>Comproveu si el so del televisor està silenciats o no.</li> </ul>
Hi ha àudio però el vídeo no apareix o està descolorit	Proveu d'ajustar el contrast i la brillantor.
El soroll estàtic afecta la qualitat del vídeo i l'àudio	Comproveu si l'antena de la part posterior del televisor està connectada correctament.
Línies trencades a la pantalla	Aparells elèctrics com assecadors de cabells o aspiradores, etc. poden interferir amb el televisor. Apagueu aquests aparells.
El comandament a distància no funciona	<ul style="list-style-type: none"> <li>Assegureu-vos que la bossa de plàstic que venia amb el comandament a distància s'hagi retirat. Proveu d'utilitzar el comandament a distància a una distància més curta del televisor. Comproveu si la col·locació de les piles és correcta o proveu d'utilitzar piles noves.</li> </ul>
Sense vídeo (mode PC)	Comproveu si el cable està connectat correctament al port HDMI o si el cable està doblegat en algun lloc.
Pantalla massa brillant o fosca (mode PC)	Ajusteu la brillantor o el contrast al menú principal.
Sense resposta del PC	Comproveu si la resolució de pantalla del PC està configurada amb una resolució compatible per al televisor.
Línies que apareixen quan un dispositiu està connectat al port RCA	Assegureu-vos que esteu utilitzant un cable de bona qualitat.
Problemes no resolts	Desconnecteu el cable d'alimentació i espereu 30 segons, després torneu a connectar-lo a la presa. Si els problemes persisteixen, no intenteu reparar el televisor vosaltres mateixos. Poseu-vos en contacte amb el centre de servei.

**No deixeu el televisor mostrant una imatge estàtica, ja sigui d'un vídeo en pausa, la pantalla del menú, etc., durant un període prolongat de temps, ja que això farà malbé la pantalla i podria provocar el cremat de la imatge.**

### Lista de procediments de manteniment

\*Trieu una bona ubicació per al televisor, en un lloc net, allunyat de fonts de calor (sol, radiadors, llars de foc), plantes (pol·len, pols, aigua) i el terra (risc de cops, pols).

\*No col·loqueu draps, paper o altres materials sobre les obertures de la part superior, laterals o inferior de l'aparell.

\*Apagueu el televisor després d'usarlo (llevat que les instruccions de funcionament del fabricant ho aconsellin, com sol ser el cas dels televisors OLED) i desendolieu-lo si no s'utilitzarà (si és un televisor OLED, deixeu-lo en mode d'espera abans de desendollar-lo).

\*Guardeu el comandament a distància amb cura, no l'exposeu a líquids i comproveu l'estat de les piles del comandament a distància regularment per evitar la corrosió dels contactes.

\*Netegeu la pantalla amb un drap suau i sec després d'apagar i desendollar el televisor, i eviteu els esprais per a vidre i altres productes de neteja domèstics.

## ESPECIFICACIONES

Screen Size	power Consumption	Main accessories
24"	30W/36W	User's manual x1 Remote controller x1 Power cord x1 AAA Batteries x2 (Optional)
32"	40W/56W/60W	
39"	60W/70W	
40"	60W/75W/90W	
42"	65W/70W/90W	
43"	75W/80W/90W	
50"	100W/108W/120W	
55"	110W/118W/135W	
58"	120W/135W/160W	
65"	160W/165W/190W	
75"	180W/220W/240W/270W	

★ LIFE TIME : 60,000 Hrs



Manufactured under license from Dolby Laboratories.  
Dolby, Dolby Audio, and the double-D symbol are trademarks of Dolby Laboratories Licensing Corporation.



The terms HDMI and HDMI High-Definition Multimedia Interface, and the HDMI logo are trademarks or registered trademarks of HDMI Licensing LLC in the United States and other countries.

**AVÍS**

No col·loqueu mai un televisor en una ubicació inestable. Un televisor pot caure, causant lesions personals greus o la mort.

Moltes lesions, especialment en nens, es poden evitar prenent precaucions senzilles com:

Utilitzar armaris o suports recomanats pel fabricant del televisor.

Utilitzar només mobles que puguin suportar amb seguretat el televisor.

Assegurar-se que el televisor no sobresurt de la vora del moble de suport.

No col·locar el televisor sobre mobles alts (per exemple, armaris o prestatgeries), sense ancorar tant el moble com el televisor a un suport adequat.

No col·locar el televisor sobre draps o altres materials que puguin estar situats entre el televisor i el moble de suport.

Educar els nens sobre els perills de pujar als mobles per arribar al televisor o als seus controls.

Si el vostre televisor existent es conserva i es reubica, s'han d'aplicar les mateixes consideracions anteriors.

---

Cargol de muntatge a la paret:

22–24 polzades: M4

28–75 polzades / 85 polzades: M6

77 polzades / 100 polzades: M8

Nota: no pengeu en angle per evitar el risc de caiguda.

## COMANDAMENT A DISTÀNCIA



**1. POWER (ENCESA):** Commuta el televisor entre encès i mode d'espera.

**2. Sense efecte.**

**3. MUTE (SILENCI):** Silencia o restaura el so del televisor.

**4. 0-9:** Les xifres "0-9" s'utilitzen per introduir directament el número de canal.

**5. CH.LIST:** Llista de canals.

**6. TXT:** Premeu per entrar al Teletext durant la reproducció del programa.

**7. Personalització d'aplicació:** Personalització d'aplicació (premeu llargament sota la pàgina d'inici).

**8. VOL+ / VOL-:** Premeu per augmentar / disminuir el nivell de so.

**9. CH+ / CH-:** Premeu per recórrer els canals.

**10. INFO:** Mostra la informació del canal actual, com l'hora actual i el nom del canal.

**11. Entrades:** Mostra / Selecciona les opcions de font de senyal.

**12. HOME (INICI):** Mostra la pantalla d'inici.

**13. Botons de navegació:** Cursor AMUNT / ESQUERRA / DRETA / AVALL.

**14. BACK (ENRERE):** Premeu per retrocedir pels menús.

**15. EXIT (SORTIR):** Surt del menú OSD.

**16. PLEX:** Connecta a PLEX.

**17. Deezer:** Connecta a Deezer.

**18. TV Channels:** Connecta a l'aplicació VIDAA TV Channels (es requereix connexió a Internet).

**19. BROWSER (NAVEGADOR):** Connecta al NAVEGADOR.

**20. NETFLIX:** Connecta a NETFLIX per veure sèries de TV i pel·lícules en línia (es requereix connexió a Internet).

**21. YouTube:** Connecta a YouTube (es requereix connexió a Internet).

**22. Prime video:** Connecta a Prime vídeo (es requereix connexió a Internet).

**23. Disney+:** Connecta a Disney+ (es requereix connexió a Internet).

**24. BOTONS DE COLOR:** Hi ha funcions relacionades sota l'EPG.

**25. SUBT:** Subtítols.

**26. EPG:** Menú EPG.

**27. Control multimèdia:** Reproduir / Pausa.

**28. Menu (Menú):** Mostra el menú OSD (visualització en pantalla).

**29. OK:** Botó de validació [OK].

**Atenció:** El comandament a distància no té funció de micròfon ni funció de ratolí.

**NILAIT**  
**PRISMA**